



**COPYRIGHT BY FCA FIAT CHRYSLER AUTOMÓVEIS BRASIL LTDA. - PRINTED IN BRAZIL**

Las informaciones contenidas en este manual corresponden a las características del vehículo en la fecha de su publicación. El fabricante, sin embargo, podrá alterar las características del vehículo, debido a modificaciones de naturaleza técnica o comercial, sin perjudicar las características básicas del producto. Este manual presenta informaciones sobre diferentes versiones del automóvil. Compruebe las características específicas del vehículo que usted ha adquirido. Este manual brinda las informaciones necesarias para garantizar la buena y segura utilización de su vehículo. Eventuales dudas podrán ser aclaradas en la Red de Concesionarios Fiat.

FASTBACK - Impreso 60351587 - EDICIÓN 01 - OCT/2023



FASTBACK - MANUAL DE USO Y MANTENIMIENTO - ESPAÑOL

# FASTBACK

MANUAL DE USO Y MANTENIMIENTO





Mopar es la marca responsable por Repuestos, Accesorios y Servicios de Fiat. Referencia mundial en customización y cuidado contigo y tu auto, actúa desde hace más de 80 años con un enfoque: **simplificar tu vida**. Somos especialistas en:



**Repuestos originales**, desarrollados exclusivamente para cada vehículo, mantienen la originalidad del automóvil y proporcionan más seguridad.



**Accesorios** que traen tu personalidad para el vehículo y facilidad para tu día a día.

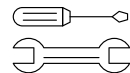

**Servicios** automotrices especializados, con soluciones prácticas para distintas situaciones.



**Customer Care**, una relación continua, ofreciendo información y soporte, siempre a tu disposición.

Tu vida más **sencilla, como debe ser**.

Si ocurre el cambio de propiedad del vehículo, es indispensable que el nuevo propietario tenga conocimiento de las modalidades de utilización y de las advertencias descritas en esta publicación, y que le sea entregado el presente manual de uso y mantenimiento.

Las informaciones suministradas a continuación (números de teléfonos para auxilio mecánico y atención al cliente y dirección del sitio web de Fiat) son válidas únicamente para la República Argentina.

**MOPAR ASSISTANCE (24 hs):**

En Argentina: 0800 777 8000 – Opción 1

Desde el Exterior (Cobro revertido): +54 11 28219348

**ATENCIÓN AL CLIENTE:**

 0800 777 8000

Para mayor información consulte nuestra página web: <https://www.fiat.com.ar/>

Producido por **STAR7**

## **Estimado Cliente:**

Felicitaciones y gracias por elegir un FIAT.

Hemos preparado este Manual para que usted disfrute de las cualidades de este vehículo, suministrando informaciones, recomendaciones y avisos importantes para su utilización.

Le recomendamos a usted leerlo con atención antes de prepararse para manejar por primera vez, de esa manera usted se familiarizará con los comandos relativos a los frenos, dirección y cambio; y, al mismo tiempo, usted tendrá la oportunidad de entender el comportamiento del vehículo en las carreteras de distintas superficies.

En ese documento se encuentran las características, particularidades e informaciones esenciales para la conservación, mantenimiento, manejo y funcionamiento seguros de su FIAT a lo largo del tiempo.

Después de leerlo, se aconseja conservar este Manual en el interior del vehículo para que lo consulte siempre que lo necesite y para que, en caso de venta, se lo entregue al nuevo dueño.

En los documentos de a bordo del vehículo hay un Certificado de Garantía, una descripción de los servicios de asistencia que FIAT ofrece a sus clientes, y detalles de los términos y de las condiciones para su mantenimiento.

Estamos seguros que estas publicaciones lo dejarán en sintonía con su nuevo vehículo y que disfrutará de los servicios técnicos de FIAT que están a su disposición para ayudarle en lo que usted necesite.

¡Buena lectura, y entonces, buen viaje!



|   |          |
|---|----------|
| <b>INTRODUCCIÓN</b>                             | <b>A</b> |
| <b>CONOCIENDO SU VEHÍCULO</b>                   | <b>B</b> |
| <b>CONOCIENDO SU TABLERO DE INSTRUMENTOS</b>    | <b>C</b> |
| <b>SEGURIDAD</b>                                | <b>D</b> |
| <b>ARRANQUE Y FUNCIONAMIENTO</b>                | <b>E</b> |
| <b>EN CASO DE EMERGENCIA</b>                    | <b>F</b> |
| <b>MANTENIMIENTO Y CUIDADOS CON SU VEHÍCULO</b> | <b>G</b> |
| <b>DATOS TÉCNICOS</b>                           | <b>H</b> |
| <b>ÍNDICE ALFABÉTICO</b>                        | <b>I</b> |



# INTRODUCCIÓN

|  |     |
|--|-----|
| LECTURA OBLIGATORIA . . . . .                        | A-1 |
| USO DEL MANUAL . . . . .                             | A-2 |
| ADVERTENCIAS Y PRECAUCIONES . . . . .                | A-3 |
| SIMBOLOGÍA . . . . .                                 | A-3 |
| MODIFICACIONES / CAMBIOS EN EL<br>VEHÍCULO . . . . . | A-3 |



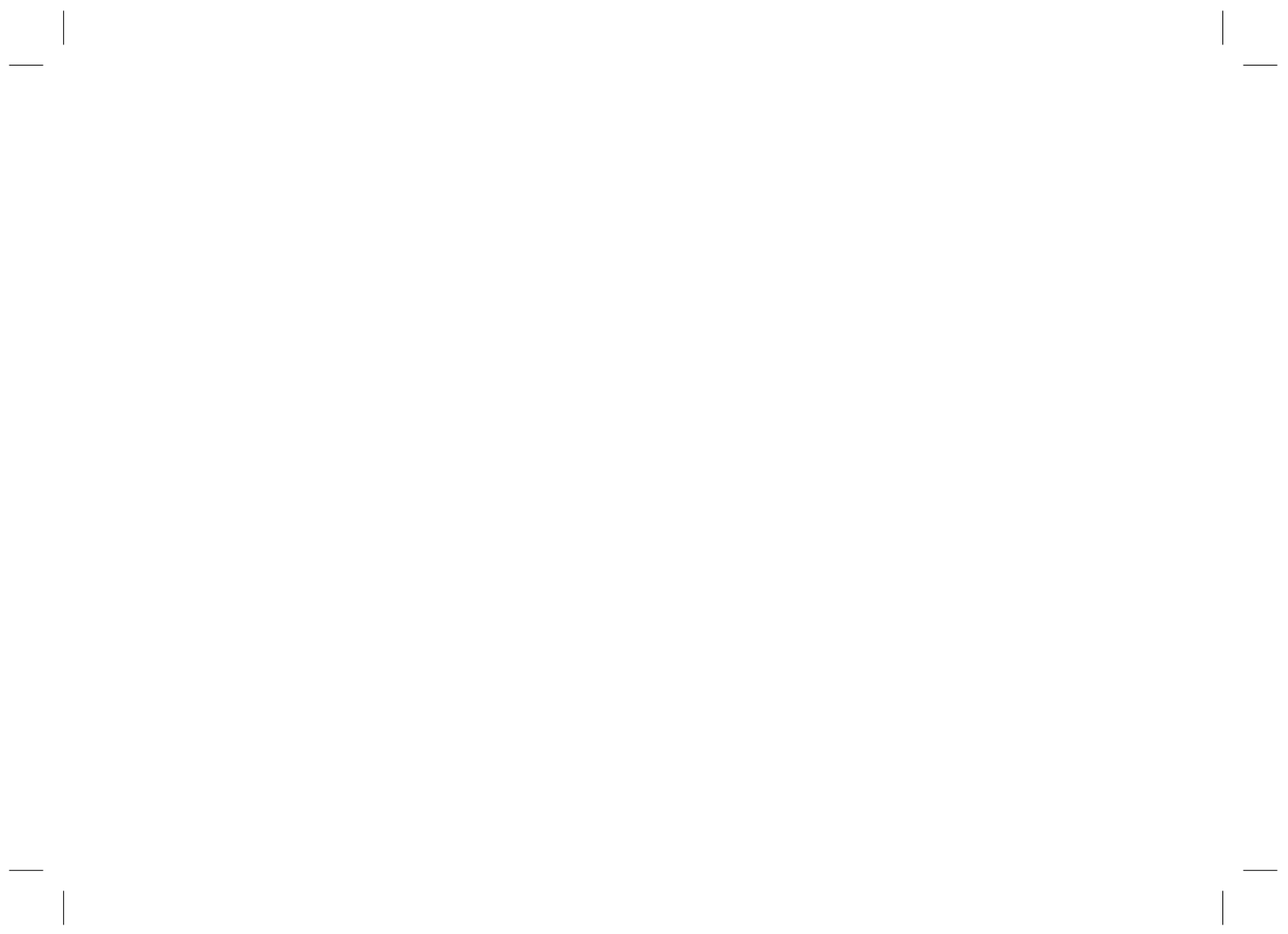



## LECTURA OBLIGATORIA

### LLENADO DE COMBUSTIBLE

**Motores a gasolina:** repostar el vehículo sólo con gasolina sin plomo con un número de octano (RON) no inferior a 95. No utilizar gasolinas con Metanol o Etanol E85. El uso de estas mezclas puede causar problemas en el arranque y la conducción, además de dañar los componentes esenciales para el sistema de alimentación.

**Motores Flex:** repostar el vehículo con alcohol combustible con mezcla de gasolina (nafta) sin plomo o de gasolina sin plomo con mezcla de alcohol en los porcentajes disponibles en el mercado. El combustible puede ser colocado en el depósito en la proporción que el usuario considere conveniente, con excepción del uso de gasolina (nafta) pura (sin porcentaje de alcohol). La utilización de otro tipo de gasolina en el depósito, no homologada para uso automotriz,

puede provocar daños irreversibles al vehículo.

Para obtener más informaciones sobre el uso del combustible correcto, consulte las especificaciones en el apartado "Aprovisionamientos", en el capítulo "Datos Técnicos".



### ADVERTENCIA

**En los vehículos equipados con motor TURBO 200 (Flex) o TURBO 270 (Flex),** si no se opta por aprovisionar el vehículo exclusivamente con alcohol, se recomienda el aprovisionamiento completo del depósito de combustible con gasolina (como mínimo un depósito) cada 10.000 km para reducir probables contaminantes procedentes del alcohol.

Eso es importante para mantener el buen funcionamiento y las prestaciones del motor y, principalmente, evitar dificultades en sistema de arranque del motor.

### ARRANQUE DEL MOTOR

Asegurarse de que el freno de estacionamiento está activado y que la palanca del cambio está en la posición **P** (Estacionamiento) o **N** (Punto Muerto), pisar en el pedal de freno. En las versiones con llave mecánica, colocar la llave de arranque en **MAR** y aguardar hasta que los testigos se apaguen, excepto las luces de freno de estacionamiento, cinturón de seguridad e inyección electrónica, presionar el pedal de freno y luego colocar la llave de arranque en **AVV**. En versiones equipadas con llave electrónica (Enter-N-Go), presionar brevemente el botón del dispositivo de arranque y aguardar hasta que los testigos se apaguen; excepto las luces de freno de estacionamiento, cinturón de seguridad e inyección electrónica, después pisar en el pedal de embrague y accionar nuevamente el botón del dispositivo de arranque. El arranque automáticamente después del comando.

A



## ESTACIONAMIENTO SOBRE MATERIALES INFLAMABLES

Cuando el motor funciona, el convertidor catalítico alcanza temperaturas muy altas. Por eso, no estacionar el vehículo sobre hojas secas u otros materiales inflamables: peligro de incendio.



## RESPECTO AL MEDIO AMBIENTE

El vehículo está equipado con un sistema que permite un diagnóstico continuo de componentes relacionados con emisiones para garantizar un mejor respeto al medio ambiente.



## EQUIPAMIENTOS ELÉCTRICOS OPCIONALES

Si, después de adquirir el vehículo, uno desea instalar accesorios que requieren energía eléctrica (con el riesgo de descargar poco a poco la batería), dirigirse a la **Red de Asistencia Fiat** que hará una evaluación de la absorción eléctrica total y verificará si el sistema del vehículo es capaz de soportar la carga requerida.



## MANTENIMIENTO PROGRAMADO

Un mantenimiento adecuado mantiene inalterados el rendimiento y las características de seguridad vehículo, respetando el medio ambiente y el manteniendo un bajo costo de funcionamiento.

# USO DEL MANUAL

## Indicaciones operativas

Siempre que se proporcionan indicaciones de dirección (izquierda/derecha o delantera/trasera), ellas deben entenderse como relativas a la percepción de un ocupante sentado en el asiento del conductor. Casos particulares, que constituyen una excepción a esta declaración se marcarán correctamente en el texto.

Las figuras que se presentan en el Manual tienen una función indicativa: esto significa que algunos detalles de la imagen pueden no corresponder exactamente a lo que uno encuentra en su vehículo.

Para identificar en cual capítulo están las informaciones que uno busca, consultar el índice alfabético localizado al final de este Manual de Uso y Mantenimiento.

---

## Nota

En este Manual de Uso y Mantenimiento se describen todas las versiones de su vehículo. Contenidos opcionales, equipos hacia los mercados específicos o versiones específicas no aparecen en el texto: es necesario considerar sólo la información relativa al equipo, motor y versión de su vehículo. Contenidos que se introducen al modelo, independiente de los opcionales que se adquirieron en el momento de la compra, se identificarán con el término (si está equipado).

---

## Nota

Los datos que hacen parte de ese informe tienen la intención de hacerle utilizar el vehículo de manera correcta. STELLANTIS se ha comprometido a un proceso de mejora continua de los vehículos que produce, de esa forma, se reserva el derecho

a realizar modificaciones técnicas o comerciales en el descriptivo. Para obtener más informaciones, buscar a la **Red de Asistencia Fiat**.

---

## **ADVERTENCIAS Y PRECAUCIONES**

### **¡ATENCIÓN!**

Leyendo este Manual de Uso y Mantenimiento se encuentran una serie de ADVERTENCIAS pensadas para evitar procedimientos que puedan dañar el vehículo.

Además, se indican las NOTAS que deben seguirse estrictamente para evitar un uso incorrecto de los componentes del vehículo, que podría provocar accidentes o lesiones.

Por lo tanto, es necesario seguir atentamente todas las recomendaciones de ADVERTENCIAS y NOTAS que se identifican a lo largo del texto.

- Para la seguridad de las personas

- Para la integridad del vehículo
- Para la protección del medio ambiente

## **SIMBOLOGÍA**

En algunos componentes de su Fiat, o cerca de ellos, se encuentran placas de colores cuya simbología advierte al Usuario sobre las precauciones importantes que debe respetar respecto al componente en cuestión.

## **MODIFICACIONES / CAMBIOS EN EL VEHÍCULO**

Cualquier modificación o cambio en el vehículo puede comprometer la seguridad y ocasionar accidentes, incluso con riesgos mortales a los ocupantes.

## **ACCESORIOS QUE EL CLIENTE ADQUIERE**

Si, después de adquirir el vehículo, uno desea instalar accesorios que requieren suministro eléctrico permanente (como radio, sistema antihurto por satélite, etc), o que afecten el equilibrio eléctrico, dirigirse a la **Red de Asistencia Fiat** para hacer una comprobación si el sistema eléctrico del vehículo tiene capacidad de soportar la carga solicitada, o si, de lo contrario, se necesita conectarlo a una batería con una capacidad mayor.

---

### **Nota**

Siempre prefiera accesorios originales FIAT. Tanto el vehículo como los equipos que se hayan instalado en él, consumen energía de la batería cuando están apagados, ese es el denominado "consumo en reserva activa". La batería tiene un límite máximo de consumo para asegurar el arranque del motor, se debe dimensionar el consumo de los equipos al límite de consumo de la batería.

---



## ADVERTENCIA

Para asegurar la calidad y el perfecto funcionamiento del vehículo, se recomienda instalar únicamente accesorios originales, a disposición en la **Red de Asistencia Fiat**.

Observe siempre las recomendaciones de este manual.

---

---

### Nota

No se recomienda instalar alerones adicionales, llantas de aleación ligeras y cubiertas no originales: ellos pueden reducir la ventilación de los frenos y por lo tanto, su eficiencia en frenados violentos y repetidos o en bajadas largas. Asegurarse también de que nada (por ejemplo, alfombras, etc.) interfiera en el curso de los pedales.

---

---

## INSTALACIÓN DE DISPOSITIVOS ELÉCTRICOS / ELECTRÓNICOS

Los dispositivos eléctricos / electrónicos instalados después de la compra del vehículo y en el mercado de accesorios deben tener la marca **CE**.

Stellantis autoriza el montaje de dispositivos transmisores y receptores cuando las instalaciones se realizan adecuadamente en un centro especializado, respetando las instrucciones del fabricante.

---

### Nota

El montaje de dispositivos que implique cambios en las características del vehículo puede representar violaciones de tráfico y una posible anulación de la garantía sobre los daños causados, directa o indirectamente, por dicha modificación.

Stellantis se exime de cualquier responsabilidad por daños derivados de la instalación de accesorios no suministrados o recomendados por Stellantis e instalados sin atenderse a las instrucciones suministradas.

---

## TRANSMISORES DE RADIO Y TELÉFONOS MÓVILES

Aparatos de radio (CB, radioaficionados y similares) no pueden utilizarse dentro del vehículo, a menos que utilice una antena separada montada fuera del vehículo.

La calidad de transmisión y recepción de estos aparatos pueden resultar perjudicada debido al recubrimiento de la carrocería del vehículo. Con respecto al uso de teléfonos móviles (GSM, GPRS, UMTS, LTE) con aprobación oficial, deben cumplirse estrictamente las instrucciones suministradas por el fabricante del teléfono.

---

### Nota

El uso de estos dispositivos en el interior del auto (sin antena externa), además de posibles daños a la salud de los pasajeros, puede provocar el funcionamiento irregular de los sistemas electrónicos instalados en el vehículo, poniendo en riesgo la seguridad del mismo.

Si, en el interior del vehículo o cerca de la llave electrónica, hay dispositivos como teléfonos móviles, portátiles, smartphones, tabletas, puede ser que se perciba una reducción en el rendimiento del sistema Entrada Pasiva/Keyless Entry-N Go (sin llave).

---



## CONOCIENDO SU VEHÍCULO

Empiece a conocer su nuevo vehículo aquí.

El manual explica de manera sencilla y directa cómo fue hecho y cómo funciona el vehículo

Es aconsejable que lo consulte cuando esté sentado cómodamente en su vehículo, para que compruebe las partes que se describen en el manual.

|   |      |
|---|------|
| LLAVES . . . . .  | B-1  |
| CONMUTADOR DE ARRANQUE . . . . .                        | B-12 |
| SISTEMA ELECTRÓNICO DE PROTECCIÓN AL VEHÍCULO . . . . . | B-14 |
| SISTEMA DE PROTECCIÓN ANTIRROBO . . . . .               | B-15 |
| PUERTAS . . . . .                                       | B-17 |
| ASIENTOS . . . . .                                      | B-23 |
| APOYACABEZAS (CABECERAS) . . . . .                      | B-26 |
| DIRECCIÓN . . . . .                                     | B-27 |
| ESPEJOS . . . . .                                       | B-28 |
| LUCES EXTERIORES . . . . .                              | B-31 |
| LUCES INTERIORES . . . . .                              | B-41 |
| LIMPIAPARABRISAS Y LAVAPARABRISAS . . . . .             | B-43 |
| ACONDICIONAMIENTO DE AIRE . . . . .                     | B-49 |

|   |      |
|---|------|
| LEVANTAVIDRIOS . . . . .                        | B-55 |
| CAPÓ (COFRE) DEL MOTOR . . . . .                | B-58 |
| COMPARTIMIENTO DE EQUIPAJES (CAJUELA) . . . . . | B-59 |
| EQUIPAMIENTOS INTERNOS . . . . .                | B-63 |
| BOTONES DE CONTROL . . . . .                    | B-68 |
| PROTECCIÓN AL MEDIO AMBIENTE . . . . .          | B-72 |



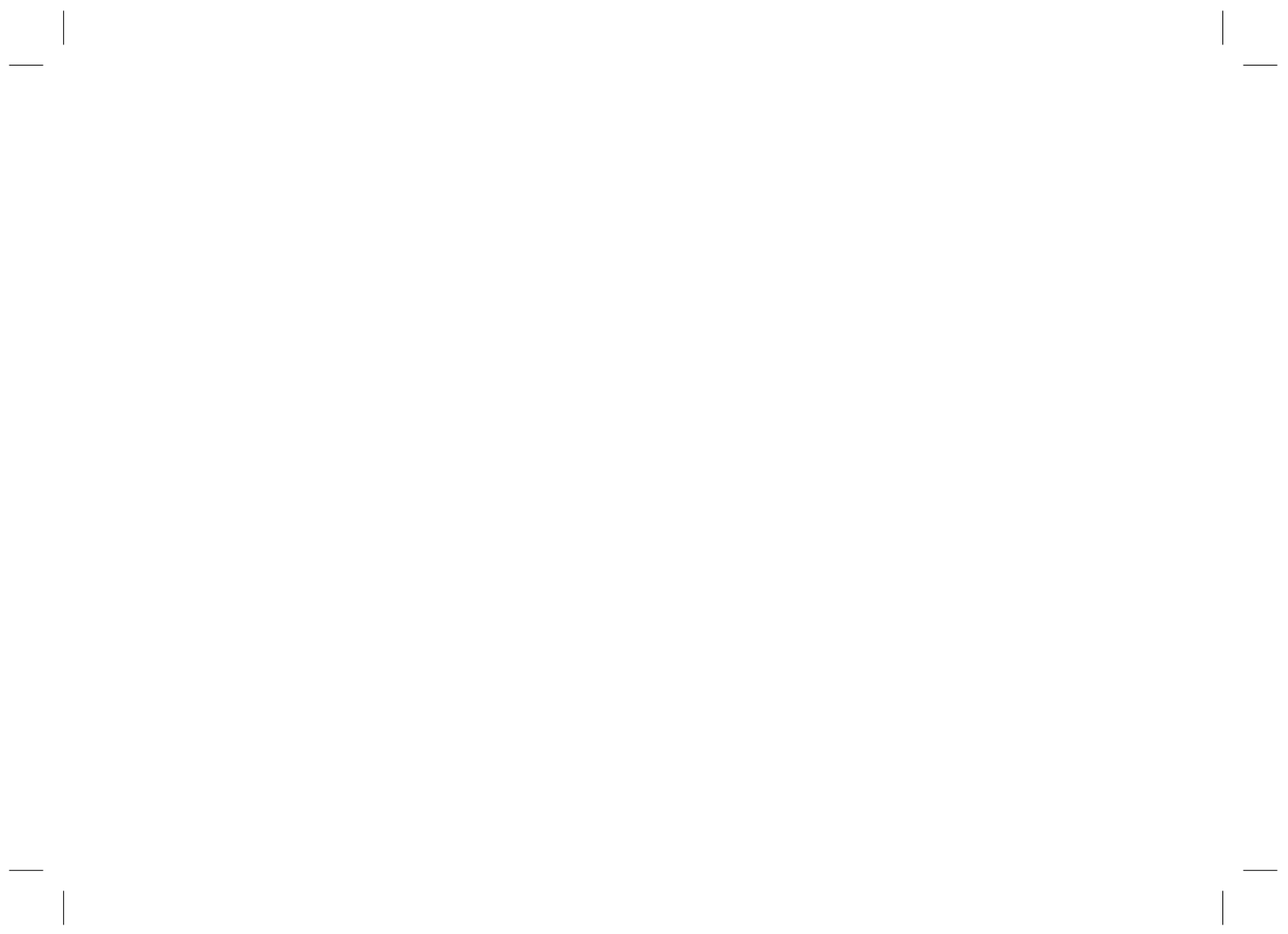



# LLAVES

## LLAVES SUMINISTRADAS CON EL VEHÍCULO

Se suministran las siguientes llaves con el vehículo, una de uso normal y otra de repuesto.

Según la versión, las llaves suministradas pueden ser del tipo:

- Llave navaja con control remoto.
- Llave electrónica (versiones equipadas con sistema "Keyless Enter-Go")

## LLAVE CON CONTROL REMOTO



- Las llaves se utilizan para:
  - Encendido.

- Bloqueo/desbloqueo de las puertas mediante control remoto.
- Bloqueo/desbloqueo de la tapa del compartimiento de equipajes.
- Bloqueo/desbloqueo de la tapa de la boca del depósito de combustible.



### ADVERTENCIA

Impactos violentos pueden dañar los componentes electrónicos de la llave.

Observar siempre las recomendaciones de este manual.



### ADVERTENCIA

Las llaves equipadas con control remoto tienen en su interior una batería que, si es ingerida, puede provocar lesiones internas graves en un periodo de dos horas y puede llevar a la muerte. En el caso de ingestión

accidental de la misma, buscar atención médica inmediatamente.

Mantener la batería (nueva o usada) fuera del alcance de niños.





En los casos en que no sea posible fijar correctamente la batería en el interior de la llave, pasar a utilizar la llave reserva del vehículo y dirigirse a la **Red de Asistencia Fiat** lo antes posible. Siempre que sea necesario utilizar el cuerpo metálico de la llave, tras terminar su utilización, posicionar el mismo en su compartimiento en el cuerpo de la llave para evitar el acceso a la batería de la misma.

La llave tiene:





- Encaje metálico A que se puede empotrar en el talón de la llave.

**B**

- Botón **B** para abrir el enganche metálico.
- Botón  para el desbloqueo de las puertas, del compartimiento de equipajes y de la boca del depósito de combustible.
- Botón  para el bloqueo de las puertas, del compartimiento de equipajes y de la boca del depósito de combustible.
- Botón  para apertura del compartimiento de equipajes.
- Botón  para activar la función de "Localizador del vehículo (*Car Finder*)", que acciona las luces de giro, la bocina y las luces internas por un periodo máximo de 180 segundos".

Esta función es útil, por ejemplo, para localizar fácilmente el vehículo en un estacionamiento con muchos vehículos.

Cuando uno vuelve a pulsar el botón  o después de los 180 segundos, las luces e indicadores de dirección se apagan. Si se presiona el botón  después

de agotarse los 180 segundos, las luces de posición quedan prendidos durante 30 segundos.

El enganche metálico **A** de la llave acciona el conmutador de encendido y el cierre de la puerta del lado del conductor.

Para introducir el enganche metálico en el talón de la llave, mantener pulsado el botón **B**. Para introducir el enganche metálico en el talón de la llave, mantener pulsado el botón **B** para que el enganche metálico se bloquee en su alojamiento.





#### ADVERTENCIA

Al presionar el botón **B**, poner la máxima atención para evitar que la salida del encaje metálico pueda provocar lesiones o daños.

Se debe presionar el botón **B** solamente cuando la llave se encuentre lejos del cuerpo, especialmente de los ojos y de objetos que puedan dañarse (ropas, por ejemplo). No dejar la llave en cualquier

lugar para evitar que alguien, principalmente niños, puedan acceder a ella y presionar involuntariamente los botones.

Para activar el desbloqueo centralizado de las puertas a distancia, pulsar el botón . Se desbloquean las puertas, se prenden las luces internas, las luces de giro emiten dos señales luminosas, ocurre la señalización sonora (cuando esté disponible el alarme) y las luces de posición permanecen encendidas durante un tiempo máximo de 30 segundos.

Para activar el bloqueo centralizado de las puertas, pulsar el botón . Las puertas se bloquean y se apagan las luces internas. Las luces de giro emiten una sola señal luminosa y ocurre la señal sonora (cuando esté disponible la alarma).

Durante el bloqueo de las puertas del vehículo, si una o más puertas están abiertas, se producirá el mando automático de bloqueo cuando estén cerradas. La alarma se activará in-

dependientemente del estado de las puertas.

Si una llave se olvida en el interior del vehículo equipado con el "Passive Entry", el desbloqueo de todas las puertas será efectuado

---

#### Nota

El funcionamiento del control remoto depende de varios factores, como una eventual interferencia de ondas electromagnéticas emitidas por fuentes externas; la carga de la batería y la presencia de objetos metálicos cerca de la llave del vehículo. Sin embargo, se puede abrir manualmente el vehículo usando el enganche metálico de la llave, insertando su cuerpo metálico en la cerradura de la puerta en el lado del conductor.

Para obtener más informaciones sobre el enganche metálico, consultar el apartado "Sustitución de la batería de la llave electrónica".

#### LLAVE ELECTRÓNICA - Versiones con el sistema Keyless Enter N-Go



En versiones equipadas con el sistema "Keyless Enter-N-Go", el vehículo viene con dos llaves electrónicas.



#### ADVERTENCIA

Las llaves equipadas con control remoto tienen en su interior una batería que, si es ingerida, puede provocar lesiones internas graves en un periodo de dos horas y puede llevar a la muerte. En el caso de ingestión accidental de la misma, buscar atención médica inmediatamente.

Mantener la batería (nueva o usada) fuera del do alcance de niños.

En los casos en que no sea posible fijar correctamente la batería en el interior de la llave, pasar a utilizar la llave reserva del vehículo y dirigirse a la **Red de Asistencia Fiat** lo antes posible. Siempre que sea necesario utilizar el cuerpo metálico de la llave, tras terminar su utilización, posicionar el mismo en su compartimiento en el cuerpo de la llave para evitar el acceso a la batería de la misma.



#### ADVERTENCIA

Para las versiones equipadas con cargador inalámbrico, la llave electrónica NO debe ser posicionada sobre el mismo, o a una distancia inferior a 15 cm del cargador inalámbrico.

El posicionamiento de la llave electrónica a una distancia inferior a 15 cm del cargador inalámbrico o sobre el mismo puede dañar el control remoto de la misma e no permite que el sistema de arranque del vehículo re-

conozca la llave, lo que impide que se pueda efectuar el arranque del vehículo.

---

### **Desbloqueo de las puertas y de las puertas de la tapa del compartimiento de equipajes.**

Cuando se pulsa brevemente el botón , las puertas, la tapa del compartimiento de equipajes y la tapa de la boca de aprovisionamiento se desbloquean, se acciona el encendido temporal de la luz interna y de una doble señal luminosa de las luces de giro.

Para desbloquear las puertas se puede también introducir el cuerpo metálico en la cerradura de la puerta en el lado del conductor.

Para extraer el cuerpo metálico, proceder como sigue:

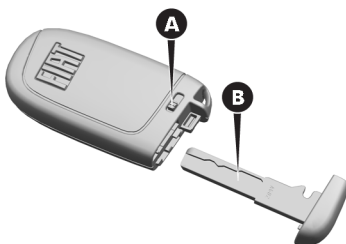

- Accionar el dispositivo A.
- Quitar el cuerpo metálico B, sacándolo hacia afuera.
- Insertar el cuerpo metálico en la cerradura de la puerta del lado del conductor y girarlo para desbloquear la puerta.

---

#### **Nota**

El cuerpo metálico de la llave no tiene un sentido de inserción obligatorio y se puede introducir indistintamente en el interior de la cerradura.

---

### **Bloqueo de las puertas y de las puertas de la tapa de compartimiento de equipajes**

Cuando se pulsa brevemente el botón : bloqueo de las puertas. de la tapa del compartimiento de equipajes, con apagado de la luz interna, pliegue del retrovisor eléctrico externo (si está equipado) y señalización luminosa simple de las luces de giro.

Durante el bloqueo de las puertas del vehículo, si una o más puertas están abiertas, las luces de los indicadores de dirección parpadearán rápidamente y habrá 3 sonidos.

Para bloquear las puertas se puede también introducir el cuerpo metálico en la cerradura de la puerta en el lado del conductor.

### **Apertura de la tapa del compartimiento de equipajes**

Pulsar dos veces y rápidamente el botón  para activar a distancia el botón de apertura del comparti-



miento de equipajes. Después de pulsar este botón, se abre la tapa del compartimiento de equipajes.

La apertura de la tapa del compartimiento de equipajes se caracteriza por un doble parpadeo de las luces de giro.

### **Función Localizador del Vehículo (Car Finder)**

Pulsar el botón  para controlar a distancia, el encendido de las luces internas, de la bocina y de las luces de giro, por un máximo de 180 segundos.

Esta función es útil, por ejemplo, para localizar fácilmente el vehículo en un estacionamiento que esté lleno.

Cuando uno vuelve a pulsar el botón  o después de los 180 segundos, las luces e indicadores de dirección se apagan. Si, después de 180 segundos, se presiona el botón , se desbloquean las puertas, se pren-

den las luces internas y las luces de giro emiten dos señales luminosas.

---









#### **Nota**

Al desbloquear el vehículo se accionan las luces de posición (función luces de cortesía) y la luz de charco (si está equipado), por un periodo máximo de 30 segundos. Estas luces permanecen encendidas durante 5 segundos tras el cierre de todas puertas. La función "Luces de Cortesía" puede ser habilitada/ deshabilitada en el menú del display o en el sistema Uconnect.

---

## Llave de encendido - Principales funciones

A continuación hay un resumen de las principales funciones que pueden activarse con la llave de encendido.

| Llave  | Desbloqueo de las puertas/tapa de la boca del depósito de combustible                                     | Bloqueo de las puertas/tapa de la boca del depósito de combustible                                    | Apertura de la tapa del compartimiento de equipajes  | Encendido de la luz interina   |
|--|---|---|--|--|
| <b>Llave con control remoto</b>                                    | Movimiento de la llave en sentido horario (lado del conductor)  | Movimiento de la llave en sentido antihorario (lado del conductor)                                    |  | Pulsar en botón  para encender las luces internas, da la bocina y las luces de giro, durante un período máximo de 180 segundos  |
|  | Presión en el botón  (*) | Presión en el botón  | Presionar 2 veces el botón  | Encendido de las luces internas en el desbloqueo de las puertas durante 10 segundos.   |
| <b>Llave electrónica - versiones con sistema Keyless Enter-Go.</b> | Presión en el botón  (*) | Presión en el botón  | Presionar 2 veces el botón  | Encendido de las luces internas en el bloqueo de las puertas durante 10 segundos.. Presionar el botón  para encendido de las luces internas y de las luces de giro durante un tiempo máximo de 180 segundos |
| <b>Destello de los indicadores de dirección</b>                    | 2 destellos   | 1 destello  | 2 destellos  |  |

| Llave | Desbloqueo de las puertas/tapa de la boca del depósito de combustible | Bloqueo de las puertas/tapa de la boca del depósito de combustible | Apertura de la tapa del compartimiento de equipajes | Encendido de la luz interina |
|-------|---|--|---|------------------------------|
|-------|---|--|---|------------------------------|

**Nota**

(\*) En caso de que esté habilitada la función de apertura solamente de la puerta del conductor en el menú ("Puertas & Bloq. Puertas" - opción "Desbloq. remot."), para versiones/ mercados, donde está previsto, se se presiona una vez el botón, se abre solamente la puerta del conductor y presionándolo dos veces se abren las cuatro puertas. Vea apartado "Computadora de a bordo" en el capítulo C - "Conociendo su tablero de instrumentos".

## SOLICITUD DE LLAVES ADICIONALES

### Llave con control remoto

---

#### Nota

La frecuencia del control remoto puede sufrir interferencias de transmisiones de teléfonos móviles, radios, etc. que no hacen parte del vehículo.

En este caso, el funcionamiento del control remoto puede interrumpirse temporalmente.

---

El receptor puede reconocer hasta 8 controles remotos. Si, por cualquier razón, durante la vida útil del vehículo se necesita de un control remoto nuevo, vaya a la **Red de Asistencia Fiat** llevando un documento de identidad y los documentos de propiedad del vehículo.

### Llave electrónica

Para garantizar el encendido del motor y el funcionamiento correcto del vehículo, utilizar sólo las llaves electrónicas codificadas correctamente para el sistema electrónico del vehículo.

Si una llave electrónica es codificada para un vehículo, ella no se puede utilizar en ningún otro.

---



#### ADVERTENCIA

Cada llave suministrada posee un código propio, diferente de todos los otros, que debe ser previamente memorizado por la central electrónica del sistema.

Observar siempre las recomendaciones de este manual.

---

### DUPLICADO DE LLAVES

Si usted necesita solicitar una nueva llave con control remoto o una llave electrónica nueva, dirigirse a la **Red de Asistencia Fiat** portando un documento de identidad personal y el documento del vehículo.

### SUSTITUCIÓN DE LA BATERÍA DE LA LLAVE DE CONTROL REMOTO

Cuando los botones de la llave con control remoto no bloquean ni desbloquean las puertas, esto puede indicar que la batería del control está ineficiente.

Reemplazar la batería por una nueva y del mismo tipo, que se encuentra en revendedores normales.

---



#### ADVERTENCIA

Las baterías usadas son perjudiciales para el medio ambiente.

Deben desecharse en contenedores apropiados o llevarse a una **Red de Asistencia Fiat**.

---



Para sustituir la batería:

- Actuar en los puntos indicados por las flechas, utilizando un destornillador apropiado y quitar la cubierta **A**.

#### Nota

Tener cuidado al manipular herramientas para no dañar la llave o herirse..



- Quitar la cubierta superior de la llave **A**.

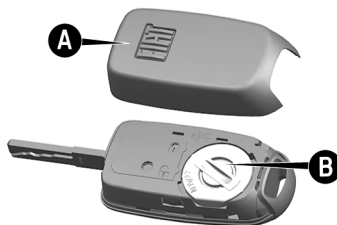

- Girar la tapa de la batería **B** en el sentido antihorario para soltarla.
- Sustituir la batería **C** por otra con las mismas características, respetando la polaridad.



- Volver a montar la tapa de la batería **B** y la cubierta inferior **A**, cerciorándose de que ambas estén correctamente bloqueadas.

## SUSTITUCIÓN DE LA BATERÍA DE LA LLAVE ELECTRÓNICA

Para sustituir la batería, proceder del siguiente modo:

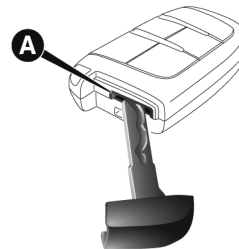

- Extraer el cuerpo metálico presente en la llave electrónica.
- Insertar cuidadosamente la punta del cuerpo metálico en la posición **A** de la llave para separar las dos partes de ella (como una opción al cuerpo metálico, se puede introducir la parte plana de un destornillador).
- Quitar la batería **B**
- Poner una batería nueva y estar atento a las polaridades.

**B**

- Volver a poner las dos partes de la llave electrónica, garantizando que estén bien bloqueadas.
- Volver a poner el cuerpo metálico dentro de la llave.

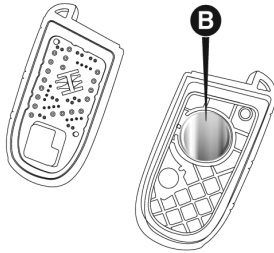

---

#### Nota

Tener cuidado al reemplazar la batería para no dañar la llave electrónica.

---

### SISTEMA DE ARRANQUE REMOTO (si está equipado)

Como una forma de mantener la seguridad, este sistema utiliza la llave con control remoto (transmisor RKE) del sistema keyless Enter-N-Go para hacer arrancar el motor desde el ex-

terior del vehículo. El alcance del sistema es de unos 50 metros.

---

#### Nota

Si hay obstrucciones entre el vehículo y la llave estas pueden reducir este alcance.

---

### Como utilizar el sistema de arranque remoto

Para el funcionamiento del sistema de arranque remoto, deben cumplirse las siguientes condiciones:

- Palanca de cambios en **P**
- Todas las puertas deben estar cerradas
- Luces de emergencia apagadas
- Capó cerrado
- Freno desactivado (sin presión en el pedal de freno)
- Batería con un nivel de carga aceptable
- Sistema no deshabilitado para el próximo arranque remoto

- Indicador de sistema de alarma del vehículo parpadeando
- Para Keyless Enter-N-Go™, encendido en la posición OFF
- Nivel de combustible del vehículo cumple con los requisitos mínimos

---

#### Nota

Si hay algo que impide el arranque remoto del motor, se emitirá una breve señal sonora.

---

#### Nota

No hacer arrancar el motor en un garaje cerrado o en una área confinada. Los gases de escape contienen monóxido de carbono (CO) que es incoloro e inodoro. Cuando se inhala, el monóxido de carbono es venenoso y puede causar lesiones graves o muerte.

Mantener las llaves fuera del alcance de los niños. Operaciones en el sistema de arranque remoto, ventanas, puertas u otros controles de se-

guridad pueden causar lesiones graves o muerte.

---

### **Cancelación de mensajes que se exhiben en la pantalla (si está equipado)**

Si el sistema de arranque remoto no funciona o si se activa prematuramente, aparecen los siguientes mensajes en la pantalla:

- Sistema de arranque remoto anulado - puerta abierta
- Sistema de arranque remoto anulado - capo abierto
- Sistema de arranque remoto anulado - Combustible con nivel bajo
- Sistema de arranque remoto anormal - reactivar sistema
- Sistema de arranque remoto cancelado - tiempo expirado
- Sistema de arranque remoto cancelado - compartimiento de equipajes abierto

El mensaje se mantiene activo hasta que se presione el botón START/STOP o el mensaje será exhibido cuando se presione el botón START/STOP tras la cancelación del arranque remoto, dependiendo del tipo de pantalla equipada.

### **Para entrar en el modo sistema de arranque remoto**

Pulsar rápidamente dos veces y soltar el botón sistema de arranque remoto (🔑) en la llave con control remoto.

Las puertas del vehículo se bloquearán, las luces de giro emiten una doble señalización luminosa y se emiten tres breves señales acústicas. A continuación, se activará el motor y el vehículo permanecerá en el modo de arranque remoto por 15 minutos.

---

### **Nota**

Si hay alguna falla en el motor o si el nivel de combustible está bajo,

el vehículo arrancará, pero en 10 segundos, se apagará.

Las luces de estacionamiento se encenderán y permanecerán encendidas durante el modo de arranque remoto.

Por seguridad, los controles eléctricos de cierre/apertura de las ventanas y techo solar (si está equipado) se desactivarán cuando el vehículo está en el modo de arranque remoto.

Para algunas versiones, para evitar el disparo involuntario de la alarma, el monitores de los sensores de ultrasonido se deshabilitará cuando se accione el modo de arranque remoto.

Se puede encender el motor dos veces consecutivas con la llave con control remoto. Sin embargo, se debe presionar el botón START/STOP dos veces antes de que pueda repetir la secuencia de arranque para un tercer ciclo).

---

## Para salir del sistema de arranque remoto con el manejo del vehículo

Pulsar una vez y suelte el botón del sistema de arranque remoto (🔑) o dejar el motor en funcionamiento durante todo el ciclo de 15 minutos.

## Para salir del sistema de arranque remoto con manejo del vehículo

Antes del final del ciclo de 15 minutos, pulsar y soltar el botón para desbloquear la llave de desbloqueo de las puertas y desactivar la alarma de seguridad del vehículo. A continuación, antes de finalizar el ciclo de 15 minutos, pulsar y soltar el botón **START/STOP**.



### ADVERTENCIA

Siempre después de la desactivación del sistema de arranque remoto, presionar y soltar el botón de desactivación de las puertas.

A continuación, presionar y soltar el botón de bloqueo de las puertas para reactivar el monitoreo de los

sensores ultrasónicos del sistema de alarma del vehículo.

### Nota

En vehículos equipados con Keyless Enter-N-Go™, el mensaje "Start remoto activo - Pulsar botón Start" aparecerá en la pantalla hasta que se oprima el botón **AVV** (START).

### Sistema de arranque remoto

Cuando el sistema de arranque remoto está habilitado, el vehículo equipado con aire acondicionado digital se prenderá automáticamente. Estos procedimientos se mantendrán durante todo el ciclo o hasta que se repita la secuencia **MAR** (RUN).

### Nota

En caso de falla en el sistema del arranque remoto, se emitirá una señal sonora continua durante dos segundos y las luces de giro destellarán.

## CONMUTADOR DE ARRANQUE

### VERSIONES CON LLAVE MECÁNICA

La llave se puede girar en 3 posiciones diferentes:

- **STOP:** motor apagado, la llave se puede quitar. Algunos dispositivos eléctricos (como radio, cierre centralizado de las puertas, etc.) pueden funcionar.
- **MAR:** posición de motor en marcha. Todos los dispositivos eléctricos pueden funcionar..
- **AVV:** arranque del motor.

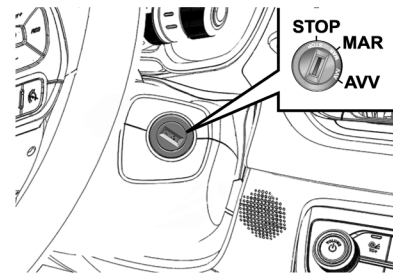

El conmutador de encendido está equipado con un mecanismo de seguridad que exige que, en caso de falla en el arranque del motor, se ponga la llave en la posición **STOP** antes de repetirse la maniobra de arranque.

#### Nota

En versiones con transmisión automática, la llave de encendido solo puede extraerse cuando la palanca de cambios está en posición **P** (Estacionamiento).



#### ADVERTENCIA

En caso de avería del sistema del conmutador de encendido, posibilitando la extracción de la llave fuera de la posición **P** (estacionamiento), dirigirse a la **Red de Asistencia Fiat**.

Comprobar si el freno de estacionamiento está accionado.



#### ADVERTENCIA

En el caso de desperfecto en el dispositivo de encendido, como en

un intento de robo, por ejemplo, mandar verificar su funcionamiento en la **Red de Asistencia Fiat**.

Siga siempre las recomendaciones de este manual.



#### ADVERTENCIA

Al bajar del vehículo, llevar y tener siempre la llave para evitar que alguien accione los mandos sin querer.

No olvidarse de accionar el freno de estacionamiento. No dejar nunca los niños solos en el vehículo.

#### VERSIONES CON LLAVE ELECTRÓNICA - Sistema Keyless Enter N-Go

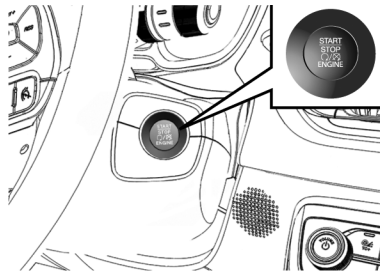

Para activar el conmutador de arranque es preciso que la llave electrónica esté en el interior del habitáculo.

El conmutador de arranque puede asumir los siguientes estados (indicados por la iluminación de la posición correspondiente):

- **STOP**(Off) motor apagado. Sin embargo, algunos dispositivos eléctricos (como cierre centralizado de las puertas, alarma, etc.) quedan disponibles.
- **MAR:** (RUN) posición de motor en marcha. Todos los dispositivos eléctricos están disponibles. Se puede mover a este estado pulsando una vez el botón del conmutador de arranque, sin presionar el pedal del freno.
- **AVV:** (START) arranque del motor.

#### Nota

Cuando la llave de encendido está en la posición **MAR**, después de 30 minutos con el vehículo detenido con la palanca de cambios en la posi-

ción **P** (Estacionamiento), el conmutador de arranque se cambiará automáticamente a la posición **STOP**.

---

#### Nota

Cuando el motor está en marcha, se puede dejar el vehículo llevando la llave electrónica, pues el motor continuará funcionando. El vehículo indicará la ausencia de la llave en el habitáculo después que se cierre la puerta.

---

Para más informaciones sobre el arranque del motor ver el capítulo "Arranque y funcionamiento"



#### ADVERTENCIA

Antes de salir del vehículo, accionar **SIEMPRE** el freno de estacionamiento. En las versiones equipadas con transmisión automática, mover la palanca de cambios a la posición **P** (Estacionamiento) y colocar el conmutador de arranque en la posición **STOP**.

Cuando salir del vehículo, bloquear siempre todas las puertas, pre-

sionando el respectivo botón (consultar la opción "Passive Entry" en el apartado "Puertas").



#### ADVERTENCIA

Para las versiones equipadas con sistema Keyless Enter-N-Go, no dejar la llave electrónica en el interior o cerca del vehículo o en local accesible a los niños. No dejar el vehículo con el dispositivo de arranque en posición **MAR**.

Un niño podría accionar los levantavidrios eléctricos, otros mandos o incluso poner en marcha el vehículo.

## SISTEMA ELECTRÓNICO DE PROTECCIÓN AL VEHÍCULO

### "CODE SYSTEM" - GENERACIÓN 3



Para minimizar el riesgo de robo/hurto, el vehículo está equipado con un sistema electrónico de bloqueo del motor (CODE 3) que se activa automáticamente cuando se quita la llave de encendido.

Cada llave tiene un dispositivo electrónico para transmitir una señal en código para el sistema de encendido a través de una antena especial incorporado en el conmutador de arranque. La señal que se envía es un tipo de "mando" que es diferente para cada arranque y través de ello, la central reconoce la llave y sólo en esta condición permite el arranque del motor.

## FUNCIONAMIENTO

Con el conmutador de encendido en la posición **STOP**, el sistema de protección activa el bloqueo del motor.

Con el conmutador de encendido en la posición **MAR**:

1. Si el código transmitido por la llave fue reconocido indica que el sistema de protección y bloqueo del motor ha sido deshabilitado. Con el conmutador de encendido en **AVV**, el motor funcionará.
2. Si el testigo  queda encendida (junto con el testigo ) significa que el código no fue reconocido. En este caso, se recomienda volver el conmutador de encendido a la posición **STOP** y luego, una vez más en **MAR**; si el bloqueo persiste, intentar con las otras llaves suministradas.

Si, con el auto en movimiento y el conmutador de encendido en **MAR**, el testigo  se enciende,

esto significa que el sistema está realizando un autodiagnóstico (debido a una caída de tensión, por ejemplo).

## SISTEMA DE PROTECCIÓN ANTIRROBO

### ALARMA (si está equipado)

La alarma se proporciona junto con todas las funciones del control remoto antes mencionadas.

### ACCIÓN DE LA ALARMA

La alarma se produce en los siguientes casos:

- Apertura no autorizada de una o más puertas, del capó del motor o del compartimiento de equipajes (protección perimetral).
- Accionamiento del dispositivo de encendido (una llave no reconocida en la posición **MAR**).

La acción de la alarma acciona la bocina y los indicadores de dirección.

---

### Nota

La función de bloqueo del motor se garantiza por el sistema CODE, que se activa automáticamente y bloquea las puertas cuando uno quita la llave del dispositivo encendido o, en versiones equipadas con el sistema Keyless Enter-N-Go, cuando uno deja el vehículo y lleva consigo la llave electrónica.

---

---

### Nota

El sistema de alarma automotriz es un sistema complementario de seguridad diseñado para dificultar la ocurrencia de robo del vehículo y algún acto de vandalismo practicado por terceros.

---

---

### Nota

La alarma se adapta a las normas de los diferentes países.

---

## ACTIVACIÓN DE LA ALARMA



La alarma debe ser activada con la llave de encendido en la posición **STOP** o quitada.

Para activarla, ponga la llave en la dirección del vehículo, y luego pulse y suelte el botón . Para vehículos equipados con el sistema Key Less Enter-N-Go, la activación de la alarma también puede hacerse pulsando el botón "bloqueo de puertas", ubicado en las manijas externas de las puertas delanteras. Para obtener más informaciones, consultar la opción "Passive Entry" en el párrafo "Puertas".

A la excepción de algunos mercados, se ejecutan un breve encendido de los indicadores de dirección, una breve señal acústica y el bloqueo de las puertas.

Cuando se detecta alguna anomalía, una señal se emite.

La señal se compone de 3 toques de bocina acompañados de parpadeos en rápida intermitencia de las luces de los indicadores de direc-

ción después de la activación de la alarma, desactivarlo, pulsando el botón , comprobar el correcto cierre de puertas, capó del motor, tapa del compartimiento de equipajes, tapa del la boca del depósito de combustible y de los levantavidrios eléctricos; a continuación, reactivar el sistema presionando el botón .

## DESACTIVACIÓN DE LA ALARMA

Pulsar en botón  en la llave.

Las siguientes acciones se perciben (a excepción de algunos mercados):

- Dos breves parpadeos en los indicadores de dirección.
- Dos breves señales acústicas (donde estén presentes)
- Desbloqueo de las puertas.

En las versiones con llave electrónica, la desactivación de la alarma puede realizarse también por el propietario de la llave cuando él sujeta uno de los tiradores delanteros. Para obtener más informaciones, consul-

tar la opción "Passive Entry" en el apartado "Puertas".

---

### Nota

La alarma no se desactiva cuando se acciona la apertura centrada a través del cuerpo metálico de la llave.

---



### ADVERTENCIA

No dejar NUNCA a niños solos en el vehículo ni abandonar el vehículo con las puertas desbloqueadas en un lugar al alcance de los niños. Esto podría causar daños graves, e incluso letales, en los niños.

Comprobar también que los niños no accionen de forma accidental el freno de mano eléctrico, el pedal del freno o la palanca de cambios de la transmisión automática.

---



## ANULACIÓN DE LA ALARMA

Para excluir completamente la alarma (en caso de inactividad prolongada del vehículo, por ejemplo), cerrar el vehículo manualmente, usando la llave con control remoto en la cerradura.

### Nota

Para desactivar la alarma cuando se descargan las pilas de la llave con control remoto, o cuando hay una falla en el sistema, insertar la llave en la ignición y gírela hacia la posición **MAR**.

## PUERTAS

### BLOQUEO/DESBLOQUEO CENTRALIZADO DE LAS PUERTAS DESDE EL INTERIOR

Las puertas del vehículo pueden cerrarse automáticamente, o desde el interior del vehículo, siguiendo los procedimientos a continuación:

- Automáticamente, si todas las puertas están correctamente

cerradas, ellas se bloquearán automáticamente cuando se excede la velocidad de aproximadamente 20 km/h (función "bloqueo automático de las puertas") cuya función se puede configurar a través de la central Uconnect (ver manual específico).

- Presionando el botón  ubicado en la zona central del tablero de instrumentos para efectuar el bloqueo de las puertas.

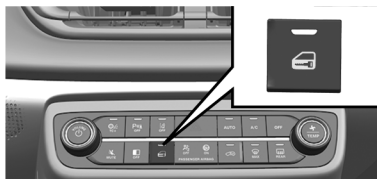



Con las puertas bloqueadas, presionar el botón  para desbloquear las puertas.

Quando la puerta del lado del conductor está cerrada y bloqueada, el LED del botón central estará apagado. Si la puerta está desbloqueada y/o abierta, el LED del botón central

estará encendido (solamente 2 minutos tras haber colocado la llave en STOP).

### BLOQUEO/DESBLOQUEO DE LAS PUERTAS DESDE EL EXTERIOR

**Bloqueo de las puertas desde el exterior:** con las puertas cerradas, presionar el botón  de la llave o insertar y girar el cuerpo metálico (en el interior de la llave) en la cerradura de la puerta del lado del conductor.

El bloqueo de puertas puede, sin embargo, activarse con la tapa del compartimiento de equipajes abierta. Cuando se pulsa el botón  en la llave, todas las puertas/tapa de la boca del depósito de combustible pueden bloquearse, incluyendo la tapa del compartimiento de cargas y/o puertas abiertas. Cuando se cierra la tapa del compartimiento de equipajes, ella se bloquea y ya no se puede abrirla desde el exterior.



## ADVERTENCIA

Al cerrar la puerta, asegurarse de tener la llave para evitar cerrar la llave en el interior del vehículo.

Si la llave queda encerrada en su interior, podrá recuperarse solamente con el uso de la segunda llave suministrada.

**Desbloqueo de las puertas desde el exterior:** presionar el botón  de la llave o insertar y girar el cuerpo metálico (en el interior de la llave) en la cerradura de la puerta del lado del conductor.

## Bloqueo de emergencia de las puertas desde el exterior

Si ocurre una avería eléctrica con la batería descargada, efectuar el bloqueo manualmente de cada puertas actuando en las trabas.

Proceder de la siguiente manera:

- Abrir las puertas traseras y delantera lado derecho (lado pasajero)

que serán bloqueadas desde el exterior.

- Girar la traba **A** con la llave de arranque del vehículo hasta la posición "bloqueada".
  - **Puerta del lado izquierdo:** para bloquear, girar la llave en el sentido antihorario y luego cerrar la puerta.
  - **Puertas del lado derecho:** para bloquear, girar la llave en el sentido horario y luego cerrar la puerta

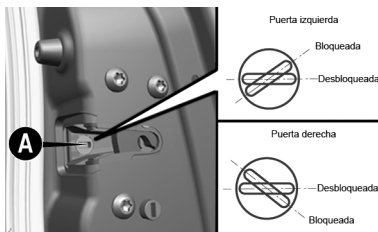

- Para bloquear o abrir la puerta delantera lado izquierdo (lado conductor) desde el lado externo, insertar la llave de arranque en el cilindro de la

manija externa de la puerta y girar (sentido horario para abrir y sentido antihorario para cerrar).

En las demás puertas no será posible abrirlas utilizando las manijas externas, pero será posible desbloquearlas y abrirlas a través de las manijas internas.

## Nota

Si e activa el "Dispositivo de Seguridad para niños" en las cerraduras de las puertas traseras, no será posible abrirlas a través de las manijas internas, pero utilizando las manijas internas se habilita la apertura a través de las manijas externas.

## Nota

El bloqueo de emergencia se utiliza utilizado temporalmente hasta que la carga de la batería se restablece. en ese caso ocurrirá el desbloqueo eléctrico y apertura de las puertas por las manijas externas.

## PASSIVE ENTRY



### ADVERTENCIA

El funcionamiento del sistema de reconocimiento depende de varios factores como, por ejemplo, posibles interferencias con ondas electromagnéticas emitidas por fuentes exteriores (por ej. teléfonos celulares), el estado de carga de la batería de la llave electrónica y la presencia de objetos metálicos cerca de la llave o del vehículo.

En estos casos se pueden desbloquear las puertas utilizando la pieza metálica presente en el interior de la llave electrónica.

El sistema Passive entry detecta la presencia de una llave electrónica próxima de las puertas y de las puertas del compartimiento de equipajes

El sistema le permite bloquear/desbloquear las puertas (o la tapa del compartimiento de equipajes o la tapa de la boca del depósito de com-

combustible) sin tener que pulsar ningún botón en la llave electrónica.

Si el sistema identifica como válida la llave electrónica en el exterior del vehículo, basta poner una mano en una de las manijas de las puertas delanteras para activar la alarma y desbloquear el mecanismo de apertura de las puertas y del compartimiento de equipajes.

### Nota

Si está usando guantes o si llovió y el asidero de la puerta está mojado, la sensibilidad para activación de del Passive Entry puede reducirse y, en consecuencia, el tiempo de reacción de la función puede ser más largo.

Al ponerse la mano sobre el asidero de la puerta del lado del pasajero, todas las puertas se desbloquean.

## Bloqueo de las puertas

Para realizar el bloqueo de puertas, proceder como sigue:

- Asegurarse de que está con la llave electrónica y que está próximo de la manija de la puerta del lado del conductor o del pasajero.
- Pulsar el botón "Bloqueo de las puertas" **A** ubicado en el asidero para bloquear todas las puertas, la tapa de la boca del depósito de combustible y la tapa del compartimiento de equipajes. El bloqueo de las puertas activará también la alarma (si está equipado).

**B**

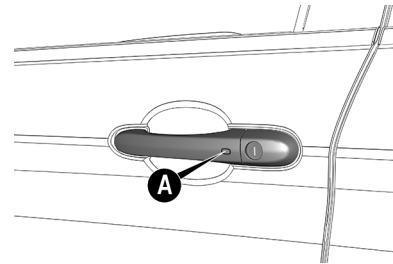

---

### Nota

Después de presionar el botón "Bloqueo de las puertas", es necesario esperar 2 segundos antes de volver a desbloquear las puertas a través del asidero. Cuando se espera 2 segundos para volver a tocar el asidero de la puerta se puede comprobar si el vehículo está bien cerrado sin que las puertas se desbloqueen de nuevo.

---

De cualquier manera, las puertas, la tapa de la boca del depósito de combustible y la la tapa del compartimiento de equipajes del vehículo pueden bloquearse pulsando el botón  en la llave electrónica o en el panel interior de la puerta del vehículo.

### Apertura de emergencia de la puerta del lado del conductor

Si la llave electrónica no funciona, por ejemplo, en caso de que se descargue la batería de la llave electrónica o del propio vehículo, es, sin embargo, posible utilizar el cuerpo metálico de emergencia en el interior

de la llave para activar el desbloqueo de la puerta del lado del conductor.

Para extraer el cuerpo metálico, proceder como sigue:

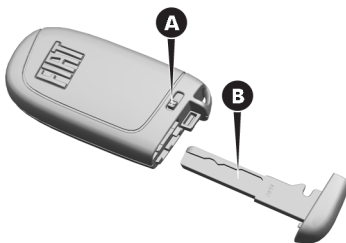

- Accionar el dispositivo **A**.
- Quitar el cuerpo metálico **B**, sacándolo hacia afuera.
- Insertar el cuerpo metálico en la cerradura de la puerta del lado del conductor y girarlo para desbloquear la puerta.

---

### Nota

El cuerpo metálico de la llave no tiene un sentido obligatorio para inserción; por lo tanto, puede introdu-

cirse en el interior de la cerradura en cualquier sentido.

---

### Nota

Para evitar olvidar la llave electrónica en el interior del vehículo, la función Entrada Pasiva está equipada con una función para desbloqueo automático de las puertas que funciona si el conmutador de encendido está en posición **OFF**.

---

### Nota

Si una de las puertas del vehículo está abierta y se pulsa el botón **A** "Bloqueo de las puertas" ubicado en los tiradores de las puertas delanteras, o el botón  en el marco interno del panel de la puerta, una vez que todas las puertas que estaban abiertas se cierran, el vehículo realiza un control interno y externo para verificar la posible presencia.

---

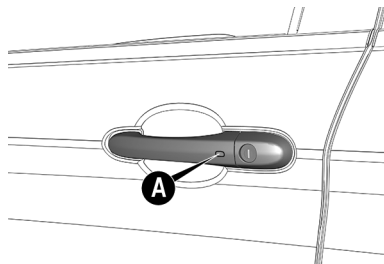
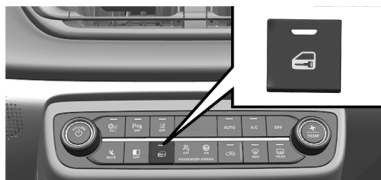

Si se detecta una de las llaves electrónicas en el interior del vehículo y no se detecta ninguna otra llave electrónica habilitada en el exterior del vehículo, las puertas del vehículo no se bloquean al accionarse el botón de bloqueo de puertas.

Para reactivar su correcto funcionamiento, presionar el botón  en el mando a distancia.

### Nota

Las puertas se desbloquearán solamente cuando hayan sido cerradas a través del botón "Bloqueo de las puertas" situado en el tablero, cuando una llave electrónica válida se detecta dentro del vehículo y si ninguna otra llave electrónica se detecta en el exterior del vehículo.

Sin embargo, el vehículo no desbloqueará las puertas cuando compruebe una de las siguientes condiciones:

- Cuando las puertas se han cerrado manualmente utilizando el botón de bloqueo en el tablero (o el cuerpo metálico de la llave, sólo para la puerta del conductor).
- Cuando, desde el exterior del vehículo, se detecta una llave electrónica que está cerca del vehículo.

Si se desactiva la función Keyless Enter en el sistema Uconnect™, se

desactivan las protecciones para evitar que se olvide la llave electrónica en el interior del vehículo.

### Acceso al compartimiento de equipajes

Al acercarse a la tapa del compartimiento de equipajes con una llave electrónica válida, pulsar el botón de apertura indicado por la flecha para bloquear/desbloquear el compartimiento de equipajes.



### Nota

Si inadvertidamente se olvida la llave electrónica en el interior del compartimiento de equipajes y se intenta cerrarla desde el interior, el

bloqueo de la tapa no se realiza, a no ser que esté presente en el exterior otra llave electrónica reconocida cerca del vehículo. Con el vehículo bloqueado, al efectuarse un desbloqueo sólo de la tapa del compartimiento de equipajes, y en el posterior cierre, se detecta una llave en su interior, la tapa del compartimiento de equipajes se abrirá nuevamente y las luces parpadearán dos veces.

### Bloqueo de la tapa del compartimiento de equipajes

La tapa del compartimiento de equipajes del vehículo puede bloquearse presionando el botón  en la llave electrónica o en el tablero interno del vehículo.

#### Nota

Antes de poner el vehículo en marcha, asegúrese de que la tapa del compartimiento de equipajes esté bien cerrada.

### Activación/desactivación del sistema

El sistema Passive Entry puede activarse o desactivarse a través del sistema Uconnect™.

### DISPOSITIVO DE SEGURIDAD PARA NIÑOS



#### ADVERTENCIA

Utilizar siempre este dispositivo cuando transporte niños.

Después de haber activado este dispositivo en ambas puertas traseras, compruebe su efectiva activación tirando de la manija interna de apertura de las puertas.

Impide la apertura de las puertas traseras desde el interior.

El dispositivo **A** puede activarse sólo con las puertas abiertas:



- Posición **vertical**: dispositivo desbloqueado (la puerta se puede abrir desde el interior).
- Posición **horizontal**: dispositivo bloqueado (La puerta no se puede abrir desde el interior)

El sistema permanece activo incluso cuando se desbloquea eléctricamente las puertas.

#### Nota

Las puertas traseras no se pueden abrir desde el interior cuando se activa el sistema de seguridad para niños.

# ASIENTOS

## REGULACIÓN DE LOS ASIENTOS

Los asientos delanteros pueden ajustarse con el fin de garantizar el máximo confort de los ocupantes.

Además, la regulación del asiento del conductor debe hacerse teniendo en cuenta que la espalda debe mantenerse bien apoyada contra el respaldo, y las muñecas deben llegar hasta la parte superior del aro del volante.

Es importante también que sea posible pisar el pedal del freno.



### ADVERTENCIA

Cualquier regulación debe realizarse únicamente con el vehículo detenido.

Conducir siempre con seguridad.



### ADVERTENCIA

La tapicería de los asientos se ha creado para resistir durante mucho

tiempo al desgaste que implica el uso normal del vehículo.

Sin embargo, es necesario evitar roces prolongados y/o capaces de provocar daños causados por accesorios de vestir (como hebillas metálicas, tachuelas, cierres de velcro y similares) ya que, al presionar, podrían provocar daño de la funda.



### ADVERTENCIA

Si están presentes los Side airbags, no cubrir el respaldo de los asientos delanteros con revestimientos o fundas.

Podría perjudicar el funcionamiento del sistema.

## Regulación longitudinal

- Levantar la palanca **A** y empujar el asiento hacia adelante o hacia atrás.
- Soltar la palanca para que el asiento se bloquee en la posición deseada.

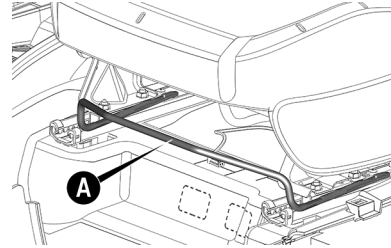

### ADVERTENCIA

Al soltar la palanca de regulación, comprobar que el asiento esté bloqueado en las guías, intentando desplazarlo hacia delante y hacia atrás.

Si no está bien fijado, el asiento podría desplazarse inesperadamente y provocar la pérdida de control del vehículo.

## Regulación de altura (asiento del lado del conductor)

### Nota

Realizar la regulación sentado en el asiento del lado del conductor.

Mover la palanca **B**, según la versión, hacia arriba o hacia

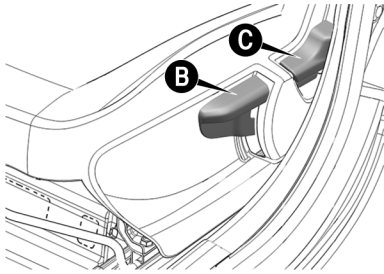

### Regulación de la inclinación del respaldo

Accionar la palanca **C**, acompañando el respaldo con el movimiento del tronco (mantener la palanca accionada hasta lograr a posición que se desea y luego soltarla).

## ASIENTO TRASERO

### Rebatimiento del asiento trasero

Para obtener la ampliación del compartimiento de equipajes del vehículo, cada parte del asiento trasero puede ser rebatida hacia delante (si está equipado). Esa operación permite la extensión del espacio para transporte de equipajes.

Para rebatir el asiento, se debe:

- Comprobar si hay espacio suficiente para el rebatimiento del asiento. Si es necesario, desplazar los asientos delanteros hacia delante.
- Si está previsto, quitar los apoyacabezas del asiento trasero (ver párrafo “Apoyacabezas” en este capítulo) y guardarlos en el compartimiento de equipajes.
- Para rebatir, empuje el asiento hacia atrás como indica la flecha 1 y simultáneamente tire del asiento hacia arriba como indica la flecha 2.

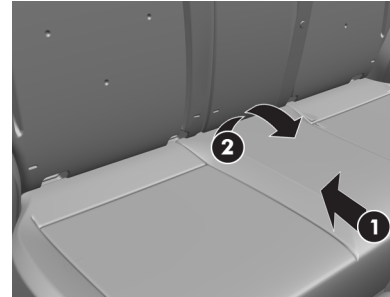

- Rebatir el cojín del asiento trasero **A**, tirando de él hacia delante según indicación de la flecha.

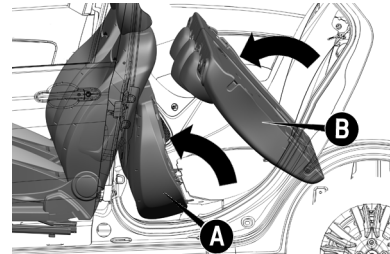

- Desbloquear el respaldo del asiento, actuando sobre sus



palancas, en la dirección de la flecha.

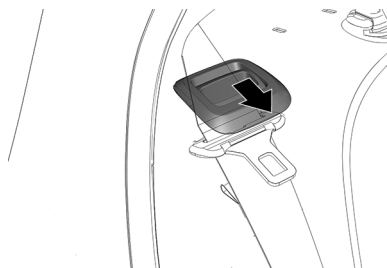

- Rebatir hacia delante el respaldo del asiento trasero **B**, pasándolo por los cinturones de seguridad traseros hasta obtener un plano de carga único en el compartimiento de equipajes.

#### **Para volver el asiento trasero a la posición normal, se debe:**

- Colocar el respaldo del asiento en la posición vertical, haciéndolo pasar por los cinturones de seguridad y efectuar un ligero esfuerzo en el asiento contra las trabas hasta el bloqueo del asiento

trasero. Cerciorarse de que esté perfectamente bloqueado.

- Rebatir el cojín del asiento trasero **A**, tirando de él hacia atrás hasta su posición normal de utilización.
- Si es el caso, montar nuevamente los apoyacabezas que fueron quitados.

---

#### **Nota**

Después de volver a colocar el asiento en la posición normal, cerciorarse de que el asiento no quede sobre los cinturones de seguridad.

---



#### **ADVERTENCIA**

No mover el respaldo del asiento trasero con el vehículo en movimiento.

Asegurarse de trabar correctamente el respaldo del asiento trasero en su posición normal antes de manejar el vehículo.

---

#### **Asiento trasero bipartido (si está equipado)**

El asiento trasero bipartido en algunas versiones permite ampliar solamente parte del compartimiento de equipajes, teniendo la opción de rebatir el asiento individual o doble, para ampliar el espacio para equipajes y mantener algún espacio para ocupantes en el asiento trasero, según la configuración deseada. Para ello, desbloquear la palanca de la derecha o de la izquierda y rebatir el cojín del asiento trasero hacia delante. Después, rebatir la parte del respaldo 1/3 o 2/3 (si está equipado) para ampliación del compartimiento de equipajes.

---

#### **Nota**

Después de colocar el respaldo en la nueva posición, cerciorarse de que esté bien encajado y bloqueado

---

**B**

## APOYACABEZAS (CABECERAS)

### ASIENTOS DELANTEROS

Para aumentar la seguridad de los pasajeros, la altura de los apoyacabezas se puede regular.



#### ADVERTENCIA

Los reposacabezas se regulan de manera que la cabeza, no el cuello, se apoye en ellos.

Sólo en este caso ejercerán su acción protectora.

Para regular la altura, levante el apoyacabeza hasta oír el ruido de bloqueo en la posición deseada (tres posiciones).

Para bajarlos, pulsar el botón **A**.

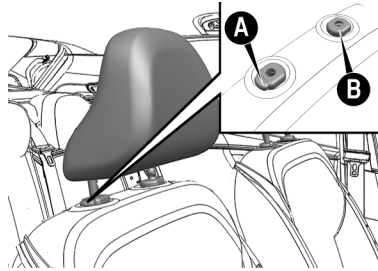

Para quitar el apoyacabezas, presionar el botón de la izquierda **A** y de la derecha **B** y levantar el apoyacabezas hasta liberarlo de la tercera traba. Soltar los botones y tirar hacia arriba hasta sacarlo totalmente del apoyo de su vástago.



#### ADVERTENCIA

Se debe siempre mantener el apoyacabezas en su posición original y debidamente bloqueado.

En una eventual necesidad de quitar el apoyacabezas delantero, recolocarlos antes de salir con el vehículo. No utilizar nunca el vehículo sin el apoyacabezas.

## APOYACABEZAS TRASEROS

### Regulaciones

Los asientos traseros tienen tres apoyacabezas ajustables en altura.

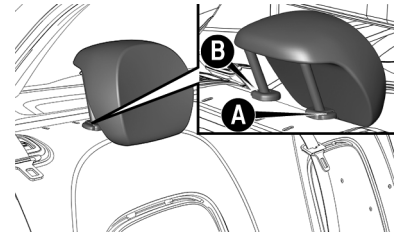

Regulación para subir: elevar el apoyacabeza hasta oír su ruido de bloqueo en la posición deseada (dos posiciones).

Regulación para bajar: presionar el botón **A** y bajar el apoyacabezas.

Para quitar el apoyacabezas:

- Rebatir el respaldo del asiento trasero parcialmente hasta que haya espacio suficiente para quitar el apoyacabezas.

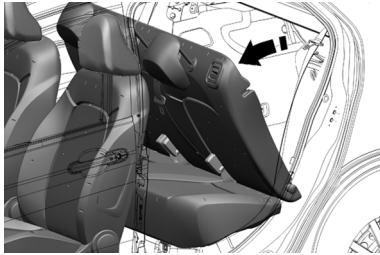

- Presionar el botón de la derecha **A** y de la izquierda **B** y levantar el apoyacabezas hasta quitarlo completamente.



### ADVERTENCIA

Se debe mantener siempre el apoyacabezas en su posición original y debidamente bloqueado.

En una eventual necesidad de quitar el apoyacabezas, volver a colocarlo antes de salir con el vehículo. No utilizar el vehículo sin el apoyacabezas, excepto si el asiento está rebatido o utilizando el sistema isofix

de retención para sillitas de protección para niños.

## DIRECCIÓN

### REGULACIÓN DEL VOLANTE



#### ADVERTENCIA

Los ajustes sólo se deben realizar con el vehículo estacionado y el motor apagado.

Sólo en este caso se puede garantizar la seguridad.



#### ADVERTENCIA

Queda terminantemente prohibida cualquier intervención en el vehículo después de la venta (como instalación de sistema antirrobo, por ejemplo) que puede ocasionar daños a la dirección o la columna de dirección.

Esas intervenciones pueden ocasionar, además de una disminución en el rendimiento del sistema y la

pérdida de la garantía, graves problemas de seguridad.

El volante se puede ajustar en altura y, en algunas versiones, en profundidad, del siguiente modo:

Mover la palanca **A** a la posición **2**.

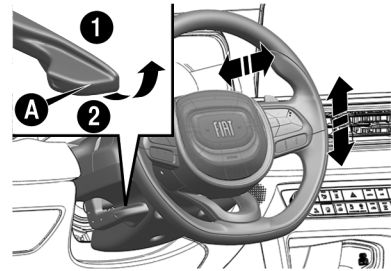

Efectuar la regulación del volante.

Volver la palanca a la posición **1** para volver a bloquear el volante.



#### ADVERTENCIA

Cualquier regulación debe realizarse únicamente con el vehículo detenido.

Conducir siempre con seguridad.

**B**

## ESPEJOS

### ESPEJO RETROVISOR INTERIOR

Moviéndose la palanca **A** se consigue:

- Posición normal
- Posición antiencandilante

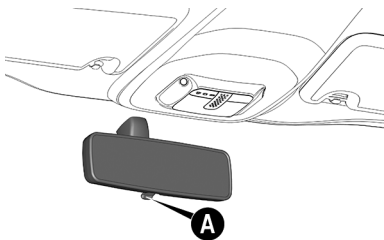

El espejo retrovisor interior viene con un dispositivo de prevención de accidente que lo hace desprenderse en caso de choque.

### ESPEJO INTERIOR ELECTROCRÓMICO (si está equipado)

Algunas versiones tienen un espejo electrocrómico que modifica automáticamente su capacidad reflexiva

a fin de evitar que el conductor sufra con encandilamientos.

El espejo electrocrómico tiene un botón ON/OFF **B** para la activación/desactivación de la función electrocrómica antiencandilante.

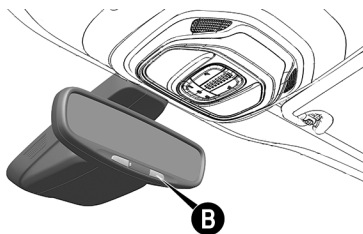

### ESPEJOS RETROVISORES EXTERIORES

**Los espejos retrovisores exteriores tiene regulación eléctrica.**

La regulación se puede hacer solamente con la llave de encendido en la posición **MAR**.

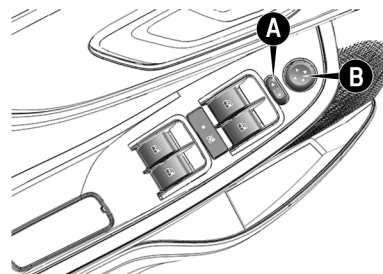

El botón **A** selecciona en que espejo que se hará la regulación.

- Dispositivo en la posición izquierda: selecciona el espejo izquierdo.
- Dispositivo en la posición derecha: selecciona el espejo derecho.

Para ajustar el espejo, simplemente presione el botón **B**, situado en la puerta del lado del conductor, en uno de los sentidos indicados por las flechas.

---

### Nota

Después de la regulación, colocar el dispositivo **A** en la posición neutra para evitar desplazamientos accidentales.

---

---



### ADVERTENCIA

Las lentes de los espejos retrovisores son parabólicas y aumentan el campo de visión.

Sin embargo, disminuyen el tamaño de la imagen, dando la impresión que el objeto reflejado está más lejos de lo real.

---

### Función “estacionamiento” del espejo retrovisor externo, lado del pasajero (tilt down)

El espejo retrovisor externo eléctrico ofrece la función Tilt Down.

La función Tilt Down posibilita que la lente del espejo retrovisor externo, lado pasajero, sea posicionada, automáticamente, de forma diferente de la que es normalmente utilizada durante la conducción, cuando ocurre

el accionamiento de la marcha atrás, a fin de mejorar la visibilidad en las maniobras de estacionamiento.

Al desacoplarse la marcha atrás, la lente del espejo retrovisor externo, lado pasajero, irá a retornar, automáticamente, a la posición configurada para utilización durante la conducción.

---

### Nota

Para que ocurra la alteración en la posición de la lente del espejo retrovisor externo, lado pasajero, al ocurrir el accionamiento de la marcha atrás, es necesario que el espejo retrovisor externo derecho esté seleccionado a través del botón selector de regulación de los espejos retrovisores externos, ubicado en la puerta del conductor.

En el caso de que el botón selector de regulación de los espejos retrovisores externos esté en la posición central (neutra) o direccionado hacia la izquierda (espejo retrovisor externo izquierdo seleccionado), no ocurrirá la alteración en la posición

de la lente del espejo retrovisor externo, lado pasajero, al ocurrir el accionamiento de la marcha atrás.

---

Para efectuar la configuración de la lente del espejo retrovisor externo, lado pasajero, proceder según se indica a continuación.

Con el vehículo detenido y la llave de arranque en la posición **MAR** (vehículos equipados con llave mecánica) o el conmutador de arranque en **ACC** (vehículos equipados con llave electrónica), accionar la marcha atrás, seleccionar el espejo retrovisor externo lado pasajero y ajustar la lente de este de modo a obtener la posición ideal para realizar la maniobra de estacionamiento.

---

### Nota

Tras configurar la posición ideal para realizar la maniobra de estacionamiento, aguardar 5 segundos, sin mover la lente del espejo retrovisor o efectuar cualquier otro control para que la posición sea memorizada por el sistema.

---

En la próxima vez que la marcha atrás sea accionada, la lente del espejo retrovisor externo, lado pasajero, irá a posicionarse automáticamente en la posición memorizada, desde que el espejo retrovisor externo, lado pasajero, esté seleccionado a través del botón selector de regulación de los espejos retrovisores externos.

### Repliegue manual de los retrovisores exteriores

Para el repliegue de los espejos, hay que moverlos de la posición **1** (abierto) a la posición **2** (cerrado).

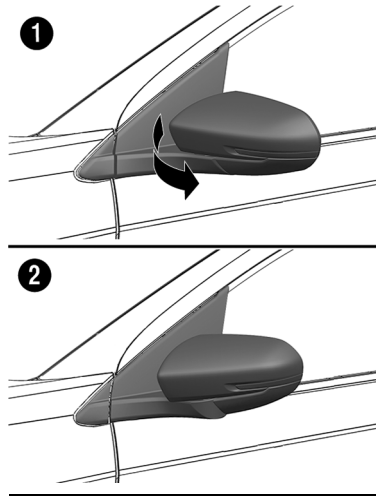



#### ADVERTENCIA

Si la saliente del espejo crea dificultades, como en un pasaje estrecho, plegarlo de la posición **1** a la posición **2**.

Observar siempre las recomendaciones de este manual.

### Repliegue automático de los espejos exteriores (si está equipado)

Algunas versiones tienen disponible el repliegue automático de los espejos mediante control remoto. Para realizar el repliegue de los retrovisores eléctricos mediante el control remoto, presionar el botón . Para hacer los espejos volver a la posición original, presionar el botón . El retrovisor irá a plegar o abrir después de cinco segundos.

#### Nota

El repliegue automático de los retrovisores a través del control remoto es permitido solamente cuando el vehículo esté apagado.

Tras superar la velocidad de 20 km/h, el retrovisor irá a abrir automáticamente en caso de que esté cerrado. Cuando o retrovisor se cierra mediante el control remoto es posible abrirlo utilizando el control remoto, por velocidad, a través del mando de la puerta o cuando gire

la llave de encendido a la posición **MAR**.

### Repliegue eléctrico de los retrovisores exteriores (si está equipado)

Los espejos exteriores pueden plegarse a través de los mandos en la puerta del conductor.

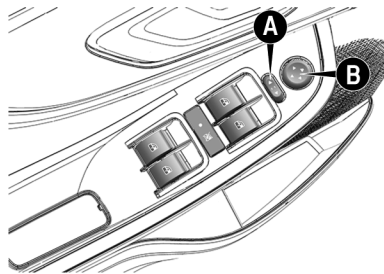

Para plegar o abrir el retrovisor utilizando el mando de la puerta es necesario mantener el selector de retrovisor **A** en la posición central y apretar el mando de ajuste **B** seleccionado a la derecha.

Para volver los espejos a la posición original, el botón de selección **A** debe estar en la posición central

y el mando de ajuste de los espejos **B** debe estar seleccionado a la izquierda. El mando de repliegue eléctrico solamente es permitido con la velocidad del vehículo inferior a 20 km/h. Con velocidad superior, los espejos volverán automáticamente a la posición original.

#### Nota

Si los espejos han sido plegados a través de los mandos de puerta, ellos no volverán a la posición original si hay activación mediante el control remoto, sino solamente cuando el vehículo supere 20 km/h o haya nueva activación en el mando.



#### ADVERTENCIA

Si se retira el retrovisor exterior, por cualquier motivo, de su posición original sin utilizar el sistema de plegado eléctrico, se debe volver a colocarlo manualmente en su posición anterior antes de poder utilizar la función de plegado eléctrico de los retrovisores (al devolver el retro-

visor exterior a su posición original, es posible escucharlo encajar en el sistema de plegado eléctrico).

El incumplimiento de la orientación anterior puede resultar en la pérdida de configuración del sistema de plegado eléctrico de los espejos exteriores o falla en su funcionamiento.

**B**

## LUCES EXTERIORES

### CONMUTADOR DE LUCES

El interruptor de luces ubicado en la palanca izquierda abajo del volante, controla el funcionamiento de los faros, de las luces de posición, de las luces indicadoras de dirección, además de las funciones Follow Me Home y las luces de estacionamiento.



La iluminación exterior se realiza sólo con el conmutador de encendido en la posición **MAR**, (excepto en la función Follow me home y luces de estacionamiento).

Al colocar el conmutador de encendido en la posición **MAR** el cuadro de instrumentos se ilumina y al encender las luces exteriores a través del comando de la palanca, se encienden los distintos comandos situados en el tablero.

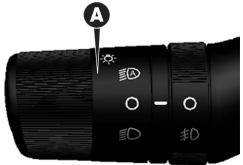

## Funciones de la palanca izquierda abajo del volante - Anillo A

| Palanca izquierda del volante   | Posición | DRL                         | Luz de posición delantera | Luz de posición trasera | Luces de cruce | Luz de matrícula |     |
|---|----------|-----------------------------|---------------------------|-------------------------|----------------|------------------|-----|
|          | ○        | ON                          | OFF                       | ON                      | OFF            | OFF              |     |
|   | ☾        | OFF                         | ON                        | ON                      | ON             | ON               |     |
|   | ☾<br>A   | Diurna                      | ON                        | OFF                     | ON             | OFF              | OFF |
|   |          | Nocturna (baja luminosidad) | OFF                       | ON                      | ON             | ON               | ON  |
| Función Auto Lights (si está equipado) - esta función está asociada al sensor crepuscular |          |                             |                           |                         |                |                  |     |

B

## Funciones de la palanca izquierda abajo del volante - Anillo B

| Palanca izquierda del volante   | Posición | Faros antiniebla (si está equipado) | DRL | Luz de posición delantera | Luz de posición trasera | Luces de cruce | Luz de carretera |
|---|----------|-------------------------------------|-----|---------------------------|-------------------------|----------------|------------------|
|    | ○        | OFF                                 | ON  | OFF                       | ON                      | OFF            | OFF              |
|   | ☾        | ON                                  | OFF | ON                        | ON                      | OFF (*)        | ON               |
|   |          |                                     |     |                           |                         | ON (*)         |                  |
| (*) En el caso de que la Función Auto Lights (si está equipado) esté accionada, las luces de cruce se apagarán o se encenderán según el nivel de luminosidad del ambiente. Si la Función Auto Lights no está accionada, las luces de cruce se encenderán. |          |                                     |     |                           |                         |                |                  |

## INDICADORES DE DIRECCIÓN (LUCES DE GIRO)

Poner la palanca izquierda **A** en la posición de reposo (posición 3).

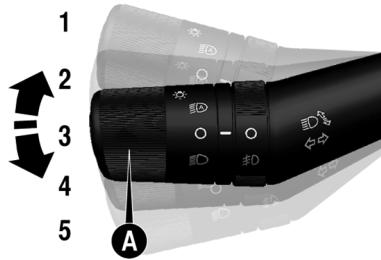

1. Indicador de dirección lado derecho (segundo nivel - posición fija).
2. Señalización de cambio de carril (Lane Change) hacia la derecha (posición intermedia - primer nivel - no fija).
3. Posición de reposo (Señalización apagada).
4. Señalización de cambio de carril (Lane Change) hacia la izquierda (posición

intermedia - primer nivel - no fija).

5. Indicador de dirección lado izquierdo - (segundo nivel - posición fija).

### Activación de los indicadores de dirección

Mover la palanca **A** hacia arriba o hacia abajo después del punto de resistencia (posiciones extremas 1 ó 5).

- Hacia arriba (posición 1): Activación del indicador de dirección lado derecho.
- Hacia abajo (posición 5): Activación del indicador de dirección lado izquierdo.

Después de una curva, al volver el volante a la condición de dirección rectilínea, los indicadores se desactivarán automáticamente y la palanca volverá a la posición de reposo (posición 3).



### Señalización de cambio de carril (Lane Change)

La señalización de cambio de carril auxilia al conductor en maniobras en las que la señalización es necesaria durante un corto periodo de tiempo, como por ejemplo en adelantamientos o un simple cambio de carril. Cuando se activa la palanca, el indicador de dirección parpadeará 5 veces según la dirección deseada (derecha/ izquierda).

### Accionamiento de la señalización de cambio de carril (Lane Change)

Mueva brevemente la palanca **A** hacia arriba o hacia abajo hasta el punto de resistencia (posiciones intermedias 2 ó 4) durante un tiempo inferior a medio segundo. Al liberar la palanca, ella volverá a la posición de reposo (posición 3). la función se desactivará después de 5 parpadeos, o cuando realice el accionamiento hacia el lado opuesto.

## Indicación de las funciones al conductor

El conductor podrá percibir la activación de los indicadores de dirección y de la función Lane Change, en el cuadro de instrumentos, a través de la intermitencia del testigo  o 

## LUCES DE POSICIÓN/LUCES DIURNAS (D.R.L. - "Daytime Running Lights") (si está equipado)



### ADVERTENCIA



Las luces diurnas no sustituyen los faros bajos durante el tráfico en la noche o en túneles.

El uso de las luces diurnas está reglamentado por las leyes vigentes. Respetar las normas.

Con el dispositivo de arranque en posición **MAR** y el conmutador de las luces girado en posición  las luces de posición/diurnas se encienden automáticamente; las demás lámparas y la iluminación interior permanecen apagadas. Las luces DRL "Day-

time Running Lights" se mantienen siempre encendidas con la llave en la posición **MAR**.

## FAROS BAJOS (LUCES DE CRUCE)

Girar la palanca izquierda abajo del volante a la posición  Girar la palanca izquierda abajo del volante a la posición 

## Guiñadas de los faros

Para obtener las guiñadas de los faros altos, tirar de la palanca izquierda hacia el conductor (posición no estable) y luego soltarla.

## FUNCIÓN AUTO - SENSOR CREPUSCULAR (si está equipado)

Es un sensor con LEDs infrarrojos, conectado al sensor de lluvia y ubicado en el parabrisas, capaz de detectar las variaciones de la intensidad luminosa exterior al vehículo, con base en la sensibilidad de la luz definida a través del Menú de la pantalla o del sistema Uconnect™.

## Activación de la función

Girar la palanca izquierda abajo del volante a la posición  y ajustar la sensibilidad en el menú de la pantalla o en el sistema Uconnect™.

Cuando la función está activa, se activa también la función del temporizador de apagado de los faros automáticamente, si está configurada en el Menú de la pantalla o del sistema Uconnect™ (ver sección "TEMPORIZACIÓN DE APAGADO DE LOS FAROS (Headlights Off Delay)").

El ajuste de la sensibilidad permite el control de la cantidad de luz necesaria para controlar el accionamiento de las luces exteriores.

Aumentándose la sensibilidad del sensor, se aumenta también la intensidad de luz necesaria a la activación de las luces exteriores, que pasa a ocurrir más temprano al atardecer.

## Desactivación de la función

Para desactivar la función, girarla palanca izquierda abajo del volante a una posición diferente de 

## FAROS ALTOS (LUCES DE CARRETERA)

Para prender los faros altos, girar la palanca izquierda abajo del volante a la posición  y luego empujar la palanca en la dirección de la marcha del vehículo.

---

### Nota

Si los faros bajos ya están encendidos a partir de la "Función Auto", los faros altos también pueden ser activados, cuando se empuja la palanca izquierda abajo del volante en la dirección de marcha.

---

El accionamiento inestable de los altos (flash) ocurre cuando se tira de la palanca hacia el volante.

Los faros altos se apagan al colocarse la palanca en la posición central estable.

Con los faros altos encendidos, en el cuadro de instrumentos se enciende el testigo .

El testigo  se apaga en el cuadro de instrumentos con la desactivación de los faros altos.

## AHB - (Auto High Beam) Faros altos automáticos (si está equipado)

A fin de no deslumbrar los otros conductores en la carretera, los faros se desactivan automáticamente al cruzar con otros vehículos o si el vehículo va detrás de otro vehículo en el mismo sentido de marcha.

Esta función se activa actuando en el menú de la pantalla o en el sistema Uconnect™ y con el conmutador de luces girado a la posición **AUTO** (para demás informaciones, consultar el suplemento Uconnect™).

En el primer accionamiento del faro alto (empujando la palanca izquierda), se activa la función (se enciende el testigo de color verde en el cuadro de instrumentos .

Si los faros están encendidos, se enciende también el testigo de color azul  en el cuadro de instrumentos.

Para desactivar la función automática, girar el anillo del conmutador de luces a la posición  o deshabilitar la función en el sistema Uconnect™ (para demás informaciones, consultar el suplemento específico).

---

### Nota

La función de faros altos automáticos puede tener eficiencia reducida o perdida en caso de cambio del tamaño de los neumáticos, parabrisas o piezas que puedan impactar en la altura del vehículo. En ese caso, dirigirse a la **Red de Asistencia Fiat**.

---

### Nota

El sistema se basa en uso de una cámara y puede estar no disponible temporalmente en casos de falta de visibilidad, ya sea por niebla, lluvia intensa, humo, entre otros. Tras el restablecimiento de las condiciones

normales, el sistema reanuda su normal funcionalidad.

---

---

### Nota

la función de faros altos automáticos lleva en consideración, entre otros factores, la presencia de fuentes de luz (faros o luces de posición) de otros vehículo para hacer la conmutación de luces de carretera para luces de cruce. Es posible que esa conmutación no ocurra propiamente en el caso de que otros vehículos cercanos estén con esas fuentes de iluminación apagadas, aunque la condición sea de baja luminosidad.

---

### FUNCIÓN AUTO LIGHTS (si está equipado)

La función auto lights está asociada al sensor crepuscular.

Con el conmutador de luces en la palanca izquierda abajo del volante en la posición , están previstas dos condiciones de funcionamiento:

- Diurna: las luces diurnas (DRL) y las luces de posición traseras

permanecen encendidas, mientras las luces de posición delanteras, luces de cruce y luces de matrícula permanecen apagadas.

- Nocturna (baja luminosidad):

Las luces diurnas (DRL) se apagan, mientras las luces de posición delanteras, traseras, luces de cruce y luces de matrícula permanecen encendidas.

---

### Nota

En el caso de que la función Auto Lights (si está equipado) esté accionada, las luces de cruce se se apagarán o encenderán según el de luminosidad del ambiente. Si la función Auto Lights no está accionada, als luces de cruce se encenderán.

---

### FOLLOW ME HOME

La función Follow me home se activa a través de la palanca de control de las luces exteriores en el lado izquierdo del volante. El tiempo de encendido de los faros se puede elegir entre 30 y 210 segundos después de

apagar el encendido (llave de encendido en la posición **STOP**).

### Activación de la función Follow me home

Cuando se apaga el vehículo, se apagan todas las luces. Después de apagar el vehículo (llave de encendido en la posición **STOP**), el usuario tiene 2 minutos para accionar la función a través de la palanca de control del faro bajo. El primer accionamiento activa el faro abajo y las luces de posición por 30 segundos. El usuario puede aumentar 30 segundos a cada vez que acciona la palanca y por 6 veces más, llegando a un tiempo máximo para activación de las luces de 210 segundos (o 3 1/2 minutos).

### Desactivación de la función Follow me home

La función se desactiva manteniendo la palanca de control por 2 segundos o colocando la llave de encendido en la posición **MAR**.

---

## Nota

El Follow me home sólo funciona cuando la función de establecimiento de tiempo de ejecución de los faros se establece en "0 s". De esta manera, no se puede activar las dos funciones al mismo tiempo.

---

## FAROS ANTINEBLA (si está equipado)

O interruptor **A** de los faros antineblara se ubica en la palanca izquierda debajo del volante.

Con las luces de posición o los faros bajos encendidos, girar el anillo interno de la palanca a la posición  para encender los faros antineblara.

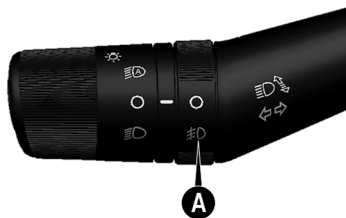

## "Cornering lights" (si está equipado)

Los faros antineblara vienen con la función Cornering para mejorar la iluminación cerca del vehículo cuando se hace un viraje en baja velocidad.

Con una velocidad inferior a 40 km/h y ángulos amplios para el giro del volante, o cuando se prende el indicador de dirección, una luz se enciende (en el parachoques) según el lado de la dirección, lo que amplía el ángulo de visibilidad nocturna.

## ORIENTACIÓN DE LOS FAROS ANTINEBLA

Para el control y una eventual regulación, dirigirse inmediatamente a la **Red de Asistencia Fiat**.

## REGULACIÓN DEL HAZ LUMINOSO DE LOS FAROS

---



## ADVERTENCIA

Una correcta regulación de los faros es determinante para el confort y la seguridad no sólo del conductor del vehículo, sino de todos los usuarios. Además de eso, constituye una normativa precisa del Código de Tráfico. Para garantizar a sí mismo e a los otros las mejores condiciones de visibilidad viajando con los faros encendidos, el vehículo debe tener una correcta alineación de los mismos.

Para el control y la eventual regulación dirigirse a la **Red de Asistencia Fiat**.

---

## LUCES DE POSICIÓN EN KEY-OFF

En caso de necesidad, es posible señalar la presencia del vehículo de noche, encendiendo las luces de posición después de quitar la llave del interruptor de ignición.

Se encienden girando el talón de la palanca izquierda a la posición 

Para desactivar la función girar el talón de la palanca izquierda a la posición "off".

## LUZ DE CORTESÍA PARA SALIR DEL VEHÍCULO (si está equipado)

Al salir del vehículo se acciona automáticamente, con la apertura de la respectiva puerta, una luz de cortesía (luz de charco), iluminando el piso cerca del vehículo. La luz permanece encendida mientras la puerta esté abierta durante un periodo máximo de 15 minutos.

La luz de cortesía para salida de vehículo (luz de charco) también se activa a través del desbloqueo de las

puertas utilizando el telecomando de la llave.

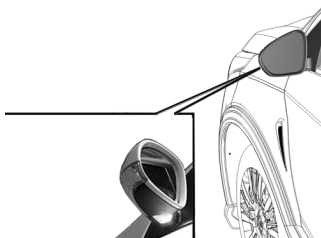

## LUCES DE EMERGENCIA

### Control

Presionar el botón  para activar/desactivar las luces de emergencia.

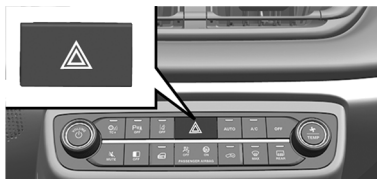

Con las luces de emergencia encendidas, las luces de aviso  parpadearán .

### Nota

El uso de luces de emergencia está reglamentado por el código de tráfico del país donde el vehículo circula: observar sus disposiciones.

B

## ESS (Emergency Stop Signaling) - Frenado de emergencia

En caso de frenado de emergencia, si el vehículo está en una velocidad igual o superior a 50 km/h, las luces de emergencia se encienden automáticamente y las luces de aviso  se muestran en el panel de instrumentos..

Las luces se apagan automáticamente cuando el frenado no tiene más carácter de urgencia.

## TERCERA LUZ DE FRENO (BRAKE LIGHT)

La tercera luz de freno **A** está ubicada en la parte superior central de la cabina y su función es ofrecer una visualización adicional a las luces de freno y evitar colisiones. Se acciona

junto con las luces de freno de la luz principal.



### COMPENSACIÓN DE LA INCLINACIÓN DE LOS FAROS (si está equipado)

Cuando el vehículo está cargado, el mismo se inclina hacia atrás, consecuentemente, el haz luminoso de los faros se eleva. En ese caso, es necesario ajustarlo correctamente. La regulación se hace manualmente girándose el regulador **A**.

### Faro del lado derecho

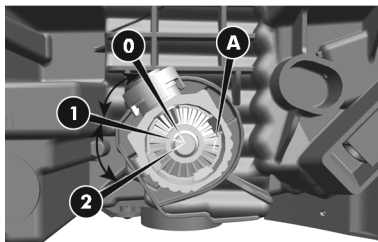
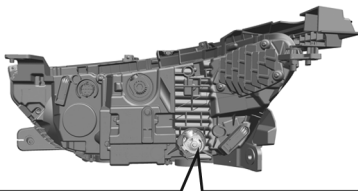

### Nota

Para efectuar la compensación de la inclinación del faro del lado izquierdo, proceder de forma semejante al lado derecho.

### Regulador en el faro

El acceso se obtiene por el cofre del motor.

Posición **0**: vehículo sin carga y solamente el conductor o el conductor y el pasajero delantero.

Posición **1**: vehículo con o sin carga uniformemente distribuida en el compartimiento de equipajes y con todos los asientos ocupados.

Posición **2**: vehículo con carga uniformemente distribuida en compartimiento de equipajes y solamente con el conductor.

Es importante que los dispositivos de ambos faros estén orientados en la misma posición.



### ADVERTÊNCIA

Controlar a orientação dos feixes luminosos cada vez que mudar o peso da carga transportada.

Dirija sempre com segurança.



## LUCES INTERIORES

### CONJUNTO DE LAS LUZES INTERIORES

#### LUZ INTERIOR DIELANTEIRA

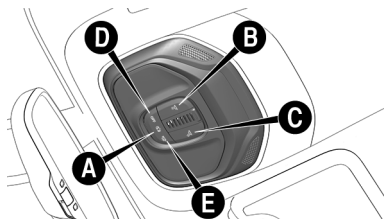

- El conjunto ofrece tres situaciones distintas, según la posición del interruptor, además de permitir el encendido independiente de las lámparas, ya sea del lado del conductor o del pasajero:
  - **Posición central** - **A**: las Lámparas de los dos lados (conductor y pasajero) se encienden y apagan con la apertura y el cierre de las puertas.
  - **Posición OFF** - **D**: las lámparas de los dos lados (con-

ductor y pasajero) permanecen siempre apagadas.

- **Posición** - Elas lámparas de los dos lados (conductor y pasajero) permanecen siempre encendidas.

Posee tres situaciones distintas, según la posición del interruptor:

- El interruptor **B** enciende/apaga la lámpara del lado del conductor.
- El interruptor **C** enciende/apaga la lámpara del lado del pasajero.

Las luces delanteras se encienden/apagan en un ritmo progresivo.

El conjunto de luces internas delanteras, en versiones con alarma, tiene formato semejante y la misma disposición de los botones descritos anteriormente.

#### Nota

Antes de salir del vehículo, comprobar que las lámparas del conjunto interior están apagadas; de esta ma-

nera se evita la descarga de la batería después de cerrar las puertas. De todos modos, si se olvida una lámpara encendida, aproximadamente 15 minutos después que el motor se haya apagado, la lámpara se apaga automáticamente.

B

#### Temporización de la luz interior

En algunas versiones, cuando la iluminación interior está en posición neutra, la luz interior se enciende cuando se desbloquea una de las puertas para proporcionar más agilidad en el momento de la entrada en el vehículo. Esa función es útil especialmente en lugares poco iluminados.

#### Temporización para entrar en el vehículo

Las luces del conjunto de luces interiores se prende según los siguientes modos:

- Durante unos 10 segundos después del desbloqueo de las puertas.
- Durante unos 3 minutos después de la apertura de una de las puertas
- Durante unos 10 segundos después del cierre de las puertas.

El tiempo de ejecución se interrumpe moviéndose la llave de encendido para la posición **MAR**.

El cierre se hace de tres maneras:

- Al cerrar todas las puertas, se desactiva el tiempo de 3 minutos y se activa otro tiempo de ejecución de 10 segundos. Este tiempo de ejecución se desactiva si la llave de encendido se coloca en la posición **MAR**.
- Cuando se tranca las puertas (con el control remoto o con la llave en la puerta del lado del conductor), el conjunto de luces interiores se apaga.

- Las luces interiores se apagan al cabo de 15 minutos para preservar la vida de la batería.

### Temporización para la salida del vehículo

Después de posicionar la llave de encendido en **STOP** o después de extraer la llave mecánica del interruptor de ignición, las luces del conjunto de luces interiores se prende según estos modos:

- Para vehículos con llave mecánica, al extraer la llave del conmutador de encendido con las puertas permaneciendo cerradas, en el intervalo de 10 segundos la luz interna se enciende durante 10 segundos.
- Para las versiones con llave electrónica, el conjunto de luces interiores se prende durante 10 segundos cuando se pone el interruptor de ignición en **STOP**.

- Durante aproximadamente 3 minutos durante la apertura de las puertas.
- Durante aproximadamente 10 segundos durante el cierre de una puerta.

El tiempo de ejecución termina automáticamente con el bloqueo de las puertas.

### LUZ INTERNA CENTRAL



- O conjunto ofrece tres situaciones distintas:
  - **Posición central** : la lámpara se enciende y apaga con

la apertura y cierre de las puertas.

- **Posición OFF:** la lámpara permanece siempre apagada.
- **Posición **: la lámpara permanece siempre encendida.

### REGULACIÓN DE LA INTENSIDAD LUMINOSA - "AMBIENT LIGHT" (si está equipado)

Está disponible una suave iluminación de tipo LED para la consola, que puede tener su intensidad luminosa regulada.

La regulación de la iluminación de los LEDs debe ser configurada en el cuadro de instrumentos o del Uconnect™.

## LIMPIAPARABRISAS Y LAVAPARABRISAS

### PARABRISAS

La palanca derecha abajo del volante agrupa todos los controles para limpieza del parabrisas.

### LIMPIAPARABRISAS Y LAVAPARABRISAS

#### Funcionamiento



#### ADVERTENCIA

No utilizar el limpiaparabrisas para quitar nieve o hielo acumulados en el parabrisas. En esas condiciones, si el limpiaparabrisas se somete a un esfuerzo excesivo, se activa la protección del motor, que inhibe su funcionamiento durante algunos segundos.

Si la funcionalidad no se restablece posteriormente, aun después de un nuevo arranque del vehículo, dirigirse a la **Red de Asistencia Fiat**.



#### ADVERTENCIA

Se recomienda no activar los limpiaparabrisas con las escobillas levantadas.

Esta actitud preserva el dispositivo.

Sólo funciona con la llave de encendido en la posición **MAR**.

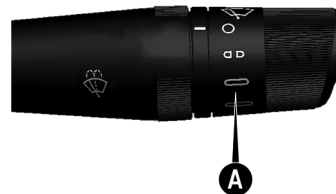

El aro **A** puede asumir las siguientes posiciones:

- **O:** Limpiaparabrisas apagado.
- **AD** Funcionamiento intermitente.
-  Funcionamiento continuo lento.

B

-  Funcionamiento continuo rápido.

Cuando se mueve la palanca hacia arriba (posición inestable), se activa la función temporal: el funcionamiento se limita al tiempo que la palanca se mantiene manualmente en esa posición. Cuando se suelta la palanca, ella vuelve a su posición, interrumpiendo automáticamente el limpiador del parabrisas. Esta función es útil para quitar, por ejemplo, pequeñas suciedades o el rocío matinal que se ha acumulado en el parabrisas.

#### Nota

Atención: Esta función no activa el lavador del parabrisas. Para pulverizar el líquido del lavador del parabrisas, es necesario accionar la función de lavado.

Con el aro **A** en la posición 2, el limpiaparabrisas adapta automáticamente la velocidad de su funcionamiento a la velocidad del vehículo.

#### Nivel de sensibilidad del sensor de lluvia (si está equipado):

La regulación del nivel de sensibilidad del sensor de lluvia se efectúa en el cuadro de instrumentos o en la radio. Las opciones de configuraciones son:

- ON/OFF.
- Sensibilidad 1.
- Sensibilidad 2.

#### Función "Lavado inteligente"

Para activar el lavador del parabrisas, tirar la palanca hasta el volante (posición inestable).

Cuando se mantiene la palanca tirada, se activa automáticamente y con un solo movimiento, el chorro del lavador del parabrisas y el propio limpiador.

El funcionamiento del limpiador del parabrisas sigue aún después de apagar la palanca y realiza tres movimientos finales.

El ciclo se cierra con un movimiento del limpiador del parabrisas cerca de 6 segundos después.

#### LIMPIALUNETA Y LAVADOR DE LA LUNETAS TRASERA (si está equipado)

Funciona solamente con el conmutador de encendido en la posición **MAR**.

Se puede activar el limpialuneta de las siguientes maneras:

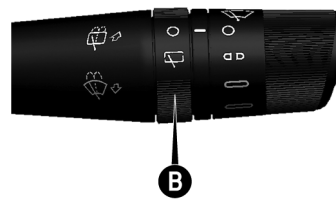

- Girando el talón **B** de la posición **O** a la posición .
- Accionando la marcha atrás: si el mando del limpiaparabrisas está

- activado, se realizará un ciclo del limpiaventana.
- Empujando la palanca hacia el tablero (posición inestable), se activan el pulverizador del lavador de luneta trasera y el limpiaventana; al soltarla, el pulverizador se desactiva y el limpiaventana sigue funcionando.

---

#### Nota

Ver ítem "Lavado inteligente de la luneta trasera".

---

#### SENSOR DE LLUVIA (si está equipado)

Está situado detrás del espejo retrovisor interior, queda en contacto con el parabrisas, detecta la presencia de lluvia y, según la cantidad de agua en el vidrio, hace la limpieza del parabrisas.

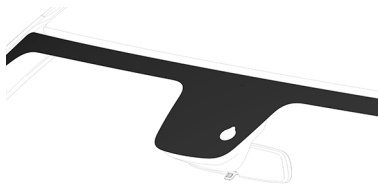

El sensor cambia la velocidad del limpiaparabrisas según la intensidad de la lluvia, siendo:

- Limpiador parado (ningún movimiento de limpieza) cuando el vidrio está seco.
- Limpiador en la primera velocidad continua (funcionamiento continuo lento).
- Limpiador en la 2ª velocidad continua (funcionamiento continuo rápido).

#### Activación

---



#### ADVERTENCIA

No activar el sensor de lluvia mientras se está lavando el vehículo en un sistema de lavado automático.

Podría dañar el sensor.

---

El sensor de lluvia se puede activar/desactivar a través del sistema Uconnect™ (ver manual específico), siendo posible también elegir el nivel de sensibilidad deseado (ver capítulo C - Opciones del vehículo).

Las opciones de configuraciones son:

- Manual
- Auto 1
- Auto 2

La activación del sensor se confirma mediante un "movimiento" del limpiador.

Durante el funcionamiento del sensor de lluvia, la variación de

su sensibilidad se indica por un "movimiento" del limpiador. Este movimiento se hace también con el parabrisas seco.

Cuando se acciona el lavador del parabrisas con el sensor de lluvia activado, se produce un ciclo normal de lavado y luego, el sensor reanuda su funcionamiento automático normal.

---

#### Nota

Mantener limpio el vidrio en la región del sensor.

---

#### Desactivación

Desactivar a través del Menú de la pantalla (o de la radio) o girar la llave de encendido a la posición **STOP**.

Si se gira la llave de encendido a la posición **STOP**, cuando el sensor de lluvia está activado (modo automático), el sensor seguirá activado. Sin embargo, no realizará un movimiento de limpieza en el limpiaparabrisas, demostrando que el mismo sensor está activado para evitar ac-

tivaciones involuntarias del motor. De esa forma, no es necesario ningún procedimiento para restablecer el funcionamiento del sensor de lluvia cuando esté activado.

En caso de sensor de lluvia activado pero con alguna avería, el limpiaparabrisas funciona por intermitencia con una regulación igual a la sensibilidad seleccionada para el sensor de lluvia, independientemente de la presencia o no de lluvia en el vidrio (en algunas versiones, la pantalla exhibe indicación de avería en el sensor).

De todos modos, el sensor sigue funcionando y es posible activar el limpiador en el modo continuo (primera o segunda velocidad). La indicación de falla sigue activa durante el tiempo que el sensor permanece activo.

El sensor reconoce y se adapta automáticamente ante la presencia de las siguientes condiciones:

- Presencia de impurezas en la superficie (sal, suciedad, etc., por ejemplo).
- Presencia de agua provocada por escobillas del limpiador de parabrisas que están gastadas.



#### ADVERTENCIA

Si es necesario limpiar el parabrisas, comprobar que siempre que el dispositivo está desactivado.

Evite riesgos.

---

#### Nivel de sensibilidad del sensor de lluvia (si está equipado)

La regulación del sensor de lluvia se efectúa en el sistema Uconnect (ver manual específico). las opciones son:

- Manual
- Auto 1
- Auto 2

## LIMPIADOR INTELIGENTE DE LA LUNETAS TRASERA (si está equipado)

Empujando la palanca hacia el tablero es posible activar con un movimiento el pulverizador y el limpiaventana. El pulverizador y el limpiaventana entran en acción automáticamente si se mantiene la palanca tirada.

La velocidad del limpiaventana varía según la velocidad del limpiaparabrisas.

Funcionamiento sincronizado con el funcionamiento de los limpiaparabrisas: cada dos ciclos de los limpiaparabrisas ocurre un ciclo de funcionamiento del limpiaventana.

El funcionamiento del limpiaventana sigue después de la desactivación de la palanca y ejecuta tres movimientos finales.

El ciclo termina con un movimiento de limpieza del limpiaparabrisas aproximadamente 6 segundos después.

## SUSTITUCIÓN DE LAS ESCOBILLAS

Limpia periódicamente la parte de goma utilizando productos adecuados. Sustituir las escobillas si el limpiador de goma está deformado o gastado. De todos modos, se recomienda sustituirlas una vez al año.



### ADVERTÊNCIA

Viajar com as palhetas do limpador de para-brisa desgastadas representa um grave risco e reduz a visibilidade em caso de más condições atmosféricas.

Conduza sempre com segurança.

### Nota

No activar el limpiaparabrisas y el limpiaventana sobre el vidrio seco. Solamente se debe activarlos con vidrio mojado y libre de impurezas, tales como: tierra, barro, arena etc., para evitar que se dañen la goma y el mismo vidrio.

### Nota

No se debe aplicar ningún tipo de producto hidrorrepelente o hidrofóbico, incluyendo cristalización de vidrios. La aplicación de esos productos reduce la eficiencia del sistema de limpiadores, provocando trepidación, ruido y disminución de visibilidad, así como desgaste prematuro de la goma de las escobillas.

### Sustitución de las escobillas del limpiaparabrisas

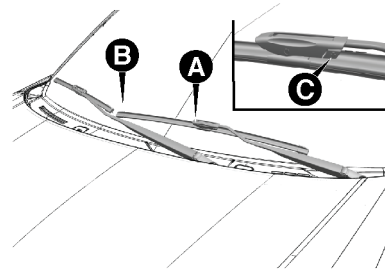

- Levantar el brazo A del limpiaparabrisas.

- Quitar la escobilla **B** presionando las dos trabas **C** hacia abajo y desenganchándola del brazo **A**.
- Montar la nueva escobilla introduciéndola en el respectivo alojamiento del brazo, cerciorándose de que esté bien fijada.

Los lavadores delanteros **A** ya vienen con la dirección de los pulverizadores reguladas, no siendo necesaria ninguna acción adicional.

---

**Nota**

No tirar de la escobilla por la pieza de goma.

---

**PULVERIZADORES**

Si el chorro no sale, comprobar si hay líquido en el depósito; ver párrafo “Comprobación de los niveles”.

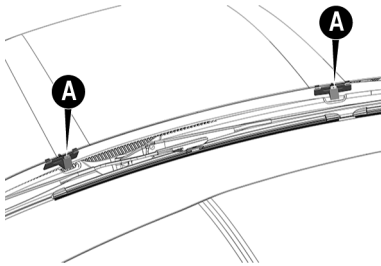



# ACONDICIONAMIENTO DE AIRE

## DISTRIBUCIÓN DE AIRE EN EL INTERIOR DEL VEHÍCULO

El aire se distribuye en el interior del vehículo a través de los difusores.

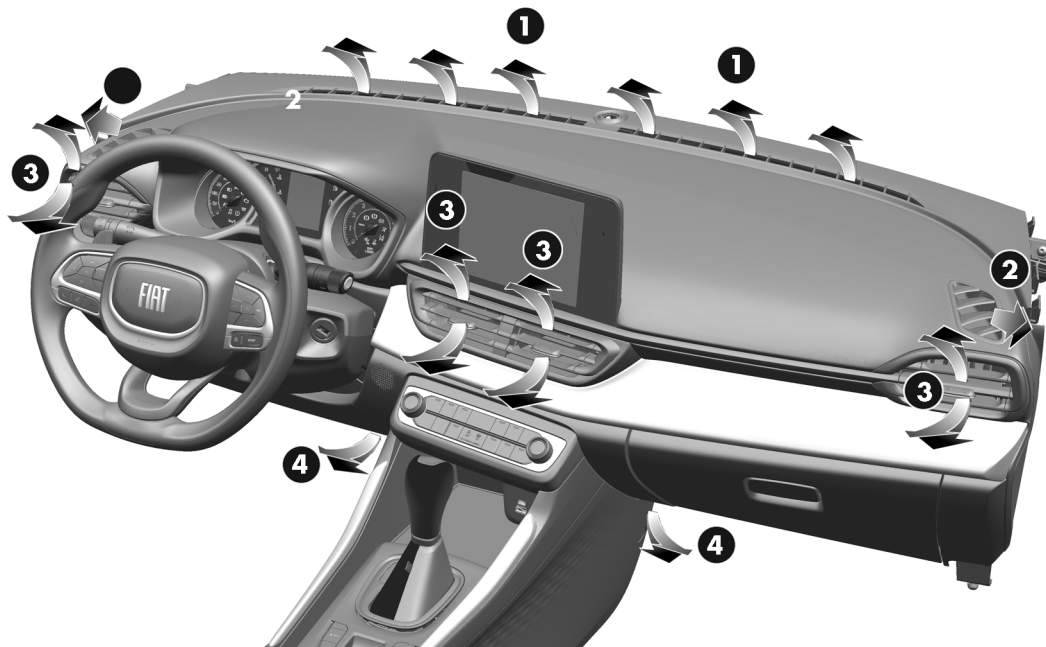

B

## DIFUSORES ORIENTABLES Y REGULABLES

Es posible orientar los difusores centrales **A** y laterales **B** para direccionamiento del flujo de aire hacia arriba, abajo, izquierda y derecha.

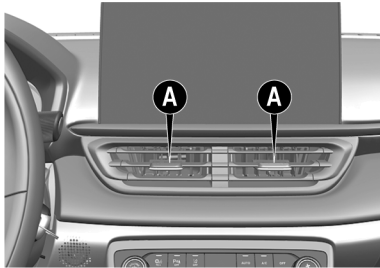

Los difusores para el parabrisas **C** y para los vidrios laterales **D** son fijos.

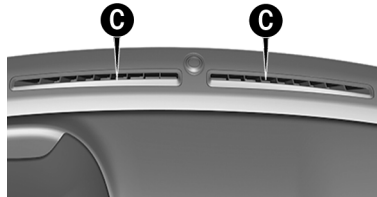

## Difusores traseros orientables

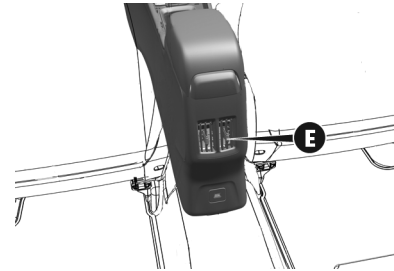

Es posible orientar los difusores traseros **E** para direccionamiento del flujo de aire hacia arriba, abajo, izquierda y derecha.

## AIRE ACONDICIONADO

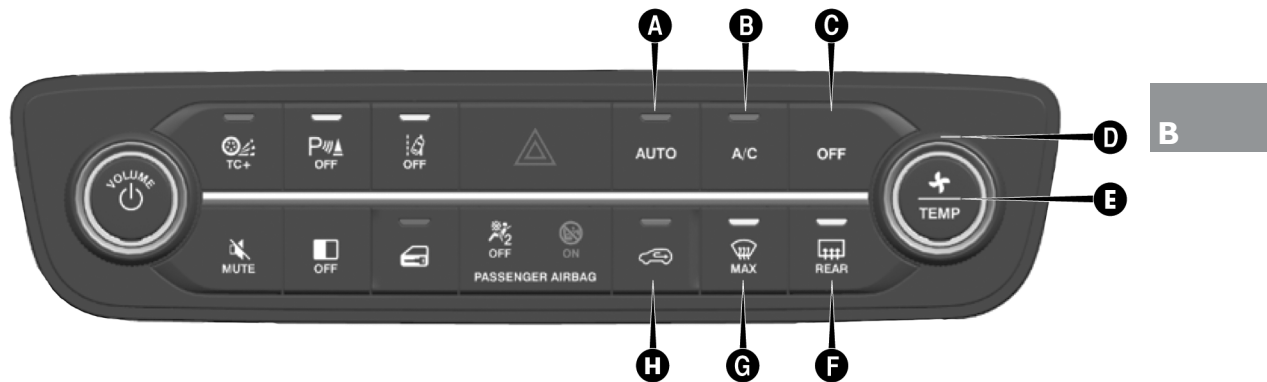

## Controles del aire acondicionado





- **A** - Botón para activar/ desactivar la función AUTO (funcionamiento automático).
- **B** - Botón para encender el compresor del aire acondicionado.
- **C** - Botón para apagar el aire acondicionado.
- **D** - Control rotativo para regulación de la velocidad del ventilador y regulación de la temperatura según el modo seleccionado en el botón **E**.
- **E** - Botón de selección de la función de temperatura (mezcla de aire caliente/frío) y velocidad del ventilador.
  - Anillo blanco: seleccionar modo de velocidad del ventilador.
  - Anillo azul/rojo: seleccionar modo de regulación de temperatura.
    - ◆ Zona azul = aire frío
    - ◆ Zona roja = aire caliente

- **F** - Función MAX del aire acondicionado (descongelación/desempeñamiento rápido de los vidrios delanteros y traseros).
- **G** - Botón para activar/desactivar la recirculación de aire.

### Nota

Algunas funciones son controladas por la central Uconnect™ a través de la función "Comfort". Consulte manual específico.

### Distribución del aire.

-  - Flujo de aire direccionado hacia el cuerpo de los pasajeros. En esta posición, mantenga los difusores centrales y laterales totalmente abiertos.
-  - Flujo de aire direccionado hacia los pies y el rostro.
-  - Flujo de aire direccionado hacia los pies.
-  - Flujo de aire direccionado hacia los pies y al parabrisas.
-  - Flujo de aire direccionado hacia el parabrisas.

## Acondicionamiento del aire (enfriamiento)



### ADVERTENCIA

El sistema utiliza el refrigerante R134a que, en caso de pérdida accidental, no daña al medio ambiente.

No utilizar refrigerante R12 o otro que no sea el R134a, una vez que ellos son incompatibles con el sistema de aire acondicionado del vehículo.

Para obtener una refrigeración rápida en el habitáculo de los vehículos equipados con aire acondicionado, opere el sistema de la siguiente manera:

1. Selector para la temperatura del aire **D** totalmente posicionado a la izquierda (con LED azul/rojo encendido).
2. Botón central del ventilador **D** seleccionado para velocidad máxima.

3. Tecla de distribución del aire apuntada para . Controlar para que todas las salidas de aire estén totalmente abiertas.

Con el botón **G** en la posición  se activa solamente la circulación de aire interno.

Las versiones con aire acondicionado son provistas de filtro, instalado en la caja de ventilación/ aire acondicionado, con el objetivo de filtrar el aire enviado al interior del vehículo.

Si se observa una disminución en el caudal de aire por los difusores, verifique las condiciones del filtro y sustitúyalo si es necesario (vea sustitución del filtro del aire acondicionado en el plan de mantenimiento en el capítulo Mantenimiento y cuidados con su vehículo).

4. Activar el aire acondicionado presionando el botón **B** (el LED en el botón irá a encenderse).
5. Si es posible, abrir totalmente o al menos un poco las ventanillas de las puertas delanteras por un

breve período (de 2 a 3 minutos como máximo) para que haya una circulación intensa en el habitáculo y luego cerrarlas.

---

#### Nota

Para gestión ideal del confort de acondicionamiento de aire, la temperatura de referencia es 22 °C.

---

#### Calefacción del habitáculo

Para obtener la calefacción del habitáculo, proceder del siguiente modo:

- Girar el selector **D** hacia la zona roja (con LED azul/rojo encendido).
- Tecla de distribución del aire apuntada para .
- Presionar el botón central **D** por lo menos para 1ª velocidad. Para obtener una calefacción rápida, seleccionar la velocidad máxima.

---

#### Nota

Con el motor frío son necesarios algunos minutos antes de obtener una calefacción ideal del interior del habitáculo.

---

#### Recirculación

Con el mando en la posición  se activa solamente la circulación de aire interno.

---

#### Nota

Si la temperatura exterior es muy alta, activando la recirculación se acelera el proceso de refrigeración del aire. Esta función es muy útil en condiciones de gran contaminación exterior (túneles, caravanas, etc.). De todas formas, no le aconsejamos prolongar su uso, especialmente si todos los puestos del vehículo están ocupados, una vez que no permite la renovación del aire interno.

---

#### Nota

Si se está transitando por caminos de tierra o regiones polvorientas en

general, se recomienda activar la recirculación del aire para evitar que el polvo, u otro tipo de partículas, puedan introducirse en el interior del vehículo.

La utilización constante del aire acondicionado puede ocasionar, después de un tiempo, la formación de mal olor debido a la acumulación de polvo y humedad en el sistema de aire acondicionado, facilitando la proliferación de moho y baterías.

Para disminuir el problema del mal olor, se recomienda, semanalmente, apagar el aire acondicionado y encender el calefactor, durante 5 a 10 minutos, como máximo, antes de estacionar el vehículo, para que se elimine la humedad del sistema.

El filtro del sistema debe ser sustituido más a menudo si utiliza constantemente el vehículo en zonas polvorientas o si se queda estacionado debajo de árboles.

Durante el invierno, debe poner en funcionamiento la instalación de aire acondicionado por lo menos una vez

al mes durante 10 minutos aproximadamente.

Antes de que llegue el verano, acuda a un taller de la **Red de Asistencia Fiat** para que comprueben el buen funcionamiento de la instalación.

### DESEMPAÑAMIENTO DEL LADO INTERNO DEL PARABRISAS

El aire acondicionado es muy útil para acelerar el desempañamiento, pues deshumidifica el aire. Para desempañar el lado interno del parabrisas, active el aire acondicionado, apretando el botón **B**.

Parabrisas y vidrios laterales

1. Aire acondicionado activado: apretar el botón **B**.
2. Selector para la temperatura del aire **D**: completamente hacia la derecha (sector rojo) para días fríos o hacia la izquierda (sector azul) para días calurosos.

3. Botón central del ventilador **D**: posicionar en la velocidad máxima.
4. Tecla para la distribución del aire: apuntar en .
5. Recirculación del aire **G**: desactivada.

Tras el desempañamiento, utilizar los controles para mantener las perfectas condiciones de visibilidad.

### DESCONGELAMIENTO DEL LADO EXTERNO DEL PARABRISAS

#### Parabrisas y vidrios laterales

1. Selector para la temperatura del aire **D**: apunten el sector rojo (completamente girado hacia la derecha).
2. Botón central **D** del ventilador: posicionar en la velocidad máxima.
3. Tecla para a distribución del aire: apuntar en .
4. Botón para recirculación del aire interno: desactivado para

posibilitar la entrada de aire externo.



---

### Nota

Para una eficaz función de desempañamiento, mantenga la superficie interna de los vidrios limpia y desengrasada. Para la limpieza de vidrios use una pequeña cantidad de detergente neutro disuelto en agua. No utilice productos con contenido de siliconas para las partes plásticas, pues la silicona evapora cuando está expuesta al sol, condensándose sobre los vidrios internos y perjudicando el desempañamiento y la visibilidad nocturna.

---

### Nota

Con el clima muy húmedo no se recomienda usar prolongadamente el aire acondicionado en las posiciones  o . La diferencia entre la temperatura externa y la del parabrisas puede provocar empañamiento del lado externo del parabrisas, provocando pérdida de visibilidad. Si tal

situación ocurre, active la palanca del limpiaparabrisas.

---

## DESEMPAÑAMIENTO ELÉCTRICO

En algunas versiones está disponible la función de desempañamiento eléctrico de la luneta trasera.

### Luneta térmica - activación del desempañamiento

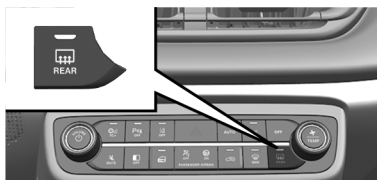

La activación de la función de desempañamiento de la luneta trasera se realiza manualmente, presionándose el botón **F**.

## Desactivación

- El sistema puede desactivarse manualmente presionándose el botón **F**.

Si bien la luneta se desempaña, se recomienda desactivar el botón.

**B**

---

## LEVANTAVIDRIOS

### LEVANTAVIDRIOS ELÉCTRICOS



### ADVERTENCIA

El uso inadecuado de los levantavidrios eléctricos puede ser peligroso.

Antes y durante su accionamiento, asegurarse siempre de que los pasajeros no estén expuestos al riesgo de lesiones provocadas tanto directamente por los vidrios en movimiento, como por los objetos personales que pueden ser arrastrados o golpeados contra los mismos vidrios.



## ADVERTENCIA

Al salir del vehículo (con llave mecánica con mando a distancia), quitar siempre la llave del dispositivo de arranque para evitar que los elevadores puedan accionarse accidentalmente, constituyendo un peligro para las personas que se encuentran en el interior.

No dejar NUNCA a niños solos en el interior del vehículo.

Funcionan con la llave de encendido en la posición **MAR** durante aproximadamente 1 minuto después del paso a la posición **STOP** (o también después de la retirada de la llave mecánica, para vehículos equipados con llave mecánica con control remoto). Cuando se abre una de las puertas delanteras, esta operación se desactiva.

## Controles de la puerta delantera del lado del conductor

Los botones están situados en el marco de la puerta. Se puede controlar todos los vidrios desde el marco de la puerta del lado del conductor.

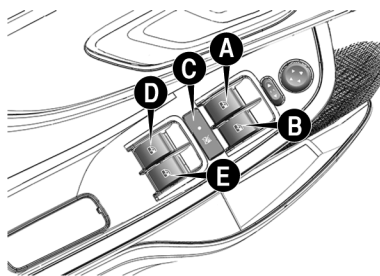

- **A** - Apertura/cierre del vidrio delantero izquierdo. Marcha "continua automática" durante apertura/ cierre del vidrio y sistema antiplastamiento activo.
- **B** - Apertura/cierre del vidrio delantero derecho. Marcha "continua automática" durante apertura/ cierre del vidrio y sistema antiplastamiento activo.

- **C** - Activación/desactivación de los controles de los elevadores de vidrios de las puertas traseras.
- **D** - Apertura/cierre del vidrio trasero izquierdo (si está equipado). Marcha "continua automática" durante apertura/cierre del vidrio y sistema antiplastamiento activo.
- **E** - Apertura/cierre del vidrio trasero derecho (si está equipado). Marcha "continua automática" durante apertura/cierre del vidrio y sistema antiplastamiento activo.

## Apertura de los vidrios

Pulsar los botones para abrir el vidrio deseado.

Al pulsar ligeramente cualquier botón de apertura, ya sea en las puertas delanteras o en las traseras se consigue el curso del vidrio "con paradas" mientras cuando se hace una presión prolongada en él, se activa el accionamiento "continuo automático (One touch).



El vidrio se detiene en la posición deseada cuando se pulsa el botón correspondiente una vez más.

### **Cierre de los vidrios**

Levantando los botones para cerrar el vidrio deseado.

El cierre del vidrio se consigue siguiendo la misma lógica que se describe para la apertura.

Control de la puerta delantera del lado del pasajero/puertas traseras.

En el marco del panel de la puerta delantera/trasera del lado del pasajero están los botones para el control del respectivo vidrio.

### **Dispositivo de seguridad antiplastamiento de los vidrios delanteros/traseros**

Queda activa en el vehículo la función antiplastamiento durante la subida de los vidrios delanteros/traseros.

Este sistema de seguridad reconoce la presencia de un obstáculo durante

el movimiento de cierre del vidrio. Así, el sistema interrumpe el curso de cierre y, según la posición del vidrio, invierte su movimiento.

Por lo tanto, este dispositivo es útil en el caso de cualquier accionamiento accidental de los levantavidrios por los niños presentes en el vehículo.

La función antiplastamiento queda activa durante el funcionamiento manual o automático del vidrio.

Después de una intervención del sistema antiplastamiento el curso de vidrio se detiene inmediatamente. Luego, el curso del vidrio se invierte automáticamente y vuelve a bajar después de unos 5 cm desde el punto de la primera parada. Durante este tiempo no es posible elevar el vidrio.

---

#### **Nota**

Si la protección antiplastamiento se activa por 5 veces consecutivas dentro de 1 minuto o está funcionando mal, se bloquea el funcio-

namiento automático del vidrio que sube, permitiendo sólo rebotes, con sucesivas liberaciones del botón para la maniobra siguiente. Para restaurar el correcto funcionamiento del sistema es necesario bajar el vidrio involucrado.

**B**

---

### **Inicialización del sistema de los levantavidrios eléctricos**

Después de una interrupción en el suministro de energía, es necesario reiniciar el funcionamiento automático de los levantavidrios.

El procedimiento de inicialización debe realizarse con las puertas cerradas y en cada puerta:

- Accionar el control del levantavidrios hasta su cierre completo. Permanecer accionando el control para cierre durante más de 2 segundos.
- Presionar el control del levantavidrios firmemente hasta su apertura completa. Permanecer ac-

cionando el control para apertura durante más 2 segundos.

## CAPÓ (COFRE) DEL MOTOR

### APERTURA



#### ADVERTENCIA

Una colocación incorrecta de la varilla puede provocar la caída violenta del capó.

Cerciorarse del correcto bloqueo de la varilla en el dispositivo.



#### ADVERTENCIA

Levantar el capó utilizando las dos manos.

Antes de levantarlo, asegurarse de que los brazos del limpiaparabrisas no estén levantados del parabrisas y estén parados, que el vehículo esté detenido y que el freno de mano esté accionado.

Proceder del siguiente modo:

- Tirar la palanca **A** para liberar la traba de cierre del capó.

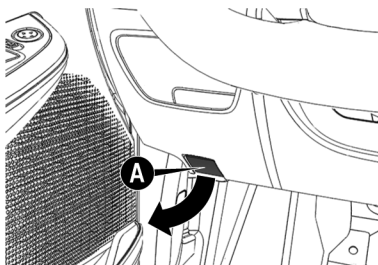

- Mover la palanca **B** en la dirección que indica la flecha y levantar el capó.

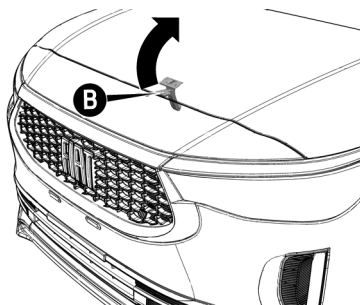

- Quitar la varilla del soporte **C** desde su dispositivo de bloqueo **D** y luego introducir su extremi-

dad en el alojamiento **E** del capó del motor, efectuando un ligero esfuerzo hacia la derecha para un perfecto bloqueo.

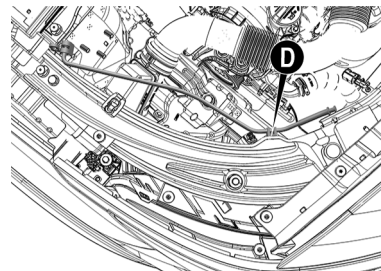
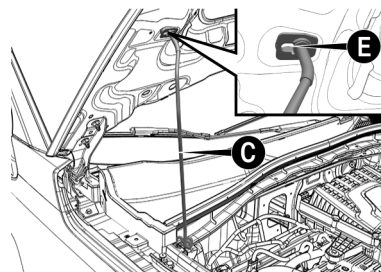

## CIERRE

---



### ADVERTENCIA

Por razones de seguridad, el capó siempre debe estar bien cerrado durante la marcha. Por lo tanto, comprobar siempre que el capó esté bien cerrado y bloqueado.

Si durante la marcha se observa que el capó no está correctamente bloqueado, detenerse inmediatamente y cerrarlo de la manera correcta.

---

---



### ADVERTENCIA

Realizar operaciones sólo con el vehículo parado.

Esté siempre atento a las recomendaciones de este manual.

---

---

Proceder del siguiente modo:

- Mantener el capó alzado con una mano y con la otra mano quitar la varilla **C** del puesto **E** y volver a introducirla en el dispositivo de bloqueo **D**.

- Bajar el capó y dejarlo a una altura de unos 40 centímetros del motor; luego, dejarlo caer y comprobar si está completamente cerrado y en la posición de seguridad y no sólo enganchado. Si está sólo enganchado, no hacer presión sobre el capó, sino, volver a alzarlo y repetir la maniobra.
- 

### Nota

Comprobar siempre si el capó está bien cerrado para evitar que él se abra con el movimiento del vehículo. El sistema señala a través de luz de aviso específica si el capó está abierto.

---

---

## COMPARTIMIENTO DE EQUIPAJES (CAJUELA)

### BLOQUEO

El bloqueo la tapa del compartimiento de equipajes es eléctrico y se activa cuando el vehículo está en movimiento.

### APERTURA

---



### ADVERTENCIA

Tener cuidado al abrir la tapa del compartimiento de equipajes.

Objetos colocados en el compartimiento de equipaje podrían dañarse al abrir la tapa.

---

---



### ADVERTENCIA

No transportar personas en el compartimiento de equipajes.

El espacio del compartimiento de equipajes se destina exclusivamente

al transporte de cargas. A fin de evitar lesiones graves, personas deben viajar siempre en los asientos y con los cinturones de seguridad abrochados.

### Apertura desde el exterior

- **Versiones con llave mecánica**

Para abrir la tapa del compartimiento de equipajes desde el exterior del vehículo, desbloquear las puertas, utilizando el control remoto en la llave, presionando el botón  en el conjunto de botones de control en la parte central del tablero (ver "Botones de control", en este capítulo) o girando la llave en el cilindro de la cerradura en la puerta del conductor.

Con las puertas desbloqueadas, se puede abrir el compartimiento de equipajes presionando el botón **A** ubicado en la parte inferior de la tapa (indicado por la flecha) hasta escuchar el ruido de efectivo desbloqueo o presionando

rápidamente dos veces el botón  en el control remoto.

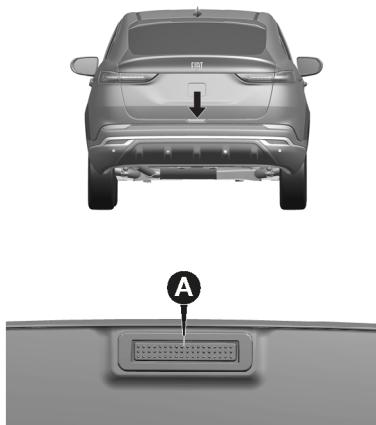

- **Versiones equipadas con llave electrónica (sistema "Keyless Enter- N-Go")**

Para abrir la tapa del compartimiento de equipajes desde el exterior del vehículo, acercarse al compartimiento de equipajes llevando consigo la llave electró-

nica y luego presionar el botón **A** ubicado a la izquierda en la parte inferior de la tapa, en el local indicado por la flecha.

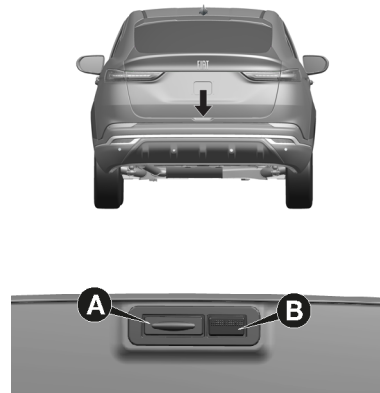

El botón **B**, ubicado a la derecha en la parte inferior de la tapa, tiene la función de bloquear las puertas del vehículo.

Cuando se abre el compartimiento de equipajes, se enciende una lám-

para para iluminación del espacio interior.

## CIERRE

Utilizar el tirador **A** y bajar la puerta, soltándola cuando esté cerca del cierre. Cerciorarse de que la tapa del compartimiento de equipajes esté completamente cerrada.

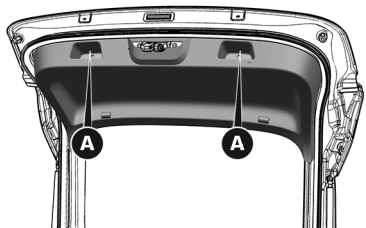

## Nota

Si el vehículo está desbloqueado, se debe presionar el botón de cierre antes de bloquear el compartimiento de equipajes. Si el vehículo está bloqueado, el compartimiento de equipajes se bloqueará automáticamente cuando sea cerrado si no detecta ninguna llave en su interior.

## CUBIERTA DEL COMPARTIMIENTO DE EQUIPAJES

### Nota

No coloque objetos sobre la cubierta del compartimiento de equipajes.

### Para quitar la cubierta del compartimiento de equipajes

Están disponibles 3 posiciones para la cubierta del compartimiento de equipajes. Con la cubierta completamente abierta, sujetando la manija **A**, es posible plegar la parte 2 sobre la parte 3 y, en consecuencia, la parte 1 sobre la parte 2, como se muestra en las flechas, dejando espacio para acomodar la carga en el compartimiento de equipajes.

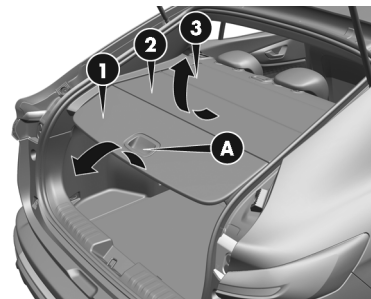

**B**

Proceder del siguiente modo:

- Utilizando la empuñadura **A**, abatir la parte 1 y la parte 2, según las flechas, de modo que estas dos partes queden colocadas sobre la parte 3.
- Sujetando los soportes **B** (lados izquierdo y derecho), con ambas manos simultáneamente, tire hacia atrás la cubierta del compartimiento de equipajes que se soltará de sus respectivos pestillos y se deslizará sobre los soportes laterales hasta retirarlo por completo.

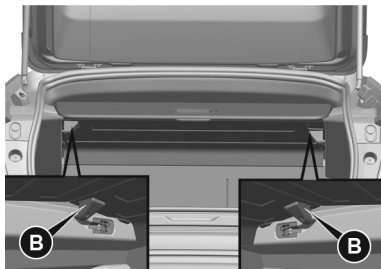

Tras haber quitado completamente la cubierta del compartimiento de equipajes, es posible colocarla transversalmente entre los respaldos de los asientos delanteros y el respaldo plegado del asiento trasero.

#### Nota

Colocar accesorios en la cubierta del compartimiento de equipajes o en la tapa del mismo compartimiento (altoparlantes, spoiler, etc., excepto cuando sea previsto por el fabricante) puede perjudicar el correcto funcionamiento de los amortiguadores laterales de la misma tapa.

## Ampliación parcial del compartimiento de equipajes



### ADVERTENCIA

Antes de plegar el respaldo del asiento, quitar cualquier objeto presente en el cojín del asiento.

Observar siempre las recomendaciones de este manual.

La ampliación parcial del compartimiento de equipajes permite transportar uno o dos pasajeros en el asiento trasero, según el pliegue del respaldo.

Proceder según las recomendaciones del apartado "Asientos" en este capítulo.

### Fijación de equipajes

Están disponibles ganchos para el atado de equipajes en el interior de equipajes. Está disponible también un gancho **A** de cada lado en la lateral del compartimiento de equipajes para colocar bolsos, bolsas, etc. También es posible conectar el

gancho de una red de protección para los equipajes **B** (si está equipado). Esos ganchos soportan como máximo máximo 2 kg.

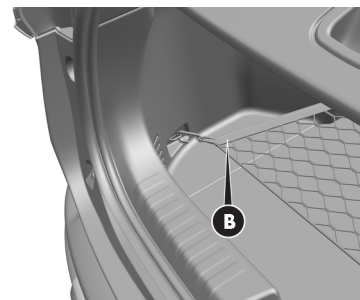
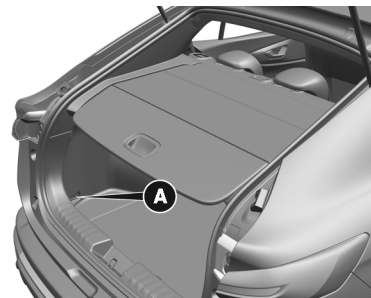

## APERTURA DE EMERGENCIA DE LA TAPA DEL COMPARTIMIENTO DE EQUIPAJES

Es posible realizar la apertura del compartimiento de equipajes en caso de emergencia.

Para utilizarla, proceder del siguiente modo:

- Para vehículos con asiento trasero bipartido, desbloquear el respaldo del asiento trasero y plegarlo, como indicado en "Ampliación del compartimiento de equipajes" en este capítulo.
- Retire la cubierta de la cerradura **A** con un destornillador como se muestra a continuación.

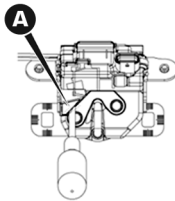

- Coloque el destornillador en la cavidad **B** y gire la manija **C** en su interior para abrir el maletero.

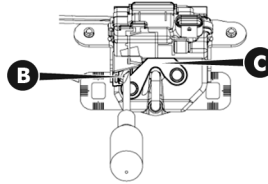

- Para el correcto funcionamiento del mecanismo, el destornillador debe estar posicionado como se muestra a continuación

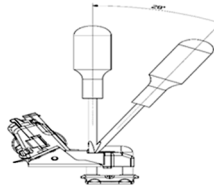

## EQUIPAMIENTOS INTERNOS

### UBICACIÓN

Los equipamientos internos están dispuestos en el habitáculo del vehículo como sigue.

**B**

### GUANTERA



### ADVERTENCIA

No viaje con la tapa de la guantera abierta.

En caso de accidente, podría lesionar a los ocupantes de los asientos delanteros.

- Tirar de la manija **A** para abrir la guantera.

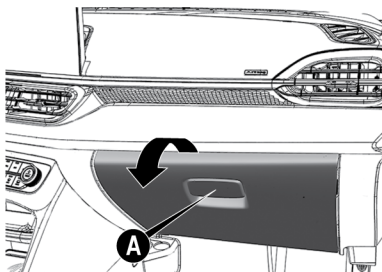

Cuando la guantera se abre, una lámpara se enciende para iluminar el espacio interior.

#### Nota

No poner en la guantera objetos que no permitan que ella se cierre completamente. Además, durante el funcionamiento, comprobar si la guantera está bien cerrada.

#### PARASOL

Los parasoles están al lado del espejo retrovisor interior. Pueden posicionarse hacia delante y hacia los lados.

Para ponerlo de lado, quitarlo del gancho del lado del espejo retrovisor

interior y girarlo para la ventana lateral.

En la parte posterior del parasol del lado del conductor hay un portadocumentos.

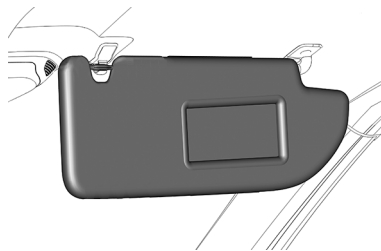

En algunas versiones, detrás del parasol hay espejos de cortesía.

Para acceder al espejo, deslizar la cubierta hacia la derecha.

#### APOYABRAZOS DELANTERO (si está equipado)

Está situado entre los asientos delanteros.

El apoyabrazos se regula en sentido longitudinal siguiendo la dirección indicada por las flechas.

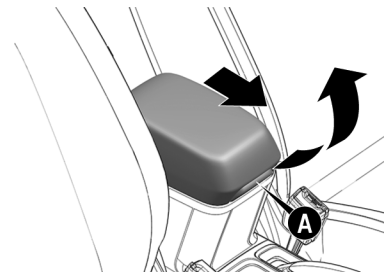

#### CONSOLA CENTRAL CON PORTAOBJETOS (si está equipado)

El portavasos ubicado en la consola central es removible y se puede acceder a un compartimento de almacenamiento debajo de él al quitarlo. Para hacer esto, presione los botones **B** y levante el portavasos.

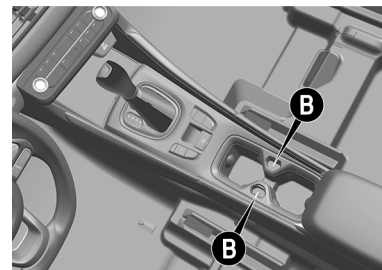



Una vez que se quita el portavasos y se utiliza el compartimiento de almacenamiento, vuelva a colocar el portavasos en su asiento en la consola central.

### ASIDEROS (si está equipado)

Los asideros pueden utilizarse cuando se entra/sale del habitáculo o como apoyo en terrenos accidentados.

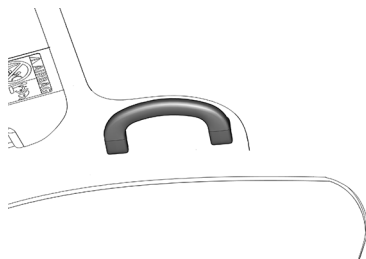

### CARGADOR INALÁMBRICO PARA TELÉFONOS CELULARES (si está equipado)

Para algunas versiones, está disponible un cargador inalámbrico A

para teléfonos celulares, ubicado en la consola central del vehículo.

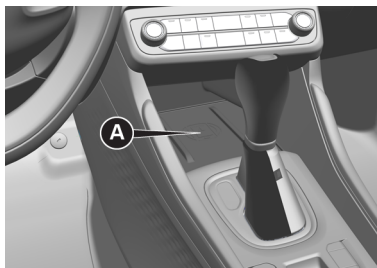

Su teléfono celular debe ser proyectado para carga inalámbrica. Si el celular no está equipado con la funcionalidad de carga inalámbrica, un revestimiento de repuesto o una placa trasera especializada puede ser adquirida en su operadora de celular. Consulte el manual del propietario de celular para obtener otras informaciones.

La base de carga inalámbrica es equipada con una alfombra antiderrapante

---

#### Nota

En caso de sobrecalentamiento del dispositivo, el proceso de carga se interrumpirá

---

#### Nota

Está disponible un difusor ubicado en el compartimiento portaobjetos de la consola que dirige un flujo de aire enfriado.

---

#### Nota

La base de carga inalámbrica no funcionará si alguna de las cuatro puertas está abierta, aunque el motor esté funcionando. Abrir la tapa del compartimiento de equipajes no interfiere en la operación de la base de cargamento.

El uso de un revestimiento de teléfono puede interferir en carga inalámbrica.

---

#### Nota

El tiempo de carga dependerá del tipo de celular utilizado y de las funciones activas durante el tiempo de carga.

---



### ADVERTENCIA

Para las versiones equipadas con cargador inalámbrico, la llave electrónica NO debe ser posicionada sobre el mismo, o a una distancia inferior a 15 cm del cargador inalámbrico.

El posicionamiento de la llave electrónica a una distancia inferior a 15 cm del cargador inalámbrico o sobre el mismo puede dañar el control remoto de la misma e no permite que el sistema de arranque del vehículo reconozca la llave, lo que impide que se pueda efectuar el arranque del vehículo.



### ADVERTENCIA

El cargador inalámbrico usa tecnología de inducción para cargar dispositivos compatibles con esta tecnología.

Es absolutamente prohibido ponerse cualquier material metálico en la zona de carga.

### Nota

El sistema de carga por inducción instalado en el vehículo solo permite la carga de celulares que cumplan con el protocolo Qi y hayan sido certificados por la agencia reguladora internacional para carga inalámbrica. Para asegurarte de que el dispositivo soporte el estándar Qi, consulte el manual de su celular y asegúrese de que sea compatible con la tecnología.

### Nota

Para una mayor eficiencia de carga se recomienda mantener el dispositivo en el centro del área de carga. En caso de que, durante la dirección, el dispositivo salga del área de carga, el cargador puede interrumpir el proceso de carga.

### PUERTOS USB (si está equipado)

Los puertos USB están disponibles en la consola central.

### Puertos USB en la parte delantera de la consola central (si está equipado)

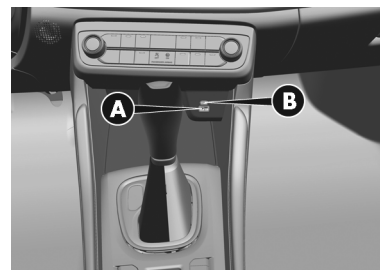

- A - Puerto USB tipo A
- B - Puerto USB tipo C

### Puertos USB en la parte trasera de la consola central (si está equipado)

Los puertos USB en la parte trasera de la consola central se pueden utilizar solamente para carga en dispositivos compatibles.

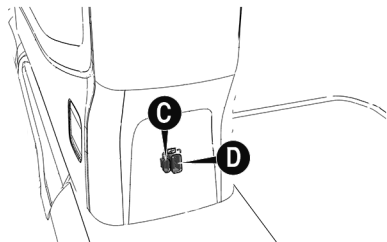

- C - Puerto USB tipo C
- D - Puerto USB tipo A

## BOTONES DE CONTROL

### Conjunto de botones en el tablero

Sólo funcionan con la llave de encendido en la posición **MAR**, con excepción de las luces de emergencia **E**, bloqueo de puertas **N** y botón de encendido/apagado de la radio **A**.

En algunas versiones, cuando una función se activa la luz de aviso correspondiente ubicada en el cuadro de instrumentos se enciende. Para desactivar, basta pulsar el botón nuevamente.

Los botones están situados en el panel central, por debajo de los difusores centrales del aire acondicionado.

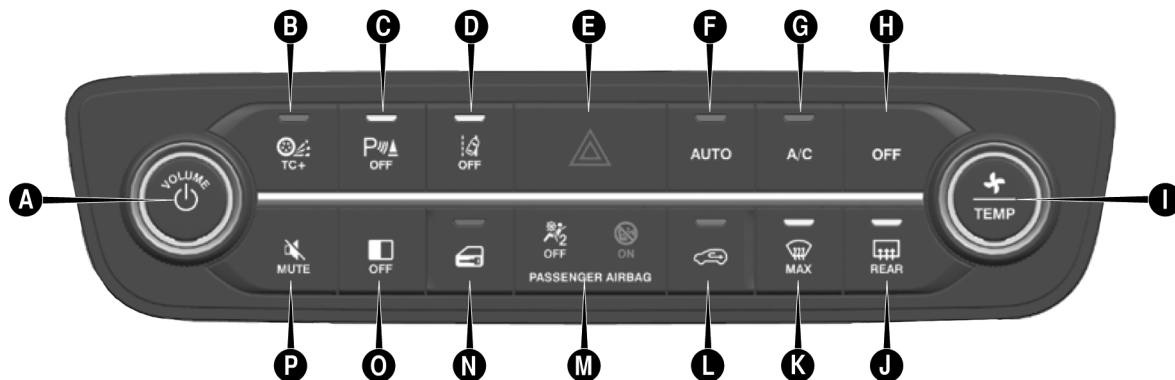

## FUNCIONES DE LOS BOTONES

### A - Volumen de la radio/encender y apagar la radio

Botón giratorio para encender/apagar la radio y aumentar/disminuir el volumen.

### B - Control de tracción PLUS - TC+ (Traction Control Plus)

Botón con LED de indicación de función activada para activar/desactivar el sistema TC+ y ABS Off Road.

- Botón con LED encendido: TC + y ABS Off Road activados (hasta 65 km/h).
- Botón con LED encendido: TC, ESC y ABS activados.

---

#### Nota

Para más detalles sobre esos sistemas, consultar el capítulo "Seguridad" en el apartado "Características de seguridad activa".

---

Los sistemas TC+, ASR y ABS Off Road son integrantes del sistema ESC, auxiliando al conductor a controlar el vehículo.

### C - Asistente de estacionamiento (ParkSense) (si está equipado)

Botón con LED que tiene la función de desactivar los sensores frontales del sistema para desactivar los sensores delanteros del sistema ParkSense. Ver "Asistente de estacionamiento" en el capítulo "Arranque y funcionamiento".

### D - LDW (LANE DEPARTURE WARNING - Cambio de carril) (si está equipado)

Botón con LED que tiene la función de desactivar el sistema LDW.

El sistema LDW (Lane Departure Warning - Cambio de carril) usa una cámara orientada hacia delante en el sentido de marcha para, con velocidades de 60 a 180 km/h, detectar líneas de carriles y monitorizar la posición del vehículo respecto a las

mismas. Ver "Características de seguridad activa", en el capítulo "Seguridad".

### E - Luces de emergencia

Botón para activar/desactivar la luces de emergencia. Las luces de emergencia se encienden apretándose brevemente el botón **C**, independiente de la posición de la llave de arranque. Con el dispositivo activado, los indicadores , en el cuadro de instrumentos se iluminan de modo intermitente.

---

#### Nota

En caso de avería de una o más lámparas de los indicadores de dirección, al accionarse el botón, los testigos respectivas destellarán con una frecuencia superior a la normal.

---

## **F - Control AUTO del aire acondicionado**

Botón para habilitar/deshabilitar el control AUTO del aire acondicionado. Ver "Climatización" en el capítulo "Conociendo su vehículo".

## **G - Encender/apagar el compresor del aire acondicionado**

Botón con LED de indicación de función activada para encender/apagar el compresor del aire acondicionado. Ver "Climatización" en el capítulo "Conociendo su vehículo".

## **H - Control OFF del aire acondicionado**

Botón con LED de indicación de función activada para habilitar/deshabilitar el control OFF del aire acondicionado. Ver "Climatización" en el capítulo "Conociendo su vehículo".

## **I - Accionamiento del ventilador/regulación de bandas de temperatura del aire acondicionado**

Botón giratorio para regular la velocidad del ventilador del aire acondicionado y regular bandas de temperatura (con LED azul/rojo encendido) . Ver "Climatización" en el capítulo "Conociendo su vehículo".

- **Primer toque:** regular velocidad del ventilador
- **Segundo toque:** (con LED azul/rojo encendido) regular bandas de temperatura

## **J - Desempañador de la luneta trasera**

Botón con LED que tiene la función de encender/apagar el desempañador de la luneta trasera.

## **K - Función MAX-DEF del aire acondicionado (descongelación/desempeñamiento rápido de los vidrios delanteros)**

Botón con LED de indicación de función activada para activar/desactivar la función MAX-DEF (descongelación/desempeñamiento rápido de los vidrios delanteros). Ver "Climatización" en el capítulo "Conociendo su vehículo".

## **L - Recirculación del aire interno**

Botón con LED de indicación de función activada para activar/desactivar la recirculación del aire interno. Ver "Climatización" en el capítulo "Conociendo su vehículo".

## **M - Indicación de airbag del pasajero activado/desactivado**

Posición para indicación de airbag del pasajero activado/desactivado. Cuando el airbag está desactivado el icono  se enciende con luz fija.

## **N - Bloqueo/desbloqueo de las puertas**

Botón con LED de indicación de función activada en el interruptor para el bloqueo/desbloqueo centralizado de las cerraduras de las puertas. El LED de señalización estará siempre encendido cuando la puerta del conductor esté abierta o desbloqueada y la llave de arranque esté en la posición **MAR**. El LED estará apagado cuando la puerta esté cerrada y bloqueada por medio del botón de bloqueo de puertas o si a velocidad del vehículo es superior a 20 km/h.

## **O - Ligar/apagar pantalla del Uconnect**

Botón para encender/apagar la pantalla del Uconnect.

## **P - Función MUTE (mudo) de la radio**

Botón para activar/desactivar la función Mute (desactivación del volumen del sonido) de la radio.

## **FUNCIONES DE LOS BOTONES DE CONTROL EN LA CONSOLA CENTRAL**

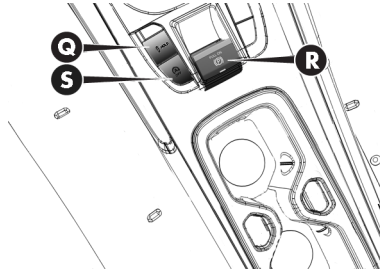

### **Q- Auto Hold (si está equipado)**

Botón para activar/desactivar la función Auto Hold.

Presionar el botón **Q** para activar la función Auto Hold. El testigo se encenderá en la pantalla. Cuando la función Auto Hold está activa antes de que se coloque el conmutador de arranque en SOP, la misma función continuará activa tras haber colocado nuevamente el conmutador de arranque en MAR.

### **R - EPB - Eletronic Parking Brake (freno de estacionamiento eléctrico)**

Para accionar el freno de estacionamiento eléctrico, tirar del interruptor del freno **R** en la consola central.

Cuando el freno de estacionamiento eléctrico está accionado, se encienden el LED en el interruptor en la consola central y el testigo en el cuadro de instrumentos.

### **S- Start&Stop (si está equipado)**

Botón para activar/desactivar el sistema Start&Stop. El sistema Start&Stop apaga automáticamente el motor del vehículo cuando se pisa el pedal del freno y el vehículo alcanza una velocidad igual o inferior a 8 km/h, siempre que se cumplan las condiciones de funcionamiento del sistema, y vuelve a arrancar el motor cuando el conductor quita la presión sobre el pedal del freno, como cuando se detiene el vehículo en un semáforo en rojo.

---

### Nota

Para más detalles sobre el funcionamiento del sistema Start&Stop, consultar el capítulo "Seguridad", apartado "Sistema Start&Stop".

---

## PROTECCIÓN AL MEDIO AMBIENTE

### SISTEMAS UTILIZADOS

Los sistemas utilizados para reducir las emisiones de los motores Flex y gasolina son: convertidor catalítico, sonda lambda y sistema antievaporación.

---



### ADVERTENCIA

En su funcionamiento, el convertidor catalítico alcanza elevadas temperaturas.

Por lo tanto, no estacionar el vehículo sobre material inflamable (p. ej.: hojas secas): peligro de incendio.

---

### CONTROL DE LAS EMISIONES DE CONTAMINANTES

Este vehículo es producido conforme las normas ambientales en vigor en la fecha de su producción.

---



### ADVERTENCIA

Alteraciones realizadas en el vehículo con el objetivo de aumentar sus prestaciones, tales como retirada del convertidor catalítico y/o modificaciones en el sistema de inyección electrónica, además de contribuir para aumentar innecesariamente la contaminación atmosférica, pueden resultar en la cancelación de la garantía de los componentes involucrados.

Observar siempre las recomendaciones de este manual.

---

### Nota

Transitar con el sistema de escape modificado o dañado, además de aumentar considerablemente el nivel de ruido del vehículo (contami-

nación sonora), constituye en una infracción de tráfico.

---

### RECOMENDACIONES SOBRE CONTAMINACIÓN AMBIENTAL (Según Legislación de la República Argentina, en la orden federal)

Este vehículo fue fabricado cumpliendo con las reglamentaciones vigentes en el orden federal (Ley N° 24449/95, Decreto P.E.N. N° 779/95) en lo referente a contaminación atmosférica, sonora y radioeléctrica.

A fin de respetar lo establecido por las referidas reglamentaciones en lo concerniente al parque de vehículos en uso, recomendamos tener en cuenta lo indicado en los capítulos uso del automóvil, seguridad y mantenimiento.

### Contaminación atmosférica

No alterar las características o regulaciones de carburador, o mezclador, o inyector de combustible, sistema de circulación de gases del cár-



ter, filtro del aire y puesta a punto del encendido.

En vehículos con catalizador de nafta (gasolina), utilizar exclusivamente nafta (gasolina) sin plomo.

### Contaminación sonora

No alterar el sistema de escape y en caso de reemplazo de algunos de los componentes atenuadores de sonido (silenciadores), utilizar exclusivamente repuestos originales.

### Contaminación radioeléctrica

Vehículos de ciclo Otto a nafta (gasolina)

No alterar el sistema eléctrico, especialmente distribuidor y cables de encendido de alta tensión, incluida la ubicación de los mismos. En caso de reemplazo de algunos de sus componentes, utilizar exclusivamente repuestos originales.

**Nota importante:** las personas con prótesis reguladora del ritmo cardíaco (marcapaso), no deberán

permanecer en el vehículo o en su proximidad, estando el motor en funcionamiento con la tapa del compartimiento del motor (capó) abierta total o parcialmente o bien, incorrectamente cerrada, a fin de evitar el riesgo de que se altere el normal funcionamiento del referido marcapaso.

En los tres casos mencionados, el fabricante de la unidad, en caso de incumplimiento de lo precedentemente expresado, deslinda toda responsabilidad al respecto, quedando la misma asumida por el usuario y caducada automáticamente la garantía.

### VALORES MÁXIMOS DE EMISIONES ATMOSFÉRICAS

Este vehículo a la salida de la fábrica, cumple con los siguientes límites máximos de emisiones.

Vehículos equipados con motor ciclo Otto - combustible: nafta (gasolina):

- Monóxido de carbono en marcha lenta: máx.: 0,5% para vehículos fabricados a partir del 01/01/99;

- Hidrocarburos incombustos (HC) en marcha lenta: máx.: 250 ppm (partes por millón) para vehículos fabricados a partir del 01/01/99;

- La velocidad angular del motor y el ángulo de avance inicial de ignición para la condición de “marcha lenta” son los especificados en la sección Características Técnicas de este manual.

Vehículos equipados con motor ciclo Diesel (combustible: gasoil):

- Ennegrecimiento del gas de escape por el procedimiento de “aceleración libre”;

- Medición por filtrado (Índice Bacharach): máx.: 5

- Medición con opacímetro (coeficiente de absorción): máx.: 2,62 m-1

Los gases de escape se mantendrán dentro de los valores legislativos durante los 80.000 km.\* (según corres-

ponda) o 5 años de uso siempre y cuando se respeten estrictamente los mantenimientos preventivos y las recomendaciones de uso dadas en el Manual de Uso y Mantenimiento.

\* 80.000 km.: Vehículos livianos (PBT  $\leq$  3.850 kg) con motor de ciclo Otto y Diesel.

La garantía precedentemente indicada sólo será de aplicación en aquellas “configuraciones” o “modelos” (según definición del texto Legal - Ley 24449/95, Dec. P.E.N. 779/95, Art. 33) que se hayan certificado con los valores que superen el 90% de los límites de emisión establecidos para cada contaminante.

## CONTROL TÉCNICO

La legislación vigente para algunos países establece el Control Técnico Periódico, el primero de los cuales se efectuará a los 18 meses después de la venta al primer usuario. Si el vehículo tuviera un siniestro que afecte alguno de los sistemas contemplados en dicho control, caducará el período

faltante entre la fecha del siniestro u el mencionado plazo de 18 meses. Después de la primera revisión, las restantes se efectuarán anualmente.

Los periodos previstos para el control técnico pueden variar según la jurisdicción, la categoría del vehículo y en función de la legislación en vigor en el país. En algunos casos, en lugar de 18 meses, se indica 36 meses y además, después de la primera revisión, las restantes se efectuarán:

- Para vehículos con menos de 7 años: cada 24 meses.
- Para vehículos con más de 7 años: cada 12 meses.

Estos períodos pueden variar según la jurisdicción y en función de la legislación en vigor en el país.

Cada uno de los sistemas del vehículo objeto del mencionado control técnico, se indican en la presente sección de Mantenimiento, por lo que recomendamos al usuario su especial atención para que el vehí-

culo se encuentre en correctas condiciones de mantenimiento.

El cumplimiento de los servicios de Mantenimiento Programado es una forma de satisfacer los requerimientos del Control Técnico Periódico.

### El conjunto de elementos a controlar consta de:

- El ya mencionado de contaminación ambiental.
- Luces reglamentarias.
- Sistema de dirección, frenos, suspensión, carrocería, llantas, neumáticos.
- Estado general del vehículo tanto externo como interno.
- Sistema de escape.
- Accesorios de seguridad: cinturones de seguridad, apoyacabezas, balizas, extintores de incendios.

**Importante: los componentes estructurales (largueros, travesaños, etc.) son objeto de revisión en el**

**Control Técnico Periódico establecido por la legislación vigente.**

**B**



# CONOCIENDO SU TABLERO DE INSTRUMENTOS

Esta sección del manual le ofrece todas las informaciones útiles para que usted conozca, interprete y utilice correctamente el tablero de instrumentos.

|  |      |
|--|------|
| TABLERO DE INSTRUMENTOS . . . . .                    | C-1  |
| PANTALLA . . . . .                                   | C-5  |
| COMPUTADORA DE A BORDO . . . . .                     | C-7  |
| LUCES DE ADVERTENCIA (TESTIGOS) Y MENSAJES . . . . . | C-16 |
| SISTEMA DE DIAGNÓSTICO DE A BORDO . . . . .          | C-35 |





# TABLERO DE INSTRUMENTOS

## COMPONENTES

La disponibilidad y la posición de los instrumentos y de los señalizadores pueden variar en función de los opcionales comprados/disponibles.

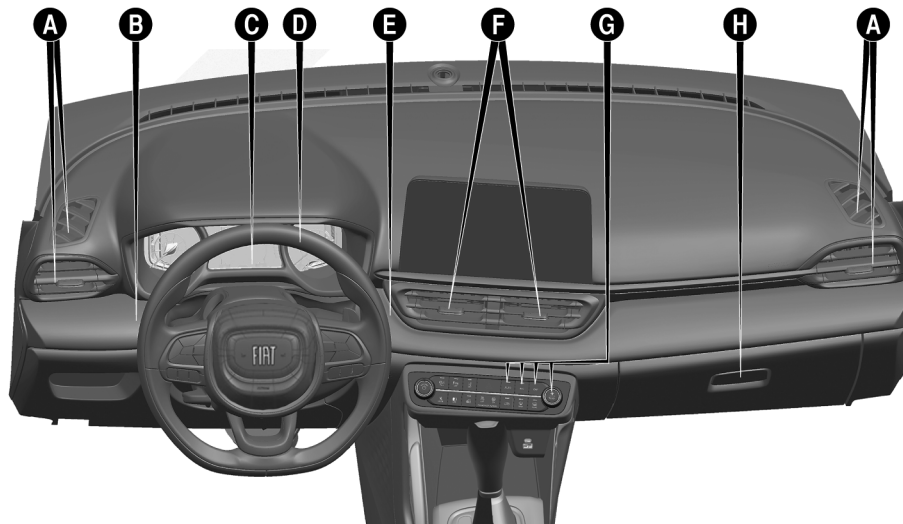

A- Difusores de aire laterales – B- Palanca izquierda (control del faro alto/bajo y luces de dirección) – C- Cuadro de instrumentos – D- Volante – E- Palanca derecha (control de limpieza/lavado de los vidrios) – F- Difusores de aire centrales – G- Botones de control del aire acondicionado – H- Guantero

C

## CUADRO DE INSTRUMENTOS

### Pantalla multifunción

La iluminación y los grafismos del cuadro de instrumentos pueden variar según las versiones.

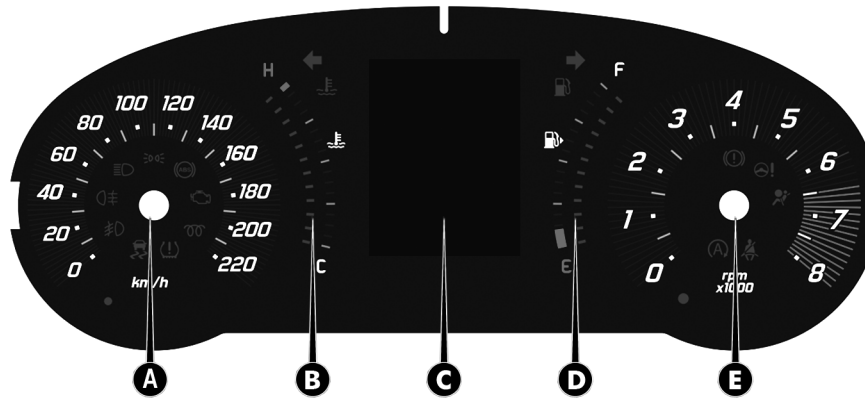

A- Velocímetro – B- Indicador digital de la temperatura del líquido de enfriamiento del motor con luz de aviso de temperatura máxima – C- Pantalla multifunción – D- Indicador digital de nivel de combustible con luz de aviso de límite mínimo (el triángulo presente en el lado derecho o abajo del símbolo  indica en cual lado del vehículo está la boquilla para el suministro de combustible) – E- Tacómetro (cuentarrevoluciones)



## Pantalla digital

La iluminación y los grafismos del cuadro de instrumentos pueden variar según las versiones.



A- Indicador digital de la temperatura del líquido de enfriamiento del motor – B- Pantalla multifunción – C- Tacómetro (cuentarrevoluciones) – D- Velocímetro digital – E- Indicador digital del nivel de combustible con testigo de reserva.

## INSTRUMENTOS DE A BORDO

Los grafismos de los instrumentos pueden variar según la versión del vehículo.

Para algunas versiones, al poner el conmutador de encendido en la posición **MAR**, las agujas del tacómetro y del velocímetro recorren toda la escala y vuelven al principio mostrando el funcionamiento normal de los instrumentos.

### Velocímetro

Ubicado en el cuadro de instrumentos, tiene la función de indicar la velocidad de desplazamiento del vehículo.

---

#### Nota

Para la pantalla digital, la ubicación del velocímetro puede variar según la configuración y la pantalla que está siendo exhibida.

---

### Indicador de temperatura del líquido de refrigeración del motor

El testigo o, según las versiones, El indicador digital en la pantalla, indica la temperatura del líquido de enfriamiento del motor y empieza a emitir alertas cuando la temperatura excede unos 50°C aproximadamente.

En el uso normal del vehículo, el arco de indicaciones de la escala digital puede exhibir varias posiciones según las condiciones de uso del vehículo.

- Versiones con pantalla multifunción

El testigo  se enciende, juntamente con la exhibición de un mensaje en la pantalla y una señalización acústica, para indicar el aumento excesivo de la temperatura del líquido de refrigeración del motor.

- Versiones con pantalla digital

El símbolo  en la pantalla queda rojo para señalar el aumento exce-

sivo de la temperatura del líquido de refrigeración del motor.

En los casos descritos anteriormente, apagar el motor y dirigirse a la **Red de Asistencia Fiat**.

---

#### Nota

Si el motor funciona sin el líquido de refrigeración, su vehículo podrá ser seriamente dañado. Las reparaciones, en esos casos, no serán cubiertos por la garantía.

---

### Tacómetro (Cuentarrevoluciones)

La aguja sobre la faja (6 a 8 rpm) indica un régimen de revoluciones muy alto, lo que puede causar daños al motor y, por lo tanto, debe evitarse.

---



#### ADVERTENCIA

El sistema de control de la inyección electrónica interrumpe el flujo de combustible cuando el motor esté con exceso de revoluciones.

Esta interrupción provoca la consecuente pérdida de potencia del motor.

#### Observación:

**rpm** - revoluciones por minuto

### INDICADOR DEL NIVEL DE COMBUSTIBLE

El indicador digital en la pantalla indica la cantidad de combustible presente en el depósito.

El testigo  se enciende, juntamente con la visualización de un mensaje en la pantalla y una señalización acústica, cuando el depósito restan entre 7 a 9 litros de combustible.

#### Nota

En el caso de encendido de la luz de aviso e indicación en las dos barras inferiores de la escala del indicador, efectuar el aprovisionamiento de combustible lo antes posible.



#### ADVERTENCIA

No viajar con el depósito de combustible casi vacío.

Las eventuales faltas de alimentación pueden dañar el convertidor catalítico.

### PANTALLA

#### Descripción

El vehículo puede equiparse con una pantalla multifunción o multifunción reconfigurable que ofrezca informaciones útiles al conductor mientras maneja el vehículo.

Con la llave de encendido en posición **STOP** (y la llave retirada, para versiones con llave mecánica) con la apertura/cierre de una de las puertas, la pantalla se activa y, por algunos segundos, exhibe la hora y los kilómetros totales que se han recorrido.

### PANTALLA MULTIFUNCIÓN

Según la configuración, en la pantalla se pueden visualizar las siguientes informaciones:

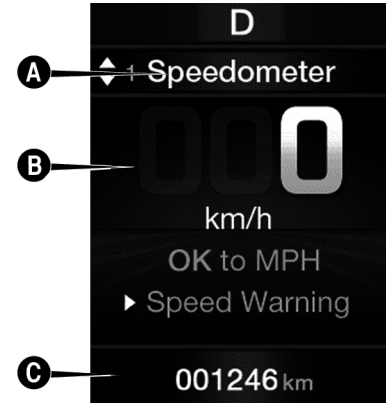

#### Región superior de la pantalla (A)

Hora, Gear Shift Indicator (indicaciones del cambio de marchas) (si está equipado), indicación de marcha (sólo versiones con transmisión automática), temperatura exterior, instrucciones de brújula (si está equipado), fecha.

Se puede seleccionar también las siguientes informaciones:

- Consumo medio.
- Autonomía de combustible.
- Info audio.

### Región central de la pantalla (B)

Velocidad del vehículo, mensajes de advertencia/eventuales señales de falla.

Se puede seleccionar también las siguientes informaciones:

- Informaciones del vehículo.
- Trip A / Trip B / Economía.
- Navegar entre las configuraciones.

### Región inferior de la pantalla (C)

Total de kilómetros recorridos e íconos de eventuales señales de falla.

## PANTALLA DEL CUADRO DE INSTRUMENTOS DIGITAL

En la pantalla, según lo que está configurado, se exhiben, entre otras, las siguientes informaciones:



Hora, Gear Shift Indicator (indicaciones de cambio de marchas) (si está equipado), temperatura exterior, fecha, velocidad del vehículo, mensajes de advertencia, kilometraje total recorrido e iconos de eventuales señalizaciones de avería.

### Regulación de la iluminación del tablero de instrumentos (sensor de luminosidad)

Para algunas versiones, en el interior del tacómetro está presente un sensor de luminosidad capaz de de-

tectar las condiciones de luz ambiente y en base a los datos detectados, regular la modalidad de funcionamiento del cuadro de instrumentos.

El instrumento se comporta del siguiente modo:

- En la modalidad "día" la pantalla es regulable para 8 niveles, mientras que el grafismo del cuadro de instrumentos y todos los indicadores están completamente iluminados y no son regulables.
- En la modalidad "noche" la pantalla, el grafismo y los indicadores son regulables para 8 niveles. Consecuentemente, también se regula la intensidad luminosa de la pantalla del climatizador automático (si está equipado) y del sistema Uconnect™ (si está equipado).

# COMPUTADORA DE A BORDO

## BOTONES DE CONTROL

Se encuentran en el lado izquierdo del volante.

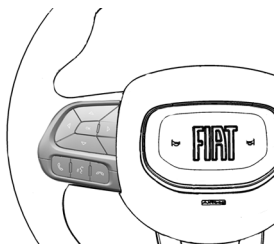

Los botones de control le permiten seleccionar e interactuar con las opciones del "menú principal" de la pantalla (consultar el párrafo "Menú principal").

- **▲ / ▼**: Pulsar y soltar los botones para acceder al Menú principal y desplazar hacia arriba o hacia abajo las distintas opciones del menú y submenús.
- **◀ / ▶**: pulsar y soltar los botones para acceder a las ventanas

de informaciones o a los submenús de alguna opción del Menú principal.

**OK** : pulsar y soltar los botones para acceder a las pantallas de informaciones o a los submenús de alguna opción del Menú principal. Mantener el botón presionado durante 2 segundos para redefinir las funciones visualizadas/seleccionadas.

**Acceso a los submenús**: después de seleccionar la opción de menú deseada, pulsar el botón **▶** para acceder a los distintos submenús.

**Salida del Menú principal**: pulsar el botón **◀**.

## MENÚ PRINCIPAL

El menú principal tiene una serie de opciones cuya selección, que se hace a través de los botones de control, permite acceder las varias elecciones y definiciones según se indican a continuación.

---

### Nota

El modo de visualizar las opciones del menú (en mayúsculas o minúsculas) varía según el tipo de pantalla.

---

---

### Nota

Para algunas entradas se prevé un submenú.

---

---

### Nota

El el sistema Uconnect™, algunas opciones del menú son visualizadas y gestionadas en la pantalla del sistema y no en la pantalla del cuadro de instrumentos (ver las indicaciones en el suplemento específico).

---

## OPCIONES DEL MENÚ - PANTALLA MULTIFUNCIÓN

A continuación se puede ver el menú completo del computador de a bordo del vehículo. Considerar sólo las informaciones disponibles para el menú/pantalla específicos de la versión que se ha adquirido.

Según la versión, el menú tiene las siguientes opciones:



- VELOCÍMETRO
- TRP
- INFO VEHÍCULO
- AUDIO
- MENSAJES
- CONFIG. PANTALLA
- AJUSTES

### - Velocímetro

Esta opción de Menú permite visualizar la velocidad del vehículo en la pantalla.

Después de visualizar la velocidad en la pantalla, al pulsar el botón **OK** se puede definir la unidad de medida ("km/h" o "MPH") para visualizar la velocidad.

### - Trip A y Trip B (Recorrido A y Recorrido B)

Esta opción de menú permite visualizar las informaciones sobre el "Trip computer" (para más informaciones, consultar las indicaciones en el apartado "Trip Computer" (computadora de a bordo) en este capítulo).

Las informaciones que aparecen en la pantalla para el Viaje A y Viaje B, son:

- Distancia (km o millas).
- Consumo promedio (mpg, o l/100km o km/l).
- Tempo de viagem (horas y minutos).

### - Economía de combustible

Esta opción de menú permite visualizar en la pantalla las informaciones referentes al consumo de combustible instantáneo.

### - Info vehículo (Informaciones sobre el estado del vehículo)

Esta opción de menú le permite ver en la pantalla las informaciones relativas al "estado" del vehículo (ver instrucciones a continuación).

- Turbo  
Visualización de las informaciones de presión del turbo.

- Potencia  
Visualización de las informaciones de potencia del turbo.
- Fuerza G  
Visualización de las informaciones de desplazamiento/inclinación del vehículo.
- Presión de los neumáticos  
Visualización de las informaciones sobre el sistema iTPMS (si está equipado) (para más informaciones, consulte el capítulo "Seguridad").
- Horas del motor  
Muestra el total de horas de trabajo del motor
- Temperatura del aceite del motor. (si está equipado).  
Visualización de la temperatura del aceite del motor.
- Temperatura de la transmisión (si está equipado)

Visualización de la temperatura de la transmisión automática (si está equipado).

- Servicio (mantenimiento programado) (si está equipado)  
Visualización en km (o mi) o días que restan para la inspección del mantenimiento.
- Voltaje de la batería  
Visualización del valor del voltaje (estado de la carga) de la batería.

El "Plan de mantenimiento programado" ha previsto el mantenimiento del vehículo a intervalos preestablecidos (véase el capítulo "Mantenimiento y cuidados con su vehículo" en el apartado "Servicios en la concesionaria").

Cuando el mantenimiento programado ("Service") está cerca del plazo previsto, desplazándose la llave de encendido a la posición **MAR** cuando está disponible, en la pantalla se visualizan las indicaciones relativas a las revisiones seguida del número de

kilómetros o días que faltan para la próxima revisión. Contactar a la Red de Asistencia Fiat que realizará, además de las operaciones de mantenimiento previstas en el "Plan de Mantenimiento Programado", la puesta a cero (reset) de los contadores de tiempo o kilómetros para el próximo mantenimiento programado.

El mensaje será en km o millas (si está disponible) de acuerdo con la selección efectuada en la unidad de medida.

---

#### **Nota**

Las informaciones en la pantalla relativas a las revisiones son complementarias a las contenidas en este manual en el capítulo "Mantenimiento y cuidados con su vehículo" y en el "Manual de garantía". ES ESENCIAL la verificación de este capítulo y en el manual de garantía para el correcto mantenimiento y garantía del vehículo.

---

#### **- Audio (Visualización de informaciones de audio)**

Por esta opción de menú se puede ver en la pantalla del tablero de instrumentos, las informaciones presentes en la pantalla del sistema Uconnect™.

Las informaciones exhibidas son:

- "Radio (AM o FM)": visualización del nombre de la emisora de radio (si está equipado), la frecuencia y el ícono gráfico
- "MP3": visualización del título o del número de la pista que es reproducida.
- "USB": visualización del título o del número de la pista que es reproducida.
- "iPod": visualización del título de la pista (si esta equipado).
- "Bluetooth": visualización del título o del número de la pista que es reproducida.

C

## - Mensajes (Advertencias)

Esta opción de menú permite que se visualice en la pantalla los mensajes que contienen informaciones/ fallas que el vehículo ha memorizado.

- Versiones equipadas con pantalla multifunción reconfigurable

En estas versiones, el color de fondo de la pantalla varía según la prioridad de la falla que se visualiza:

- Mensajes de falla con prioridad baja: pantalla de color amarillo.
- Mensajes de falla con prioridad alta: pantalla de color rojo.

## - Config. pantalla (modificación, según la versión, de las definiciones de la pantalla del cuadro de instrumentos)

Esta opción de menú se puede modificar la forma de visualizar las informaciones y sus posiciones en la pantalla.

- Superior a la izquierda y Superior a la derecha

Seleccionando esta opción, es posible visualizar, en la pantalla, las informaciones relativas a:

- Ninguno (vacío)
- Temperatura externa.
- Hora (horas/minutos).
- Fecha (día/mes).
- Consumo promedio
- Autonomía
- Brújula (si está equipado).

- Centro

En el área central de la pantalla se puede ver toda las informaciones:

- Título del menú
- Info radio

- Pantalla de marcha (si está equipado)

Con esta opción se puede seleccionar el modo de visualización de las instrucciones sobre la transmisión automática, esco-

giendo entre las siguientes opciones:

- "Caractere único": en la parte derecha de la pantalla aparece la letra relacionada con la posición de la palanca de cambios de la transmisión automática (**P, R, N ou D**). Después de unos 2 segundos, la letra aparece en posición central.
- "Estándar" (definición predefinida): en la parte derecha de la pantalla aparecen simultáneamente las letras PNRD y aparecerá en evidencia la posición actual de la palanca de cambios.

- Restaurar config.

Seleccionando esta función, es posible efectuar la puesta a cero (y restablecer las definiciones elegidas previamente) de las grandezas disponibles.



## - Config. vehículo (modificación de las definiciones del vehículo)

Con esta opción de menú se puede modificar las configuraciones de la Pantalla, de las Unidades, de Fecha y Hora, de Seguridad, Segur. /Asist, Luces, Puertas y bloqueo de las portas y Restablecer configuraciones.

Algunas funciones se pueden ver en la pantalla de la radio Uconnect™.

- Idioma: permite elegir el idioma de las informaciones/advertencias.
- Pantalla  
En la opción "Pantalla" (Display) se ve las opciones:
  - Ver teléfono: (si está equipado) en la pantalla del panel de instrumentos se visualiza las informaciones relacionadas con el modo de Teléfono de la pantalla del sistema Uconnect™.

Las informaciones que aparecen en la pantalla se refieren al estado de la conexión del celular (teléfono prendido o apagado), llamadas activas/recibidas/en espera y el manejo de llamadas simultáneas (primera que se ha recibido, segunda en espera, etc.).

- Ver navegación (si está equipado con radio Uconnect™ con navegación): en la pantalla del panel de instrumentos se puede ver las informaciones relacionadas con el modo Navegación.
- "Seguridad"  
Con esta opción se hacen los siguientes ajustes:
  - "Passenger AIRBAG": activación y desactivación del airbag del lado del pasajero.
- "Segur./Asist".

Con la opción "Segur./Asist." se hace los siguientes ajustes:

- "Volumen de los avisos": selección del volumen de los avisos disponibles.
- "Vol. ParkS. tras.": selección del volumen de las señales acústicas del sistema ParkSense.
- "Sensor de lluvia": en caso de lluvia, activación y desactivación del accionamiento automático del limpiador del parabrisas.
- Luces (si está equipado)  
Con la opción "Luces" se hace los siguientes ajustes:
  - "Dimmer": iluminación de los componentes electrónicos (Cuadro/Radio/Control clima) cuando se constata la condición nocturna del vehículo (Faros encendidos).
  - "Sensor de los faros": regulación de la sensibilidad para encendido de los faros.

- "Follow me": definición del retardo del apagado de los faros después de apagar el motor.
- Restablecer config. (restablecer configuraciones)

---

### Nota

Para todas las demás regulaciones posibles, consultar las orientaciones en el suplemento Uconnect™ (ver las instrucciones en el suplemento específico).

---

## RECORRIDO - TRIP COMPUTER - PANTALLA MULTIFUNCIÓN

El "Recorrido" permite visualizar, con el conmutador de encendido en la posición **MAR**, las medidas relativas al estado de funcionamiento del vehículo.

Esta función se caracteriza por dos memorias separadas, denominadas "Recorrido A" (Trip A) y "Recorrido B" (Trip B), en las que se registran los datos de las "misiones completas" del

vehículo (viajes), de modo independiente unos de otros.

Ambas memorias pueden ser reiniciadas: puesta a cero (reset) - inicio de una nueva misión.

El "Recorrido A" y el "Recorrido B" permiten la visualización de las siguientes medidas:

- Distancia recorrida
- Consumo promedio
- Tiempo de viaje

Para efectuar la reinicialización de las medidas, presionar y mantener presionado el botón **OK** en los mandos del volante.

---

### Nota

Los valores "Autonomía" y "Consumo instantáneo" no pueden ser puestos a cero.

---

## Grandezas exhibidas

- **Distancia recorrida:** indica la distancia desde el inicio de la nueva misión.
- **Consumo promedio:** representa el promedio de los consumos desde el inicio del nuevo viaje.
- **Tiempo de viaje:** tiempo gasto desde el inicio de la nueva misión.

## Botón "OK"

- Presión breve en el botón: visualización de las distintas medidas.
- Presión prolongada en el botón: puesta a cero (reset) de las medidas e inicio de una nueva misión.

## Nueva misión

Inicia a contar del momento en que se efectuó una puesta a cero (reset):

- "Manual" a través de la presión en el botón **OK**.
- "Automático" cuando la "distancia recorrida" alcanza el valor de

99999,9 km (cerca de 62140 millas) o cuando el "tiempo de viaje" alcanza el valor de 999.59 (999 horas y 59 minutos).

- Después de cada desconexión y consecuente nueva conexión de la batería.

## OPCIONES DEL MENÚ - PANTALLA DIGITAL

A continuación se puede ver el menú completo del computador de a bordo del vehículo. Considerar sólo las informaciones disponibles para el menú/pantalla específicos de la versión que se ha adquirido.

Según la versión, el menú tiene las siguientes opciones:

- Alertas
- Principal
- Config.
- Recorrido (TRIP)
- Vehículo
- Segur. & Asist.

Es posible visualizar en la pantalla las siguientes informaciones:

---

### Nota

La posición de las informaciones depende de configuración previa; pueden ser exhibidas en posiciones diferentes.

---

---

### Nota

Las informaciones de la ventana principal son exhibidas en los campos, según configuración previa, y pueden ser sustituidas por mensajes o iconos de advertencia.

---

- Kilometraje, fecha u hora, indicación de cinturón de seguridad desabrochado para pasajeros en los asientos traseros.
- Visualización de las indicaciones relativas a la transmisión automática y título principal del menú.
- Temperatura
- Testigos de advertencia y eventuales señalizaciones de averías.
- Flechas de navegación hacia la derecha y a la izquierda, números de ventanas disponibles y espacio para mensajes al conductor.

- Inferior a la izquierda: testigos de advertencias e indicación de kilometraje.
- Parte central a la izquierda: menú con las opciones disponibles.

## Alertas

En esta opción de menú se exhiben los mensajes de alertas emitidos por la computadora de a bordo del vehículo.

## Principal

Esta opción de menú permite visualizar en la pantalla informaciones como:

- Tacómetro (cuentarrevoluciones)
- Velocímetro
- Económetro

## Config.

Visualización de las informaciones relativas a la configuración del vehículo, como:

- Principal: visualización de las ventanas seleccionadas o configuración de las ventanas que desea seleccionar para que sean exhibidas en la ventana principal de la pantalla.
- Iluminación: definición de niveles de brillo, encender/apagar luces interactivas.
- Sonidos: activar/desactivar el volumen de los alertas y definir nivel del volumen de los alertas en bajo/medio/alto.
- Restablecer Config.: confirmar restauración de configuraciones de fábrica.

## Recorrido (TRIP)

Esta opción de menú permite visualizar en la pantalla las informaciones de los recorridos configurados (TRIP) y el recorrido desde el aprovisionamiento. Es posible crear hasta 4 recorridos diferentes.

En cada recorrido es posible visualizar las siguientes informaciones:

- Distancia
- Consumo promedio
- Velocidad promedio
- Tiempo

---

### Nota

Para reiniciar los datos, pulsar y mantener pulsado el botón "OK".

---

Para crear nuevas ventanas de los recorridos, hacer clic en la tecla "+" y para navegar en las ventanas creadas, presionar las flechas hacia la derecha o a la izquierda.

La ventana "Recorrido desde el aprovisionamiento" permite visualizar las siguientes informaciones:

- Distancia actual
- Consumo promedio actual
- Última distancia
- Último consumo promedio

En la ventana "Historial" es posible visualizar gráficamente los recorridos.

## Vehículo

Esta opción de menú permite visualizar en la pantalla las siguientes informaciones:

- Performance: informaciones gráficas de potencia, rpm y turbo.
- Presión de los neumáticos: informaciones de presión insuficiente y posibilidad de reiniciar el sistema.

- Servicio: informaciones de fecha y kilometraje faltante para la revisión.
- Asist. conductor (si está equipado): informaciones de activación/desactivación de alerta de salida de carril (LDW).

### Nota

El "Plan de Mantenimiento Programado" prevé el mantenimiento del vehículo en intervalos preestablecidos (consultar el capítulo "Mantenimiento y cuidados con su vehículo").

Esta visualización aparece automáticamente, con el conmutador de encendido en la posición **MAR**, cuando, en el momento del mantenimiento, faltan 1.000 km o, cuando está previsto, 30 días y es propuesta nuevamente cada vez que se coloca el conmutador de arranque en la posición o **MAR** o, para algunas versiones, cada 200 km. Por debajo de este límite, las señalizaciones son propuestas nuevamente en intervalos más frecuentes. La visualización será

en km o millas según la selección efectuada en la unidad de medida.

Cuando el mantenimiento programado ("service") está cerca del plazo previsto, colocando la llave de encendido en la posición **MAR**, la pantalla exhibe la indicación "Service" seguida del número de kilómetros/millas y día que faltan para el mantenimiento del vehículo. Dirigirse a la **Red de Asistencia Fiat** que realizará, además de las operaciones de mantenimiento previstas en el "Plan de mantenimiento programado" la puesta a cero de la referida visualización (reset).

### Segur. & Asist.

Esta opción de menú permite visualizar en la pantalla las siguiente informaciones:

- Alerta de velocidad: activar/desactivar y límite de velocidad definido.
- Airbags: activar/desactivar el airbag del pasajero.

### Resumen final

En la ventana de "Resumen final" es posible visualizar gráficamente informaciones de los recorridos.

La ventana se puede visualizar cuando se apaga el conmutador de arranque.



# LUCES DE ADVERTENCIA (TESTIGOS) Y MENSAJES

## DESCRIPCIÓN

---

### Nota

El encendido de la luz de aviso se asocia a un mensaje específico y/o señal acústica, en el cuadro de instrumentos. Estas señales acústicas y de aviso son resumidas y no deben considerarse como completas y/o una alternativa en relación a lo indicado en el Manual de Uso y Mantenimiento, que se debe leer siempre y atentamente. En el caso de que una falla se señalice, consulte el contenido indicado en este capítulo.

---

---

### Nota

Las señales de falla que aparecen en la pantalla se subdividen en dos categorías: anomalías más graves y anomalías menos graves. Las anomalías graves se exhiben en un "ciclo" de mensajes que se repiten durante un tiempo prolongado. Las anomalías menos graves se exhiben en un "ciclo" de mensajes que se repiten por un tiempo menor. El ciclo de la visualización de ambas categorías puede interrumpirse. La luz de aviso en el cuadro de instrumentos permanece prendida hasta que se elimine la causa de la falla.

---

---





### Nota





Las luces de aviso son exhibidas en la pantalla y/o en el cuadro de instrumentos, dependiendo de la versión adquirida. Algunos testigos pueden no estar presentes para algunas versiones.

---

### Luces de aviso de color rojo en el cuadro de instrumentos

| Luz de aviso  | Qué significa   | Qué hacer |
|---|---|-----------|
|  | LÍQUIDO DE LOS FRENOS INSUFICIENTE / FRENO DE ESTACIONAMIENTO ACCIONADO |           |



| Luz de aviso   | Qué significa  | Qué hacer   |
|--|--|---|
|   | <p><b>Líquido de los frenos insuficiente</b></p> <p>La luz de aviso se enciende cuando el nivel de líquido de frenos en el tanque es inferior al nivel mínimo debido a una posible pérdida de líquido por el circuito.</p>   | <p>Completar con líquido de frenos hasta su nivel y comprobar si se apaga la luz de aviso.</p> <p>Si la luz de aviso permanece prendida, buscar a la <b>Red de Asistencia Fiat.</b></p> |
|  | <p><b>Freno de estacionamiento accionado</b></p> <p>Cuando el freno de estacionamiento está accionado, la luz de aviso se prende, pero debe apagarse cuando se suelta el freno de estacionamiento.</p>   | <p>Desenganchar el freno de estacionamiento y comprobar si se apaga la luz de aviso.</p> <p>Si la luz de aviso permanece prendida, buscar a la <b>Red de Asistencia Fiat.</b></p>       |
| <br> | <p><b>AVERÍA EBD</b></p> <p>El encendido simultáneo de las luces de aviso  (roja) y  (amarillo ámbar) cuando el motor está funcionando, es indicación de una falla en el sistema EBD o que el sistema no está disponible. En este caso, si se necesita frenar bruscamente, puede haber un bloqueo precoz de las ruedas traseras y un derrape.s.</p> <p>La pantalla exhibe un mensaje específico.</p> | <p>Manejar con mucha prudencia hasta llegar a un concesionario de la <b>Red de Asistencia Fiat</b> más cercana para la verificación del sistema.</p>                                    |





| Luz de aviso  | Qué significa   | Qué hacer   |
|---|---|---|
|  | <p><b>AVERÍA EN EL AIRBAG</b></p> <p>Al colocar el conmutador de encendido a la posición <b>MAR</b>, la luz de aviso se prende pero debe apagarse después de unos segundos. En encendido fijo de la luz de aviso indica una falla en el sistema de el airbag.</p> <p>La pantalla exhibe un mensaje específico.</p>  | <p><b>Nota</b></p> <p>Si la luz de aviso  no se prende cuando uno gira la llave de encendido hasta la posición <b>MAR</b>, o si queda prendida durante la marcha (junto con el mensaje que exhibe la pantalla), es posible que haya alguna anomalía en los sistemas de retención; en este caso, los pretensores o airbag pueden no activarse en caso de accidente o, en algunos casos, activarse de forma errónea. Antes de seguir, ponerse en contacto con la <b>Red de Asistencia Fiat</b> para un inmediato control del sistema.</p> <p>La falla en la luz de aviso  se indica por el encendido del icono  en la pantalla del cuadro de instrumentos. En este caso, la luz de aviso no indica eventuales anomalías en los sistemas de airbag. Antes de seguir, ponerse en contacto con la <b>Red de Asistencia Fiat</b> para un inmediato control del sistema.</p> |
|  | <p><b>CINTURONES DE SEGURIDAD NO ABROCHADOS</b></p> <p>La luz de aviso se enciende y queda fija cuando el vehículo está parado y el cinturón del lado del conductor no está correctamente abrochado.</p> <p>La luz de aviso se prende de manera intermitente y suena una señal acústica cuando el vehículo está en movimiento y el cinturón del conductor no está bien abrochado.</p> | <p>Abrochar el cinturón de seguridad.</p> <p>Si la luz de aviso permanece encendida, dirigirse inmediatamente a la <b>Red de Asistencia Fiat</b>.</p>   |







| Luz de aviso  | Qué significa  | Qué hacer   |
|---|--|---|
|  | <p><b>TEMPERATURA EXCESIVA DEL LÍQUIDO DE ENFRIAMIENTO DEL MOTOR</b></p> <p>Al colocar el conmutador de encendido a la posición MAR, la luz de aviso se enciende pero debe apagarse después de unos segundos.</p> <p>La luz de aviso (o, en algunas versiones, el icono en la pantalla) se enciende cuando el motor está con temperatura excesiva. La pantalla exhibe un mensaje específico.</p> | <p>Detener el vehículo, apagar el motor y comprobar que el nivel del líquido de enfriamiento del interior del depósito está por debajo del nivel MIN. De ser así, esperar que el motor se enfríe. Luego, lentamente y con cuidado, abrir la tapa y suministrar líquido de enfriamiento, garantizando que quede entre las marcas de nivel MIN y MAX en el propio depósito. Además, verificar visualmente si hay pérdidas de líquido. Si, en el próximo arranque, la luz de aviso (o icono en la pantalla) se enciende nuevamente, ponerse en contacto con la <b>Red de Asistencia Fiat</b>.</p> <p><b>En caso de utilización severa del vehículo:</b> disminuir la velocidad y, si el testigo permanece encendido, detener el vehículo. Dejar el vehículo detenido durante 2 o 3 minutos, manteniendo el motor funcionando y ligeramente acelerado para favorecer una circulación más activa del líquido de refrigeración. Después de ese tiempo, apagar el motor. Verificar el nivel correcto del líquido, como descrito anteriormente.</p> <p><b>Nota</b></p> <p>En caso de recorridos muy difíciles, se recomienda mantener el motor funcionando y ligeramente acelerado durante algunos minutos antes de apagarlo.</p> |



## Luces de aviso de color amarillo ámbar en el cuadro de instrumentos

| Luz de aviso  | Qué significa   | Qué hacer  |
|---|---|--|
|  | <p><b>AVERÍA EN EL SISTEMA OBD/INYECCIÓN</b></p> <p>En condiciones normales, cuando se gira la llave de encendido a la posición <b>MAR</b>, la luz de aviso se enciende pero se apaga tan pronto el motor funciona.</p> <p>Los agentes de control de tráfico pueden comprobar el funcionamiento de la luz de aviso a través de dispositivos apropiados. Respetar las normas vigentes en el país dónde el vehículo circula.</p>  | <p><b>Nota</b></p> <p>Si se gira la llave de encendido hasta la posición <b>MAR</b>, y la luz de aviso  no se prende, o si, durante el manejo, se prende de manera fija o parpadea (en algunas versiones, junto con el mensaje en la pantalla), buscar inmediatamente a la <b>Red de Asistencia Fiat</b>.</p> |
|   | <p><b>Avería en el sistema de inyección</b></p> <p>Si la luz de aviso permanece prendida o si se enciende durante el funcionamiento, eso significa que el sistema de inyección no funciona correctamente. La luz de aviso fija indica un mal funcionamiento en el sistema de suministro/eléctrico que puede causar altas emisiones por el escape, la posible pérdida de rendimiento, maniobrabilidad perjudicada y alto consumo. En algunas versiones, la pantalla exhibe un mensaje específico.</p> <p>La luz de aviso se apaga si el problema desaparece, pero el sistema memoriza la falla.</p> <p>En las versiones equipadas con motor transmisión CVT: si la luz de aviso permanece encendida además de las posibles anomalías mencionadas anteriormente, puede ser indicación y/o falla en el sistema suplementario de generación de vacío, lo que puede provocar aumento de carga del pedal de freno en determinadas condiciones de uso.</p> | <p>En estas condiciones, se puede seguir manejando, sin embargo, evitar exigir mucho del motor o altas velocidades. El uso prolongado del vehículo con la luz de aviso prendida de manera fija puede causarle daños.</p> <p>Buscar inmediatamente a un concesionario de la <b>Red de Asistencia Fiat</b>.</p>  |

| Luz de aviso  | Qué significa  | Qué hacer  |
|---|--|--|
|  | <p><b>AVERÍA EN EL SISTEMA OBD/INYECCIÓN</b><br/> <b>Daños al catalizador</b><br/>           Si la luz de aviso se prende y parpadea, el catalizador puede haberse dañado.</p>   | <p>Soltar el pedal del acelerador, colocando el motor a bajos regímenes de revoluciones, hasta que el testigo deje de parpadear.<br/>           Seguir manejando con una velocidad moderada, buscando evitar condiciones de manejo que puedan provocar más intermitencias y dirigirse inmediatamente a la <b>Red de Asistencia Fiat</b>.</p> |
|  | <p><b>RESERVA DE COMBUSTIBLE/AUTONOMÍA LIMITADA</b><br/>           La luz de aviso (o el icono en la pantalla) se prende cuando quedan 7 a 9 litros de combustible en el depósito.<br/>           Al mismo tiempo que exhibe que la autonomía es de menos de 50 km, en algunas versiones, la pantalla mostrará un mensaje específico.</p>  | <p>Si la luz de aviso (o el icono en la pantalla) parpadea durante la marcha, buscar a la <b>Red de Asistencia Fiat</b>.</p>   |
|  | <p><b>AVERÍA EN EL FRENO DE ESTACIONAMIENTO ELÉCTRICO (ELECTRONIC PARKING BRAKE - EPB)</b><br/>           Moviendo el iconmutador de arranque a la posición <b>MAR</b>, ella luz de advertencia se enciende, pero debe apagarse después de unos segundos.<br/>           El testigo se enciende cuando se detecta una falla en el freno de estacionamiento eléctrico.</p>  | <p>Dirigirse, lo antes posible, a <b>Red de Asistencia Fiat</b>.<br/> <b>Nota</b><br/>           En presencia de una falla, el freno de estacionamiento no estará disponible.</p>  |
|  | <p><b>AVERÍA EN EL SISTEMA ABS</b><br/>           Moviendo la llave de contacto a la posición <b>MAR</b>, el testigo de enciende, pero debe apagarse después de unos segundos.<br/>           El testigo se enciende cuando el sistema ABS está ineficiente. En este caso, el sistema de frenos seguirá funcionando con activación por pedal, pero sin control electrónico del sistema ABS que evita que las ruedas se bloqueen.</p> | <p>Proceder con prudencia y contactar inmediatamente con la <b>Red de Asistencia Fiat</b>.</p>   |

## Luces de aviso de color verde en el cuadro de instrumentos

| Luz de aviso  | Qué significa   | Qué hacer |
|---|---|-----------|
|  | <p><b>LUZ DE POSICIÓN Y FAROS BAJOS (LUCES DE CRUCE)</b></p> <p>La luz de aviso se enciende cuando se activa las luces de posición o los faros bajos.</p> <p><b>Función "Follow me"</b></p> <p>Esta función permite mantener encendidos los faros durante un periodo entre 30 y 210 segundos después de haber colocado llave de encendido en la posición <b>STOP</b>.</p> |           |
|  | <p><b>FAROS ANTINEBLA</b></p> <p>La luz de aviso se enciende cuando se encienden los faros antiniebla.</p>  |           |
|  | <p><b>INDICADOR DE DIRECCIÓN IZQUIERDO</b></p> <p>La luz de aviso se prende cuando la palanca de control de los indicadores de dirección (flechas) se desplazan hacia abajo o cuando, en conjunto con el indicador de dirección derecho, se activa el botón de las luces de emergencia.</p>   |           |
|  | <p><b>INDICADOR DE DIRECCIÓN DERECHO</b></p> <p>La luz de aviso se prende cuando la palanca de control de los indicadores de dirección (flechas) se desplazan hacia arriba o cuando, en conjunto con el indicador de dirección izquierdo, se activa el botón de las luces de emergencia.</p>  |           |
|  | <p><b>FAROS ALTOS (LUCES DE CARRETERA) AUTOMÁTICOS</b></p> <p>La luz de aviso se enciende cuando la función está activada en el menú de la pantalla o en el sistema Uconnect, con el conmutador de luces girado a la posición AUTO y accionándose los faros altos (empujando la palanca izquierda hacia el tablero).</p>  |           |





| Luz de aviso  | Qué significa  | Qué hacer |
|---|--|-----------|
|  | <p><b>LDW (Lane Departure Warning)</b></p> <p>La luz de aviso se enciende (en color verde, amarillo o blanco, según la situación y según la pantalla) cuando el sistema está activado y el vehículo está cerca de una salida de carril no intencional.</p> |           |
|  | <p><b>Nota</b></p> <p>Para obtener más detalles, consultar, en el capítulo "Seguridad"/"Características de seguridad activa", el dispositivo LDW (Lane Departure Warning).</p>   |           |
|  | <p><b>START&amp;STOP ACTIVADO (si está equipado)</b></p> <p>El testigo se enciende cuando se activa el sistema Start&amp;Stop.</p>   |           |





C



### Luz de aviso de color azul en el cuadro de instrumentos

| Luz de aviso  | Qué significa  | Qué hacer |
|---|--|-----------|
|  | <p><b>FAROS ALTOS (LUCES DE CARRETERA)</b></p> <p>La luz de aviso se enciende cuando se activan los faros altos.</p> |           |



## Símbolos de color rojo que se exhiben en la pantalla

| Símbolo   | Qué significa  | Qué hacer   |
|---|--|---|
|  | <p><b>PRESIÓN DEL ACEITE DEL MOTOR INSUFICIENTE</b></p> <p>Cuando el sistema detecta una presión insuficiente del aceite del motor, el símbolo se enciende con luz fija, junto con el mensaje que se muestra en la pantalla.</p> <p><b>Nota</b></p> <p>No usar el vehículo hasta que la falla haya sido eliminada. El encendido del símbolo no indica la cantidad de aceite presente en el motor: el control de su nivel debe hacerse siempre manualmente.</p> | <p><b>Nota</b></p> <p>Si el símbolo se enciende durante la marcha, apagar inmediatamente el motor y buscar a la <b>Red de Asistencia Fiat</b>.</p>  |
|  | <p><b>AVERÍA EN EL AIRBAG</b></p> <p>El encendido del símbolo indica una falla en el sistema de airbag.</p> <p>La pantalla exhibe un mensaje específico.</p>   | <p>Dirigirse lo antes posible a la <b>Red de Asistencia Fiat</b>.</p>   |
|  | <p><b>AVERÍA EN ALTERNADOR</b></p> <p>El encendido del símbolo cuando el motor está prendido indica una falla en el alternador.</p>  | <p>Dirigirse lo antes posible a la <b>Red de Asistencia Fiat</b>.</p>   |
|  | <p><b>CIERRE INCOMPLETO DE LAS PUERTAS</b></p> <p>El dispositivo se activa cuando una o más puertas no están bien cerradas. Cuando el vehículo se pone en movimiento con las puertas abiertas, se emite una señal acústica.</p>  | <p>Cerrar bien todas las puertas.</p> <p>Si el símbolo permanece encendido después del cierre correcto de todas las puertas, dirigirse lo antes posible a la <b>Red de Asistencia Fiat</b>.</p> |
|  | <p><b>CIERRE INCOMPLETO DEL CAPÓ DEL MOTOR</b></p> <p>El símbolo se enciende cuando el capó del motor no está bien cerrado. Cuando el vehículo se pone en movimiento con el capó del motor abierto, se emite una señal acústica.</p>   | <p>Cerrar bien el capó del motor.</p> <p>Si el símbolo permanece encendido después del cierre correcto del capó, dirigirse inmediatamente a la <b>Red de Asistencia Fiat</b>.</p>               |





| Símbolo   | Qué significa  | Qué hacer  |
|---|--|--|
|  | <p><b>CIERRE INCOMPLETO DEL COMPARTIMIENTO DE EQUIPAJES</b></p> <p>El símbolo se enciende cuando el compartimiento de equipajes no está correctamente cerrado.</p>   | <p>Cerrar correctamente el compartimiento de equipajes.</p> <p>Si el símbolo permanece encendido tras el cierre del compartimiento de equipajes, dirigirse inmediatamente a la <b>Red de Asistencia Fiat</b>.</p>  |
|  | <p><b>AVERÍA EN LA TRANSMISIÓN AUTOMÁTICA</b></p> <p>El símbolo se enciende, junto con el mensaje que se muestra en la pantalla y una señal acústica, cuando el sistema detecta una falla en la transmisión automática.</p>  | <p>Dirigirse inmediatamente a la <b>Red de Asistencia Fiat</b>.</p> <p><b>Nota</b></p> <p>Conducir con el símbolo prendido puede causar graves daños a la transmisión automática. Además, cualquier contacto del aceite con el motor caliente o con los componentes de alta temperatura del escape puede causar un incendio.</p> |
|  | <p><b>TEMPERATURA EXCESIVA DEL ACEITE DEL MOTOR</b></p> <p>El símbolo se ilumina en caso de sobrecalentamiento del aceite del motor.</p>   | <p><b>Nota</b></p> <p>Si el símbolo se enciende durante la marcha, detener el vehículo inmediatamente y apagar el motor.</p>   |
|  | <p><b>AVERÍA EN LA DIRECCIÓN ASISTIDA</b></p> <p>Girando el conmutador de arranque en la posición <b>MAR</b>, la luz de aviso se enciende pero debe apagarse luego de algunos segundos.</p> <p>Si la luz de aviso permanece encendida, puede ser que no se verifique el efecto de la dirección asistida y el esfuerzo en el volante podrá aumentar sensiblemente, pero se mantiene la posibilidad de virar el vehículo.</p> <p>En algunas versiones, la pantalla exhibe el mensaje específico.</p> | <p>Dirigirse lo antes posible a la <b>Red de Asistencia Fiat</b>.</p>  |





| Símbolo   | Qué significa  | Qué hacer  |
|---|--|--|
|  | <p><b>TEMPERATURA EXCESSIVA DO ÓLEO DO CÂMBIO AUTOMÁTICO</b></p> <p>El símbolo se enciende en caso de sobrecalentamiento del cambio, tras una utilización particularmente exigente.</p> <p>En ese caso, se efectúa una limitación del desempeño del motor.</p> | Aguardar, con el motor apagado o en ralentí, el apagado del símbolo.   |
|  | <p><b>CINTURÓN DE SEGURIDAD TRASERO DESABROCHADO</b></p> <p>La luz de aviso se enciende en caso de pasajero presente en el asiento trasero con el cinturón trasero desabrochado.</p>   | <p>Abrochar el cinturón de seguridad.</p> <p>Si el símbolo permanece encendido después de haber abrochado el cinturón de seguridad trasero, dirigirse inmediatamente a la <b>Red de Asistencia Fiat</b>.</p> |



### Símbolos de color amarillo ámbar que se exhiben en la pantalla

| Símbolo   | Qué significa  | Qué hacer  |
|---|--|--|
|  | <p><b>AVERÍA EN EL SISTEMA FIAT CODE/INTENTO DE ROBO</b></p> <p><b>Avería en el sistema Fiat CODE</b></p> <p>El símbolo se prende para indica la falla en el sistema Fiat CODE.</p>  | Dirigirse lo antes posible a la <b>Red de Asistencia Fiat</b> .  |
|   | <p><b>Intento de robo</b></p> <p>El símbolo se prende cuando se pone la llave de encendido en la posición <b>MAR</b>, junto con la visualización de un mensaje específico indicando que hubo un intento de robo en presencia de la alarma.</p> | Dirigirse a la <b>Red de Asistencia Fiat</b> .   |
|  | <p><b>INTERVENCIÓN DEL SISTEMA DE BLOQUEO DEL COMBUSTIBLE</b></p> <p>El símbolo se enciende (junto con la visualización de un mensaje específico) en caso de una acción del sistema de bloqueo del combustible.</p>                            | Para la reactivación del sistema de cierre de combustible, consultar la sección "sistema de cierre de combustible" en el capítulo "En caso de emergencia". Si no se consigue restablecer el suministro de combustible, buscar a la <b>Red de Asistencia Fiat</b> . |









| Símbolo   | Qué significa  | Qué hacer   |
|---|--|---|
|  | <p><b>POSIBLE PRESENCIA DE HIELO EN LA CARRETERA</b></p> <p>El símbolo se enciende (junto con la visualización de un mensaje específico) cuando la temperatura exterior es igual o inferior a 3°C (37°F).</p> <p><b>Nota</b></p> <p>En caso de falla en el sensor de temperatura exterior, los números que indican su valor se sustituyen por guiones.</p> | <p>Si hay una falla en el sensor de temperatura externa, diríjese a la <b>Red de Asistencia Fiat</b>.</p> |
|  | <p><b>AVERÍA EN EL SENSOR DE PRESIÓN DEL ACEITE DEL MOTOR</b></p> <p>En caso de falla en el sensor de presión del aceite del motor, el símbolo se enciende con luz fija, junto con el mensaje que se muestra en la pantalla.</p>   | <p>Diríjese lo antes posible a la <b>Red de Asistencia Fiat</b>.</p>                                      |
|  | <p><b>AVERÍA EN EL SENSOR DE LLUVIA (si está equipado)</b></p> <p>El símbolo se enciende (junto con la visualización de un mensaje específico) en caso de falla en el sensor de lluvia.</p>  | <p>Diríjese lo antes posible a la <b>Red de Asistencia Fiat</b>.</p>                                      |
|  | <p><b>AVERÍA EN EL SENSOR CREPUSCULAR (si está equipado)</b></p> <p>El símbolo se enciende (junto con la visualización de un mensaje específico) en caso de falla en el sensor crepuscular.</p>  | <p>Diríjese lo antes posible a la <b>Red de Asistencia Fiat</b>.</p>                                      |

| Símbolo   | Qué significa   | Qué hacer  |
|---|---|--|
|  | <p><b>AVERÍA EN LAS LUCES EXTERIORES</b></p> <p>El símbolo se enciende para indicar una falla de las luces siguientes:</p> <ul style="list-style-type: none"> <li>• Luces de conducción diurna (DRL) (si está equipado)</li> <li>• Luces de estacionamiento</li> <li>• Indicadores de dirección del remolque (si está equipado)</li> <li>• Luces del remolque (si está equipado)</li> <li>• Luces de posición</li> <li>• Indicadoras de dirección</li> <li>• Luz de marcha atrás</li> <li>• Luces de freno</li> <li>• Luces de la chapa de matrícula</li> </ul> | <p>La avería puede ser debido a una lámpara quemada o el respectivo fusible de protección quemado o a la interrupción de la conexión eléctrica. Sustituir la lámpara o el respectivo fusible. Buscar a la <b>Red de Asistencia Fiat</b>.</p> |
|  | <p><b>AVERÍA EN EL SISTEMA KEYLESS ENTER-N- GO</b></p> <p>En caso de falla en el sistema Keyless Enter-N-Go, el símbolo se prende, junto con la visualización de un mensaje.</p>  | <p>Dirigirse lo antes posible a la <b>Red de Asistencia Fiat</b>.</p>  |
|  | <p><b>AVERÍA EN EL SISTEMA DE BLOQUEO DEL COMBUSTIBLE</b></p> <p>El símbolo se enciende (junto con la visualización de un mensaje específico) en caso de una falla en el sistema de bloqueo de combustible.</p>   | <p>Dirigirse lo antes posible a la <b>Red de Asistencia Fiat</b>.</p>  |
|  | <p><b>AVERÍA EN EL LIMITADOR DE VELOCIDAD (SPEED LIMITER) (si está equipado)</b></p> <p>El símbolo se prende en caso de falla en el dispositivo limitador de velocidad.</p>   | <p>Dirigirse inmediatamente a la <b>Red de Asistencia Fiat</b> para eliminar la avería.</p>  |

| Símbolo   | Qué significa  | Qué hacer   |
|---|--|---|
|  | <p><b>AVERÍA EN EL SISTEMA DE AUDIO</b></p>  | <p>Dirigirse inmediatamente a la <b>Red de Asistencia Fiat</b> para eliminar la avería.</p>   |
|  | <p><b>AVERÍA DEL SISTEMA ABS</b></p> <p>Girando la llave de arranque a posición <b>MAR</b>, la luz de aviso dse enciende, pero debe apagarse tras algunos segundos.</p> <p>La luz de aviso se enciende cuando el sistema ABS se encuentra ineficiente. En ese caso, el sistema de frenos todavía funcionará con accionamiento del pedal, pero sin control electrónico del sistema ABS que previne el bloqueo de las ruedas.</p> <p>La pantalla exhibe un mensaje específico.</p>   | <p>Manejar con prudencia y dirigirse inmediatamente a la <b>Red de Asistencia Fiat</b>.</p>   |
|  | <p><b>ITPM: NO DISPONIBLE</b></p> <p>La luz de aviso parpadeará durante 75 segundos, seguida de un mensaje en la pantalla y luego permanecerá encendida, en el caso de que el sistema esté temporalmente inhibido por determinadas condiciones. El sistema volverá a funcionar correctamente cuando las condiciones de funcionamiento lo permitan. Si eso no ocurre, buscar a la <b>Red de Asistencia Fiat</b>Para obtener otras informaciones sobre las condiciones de funcionamiento del sistema, consultar el capítulo correspondiente: "Sistema de monitoreo de la presión de los neumáticos".</p> | <p>No proseguir con uno o más neumáticos vacíos, pues el manejo del vehículo puede estar perjudicado. Detener el vehículo, evitando frenados bruscos y cambios bruscos de dirección. Dirigir-e inmediatamente a la <b>Red de Asistencia Fiat</b>.</p> |



| Símbolo   | Qué significa   | Qué hacer   |
|---|---|---|
|  | <p><b>ITPMS: TEMPORALMENTE NO DISPONIBLE</b></p> <p>La luz de aviso parpadeará durante 75 segundos, seguida de un mensaje en la pantalla y luego permanecerá encendida, en el caso de que el sistema esté temporalmente inhibido por determinadas condiciones. El sistema volverá a funcionar correctamente tras solicitar recalibración por el control del volante y las ruedas correctas estén instaladas. Si eso no ocurre, buscar a la <b>Red de Asistencia Fiat</b>. Para obtener otras informaciones sobre las condiciones de funcionamiento del sistema, consultar el capítulo correspondiente: "Sistema de monitoreo de la presión de los neumáticos".</p>                    | <p>Sustituir la rueda o la rueda de repuesto por la original del vehículo, calibrar todos los neumáticos según se indica en el capítulo correspondiente: "Ruedas y Neumáticos" y solicitar la recalibración del sistema. Para obtener más detalles sobre la calibración, ver el capítulo correspondiente: "Sistema de monitoreo de la presión de los neumáticos".</p> |
|   | <p><b>ITPMS</b></p> <p>Después de la sustitución, reconexión o recarga de la batería, se encenderán los testigos del ESC y del ITPMS y se exhibirán los mensajes "Hill holder inactivo" y "Batería reconectada. Sistema inicializando".</p>   | <p>En este caso, consultar el procedimiento de reaprendizaje en el capítulo "Mantenimiento y cuidados con su vehículo", en el apartado: "Compartimiento del motor/batería/sustitución de la batería".</p> <p>Si el testigo no se apaga, dirigirse a la <b>Red de Asistencia Fiat</b>.</p>   |
|   | <p><b>ITPMS: INDICACIÓN DE PRESIÓN INSUFICIENTE DOS PNEUSE LOS NEUMÁTICOS</b></p> <p>La luz de aviso se encenderá para informar que la presión de uno o más neumáticos está inferior a lo recomendado y/o que está ocurriendo una lenta pérdida de presión. En ese caso, no se garantiza la mejor durabilidad de los neumáticos, condiciones seguras de manejo y consumo de combustible adecuado. Verificar la presión en los cuatro neumáticos y recalibrarlos en los valores prescritos en el manual el capítulo "A - Ruedas y neumáticos" y realizar procedimiento de puesta a cero según el capítulo correspondiente - Sistema de monitoreo de la presión de los neumáticos".</p> | <p>En cualquier condición en la que en pantalla sea exhibido el mensaje "Ver manual", consultar OBLIGATORIAMENTE el párrafo "Ruedas" del capítulo "Datos técnicos", respetando rigurosamente sus indicaciones.</p>  |

| Símbolo   | Qué significa  | Qué hacer   |
|---|--|---|
|  | <p><b>SISTEMA ESC</b></p> <p>Girando la llave de arranque a la posición <b>MAR</b>, la luz de aviso se enciende, pero debe apagarse tan pronto como el motor se encienda.</p> <p><b>Intervención del sistema ESC</b></p> <p>La intervención del sistema es indicada por la intermitencia de la luz de aviso: la señalización de la intervención indica que el vehículo está en condiciones críticas de estabilidad e adherencia.</p> | <p>En este caso, para más informaciones sobre el sistema ESC, consultar "Características de seguridad activa" en el capítulo "Seguridad".</p>   |
|   | <p><b>Avería en el sistema ESC</b></p> <p>Si la luz de aviso no se apaga, o si permanecer encendida con el motor encendido, significa que fue detectada una avería en el sistema ESC.</p>  | <p>En esos casos, dirigirse inmediatamente a la <b>Red de Asistencia Fiat</b>.</p>  |
|   | <p><b>Avería en el sistema Hill Holder</b></p> <p>El encendido del testigo simultáneamente a la visualización en la pantalla de un mensaje específico, indica avería en el sistema Hill Holder.</p>  |   |
|   | <p><b>SISTEMA ESC</b></p> <p>Después de la sustitución, reconexión o recarga de la batería, se encenderán los testigos del ESC y del ITPMS y se exhibirán los mensajes "Hill holder inactivo" y "Batería reconectada. Sistema inicializando".</p>  | <p>En este caso, consultar el procedimiento de reaprendizaje en el capítulo "Mantenimiento y cuidados con su vehículo", en el apartado: "Compartimiento del motor/batería/sustitución de la batería".</p> <p>Si el testigo no se apaga, dirigirse a la <b>Red de Asistencia Fiat</b>.</p> |

| Símbolo   | Qué significa   | Qué hacer  |
|---|---|--|
|  | <p><b>DESACTIVACIÓN PARCIAL/TOTAL DE LOS SISTEMAS DE SEGURIDAD ACTIVOS</b></p> <p>Girando la llave de encendido a la posición <b>MAR</b> la luz de aviso se enciende, pero debe apagarse tan pronto como el motor se encienda.</p> <p>El encendido de la luz de aviso señala que algunos sistemas de seguridad activos están parcialmente desactivados.</p> <p>Reactivando los sistemas de seguridad activos el testigo se apaga.</p> | En este caso, consultar "Características de seguridad activa" en el capítulo "Seguridad".  |
|  | <p><b>AVERÍA EN EL FARO ALTO AUTOMÁTICO</b></p> <p>La luz de aviso se enciende en caso de avería en el faro alto automático.</p>  | En este caso, dirigirse a la <b>Red de Asistencia Fiat</b> .   |
|  | <p><b>AVERÍA EN EL SISTEMA LDW (LANE DEPARTURE WARNING - Cambio de carril)</b></p> <p>La luz de aviso se enciende en caso de avería en el sistema LDW (Lane Departure Warning - Cambio de carril).</p>  | En este caso, dirigirse a la <b>Red de Asistencia Fiat</b> .   |
|  | <p><b>DESACTIVACIÓN DEL SISTEMA AEB - Autonomous Emergency Braking - (Frenado autónomo de emergencia)</b></p> <p>La luz de aviso se enciende en caso de desactivación del sistema de frenado autónomo de emergencia..</p>   | Activar el sistema de frenado autónomo de emergencia.  |
|  | <p><b>AVERÍA EN EL SISTEMA AEB - Autonomous Emergency Braking - (Frenado autónomo de emergencia)</b></p> <p>La luz de aviso se enciende en caso de avería en el sistema de frenado autónomo de emergencia..</p>   | La incidencia de la luz del sol o de una fuerte lluvia sobre el vidrio del parabrisas puede encender momentáneamente el testigo, que tras estas intervenciones deberá apagarse. Si el testigo permanece encendido, diríjase a la <b>Red de Asistencia Fiat</b> . |

| Símbolo   | Qué significa  | Qué hacer  |
|---|--|--|
|  | <p><b>AVERÍA EN EL SISTEMA START&amp;STOP (si está equipado)</b></p> <p>El testigo se enciende en caso de avería en el sistema Start&amp;Stop.</p> | En este caso, dirigirse a la <b>Red de Asistencia Fiat</b> . |

### Símbolos de color blanco que se exhiben en la pantalla

| Símbolo   | Qué significa   | Qué hacer |
|---|---|-----------|
|  | <p><b>LÍMITE DE VELOCIDAD EXCEDIDO</b></p> <p>El símbolo se enciende cuando se excede el límite de velocidad establecido (por ejemplo, 120 km/h) a través del Menú de la pantalla.</p> <p>En algunas versiones, se muestra un mensaje específico y se emite una señal acústica.</p> <p><b>Nota</b></p> <p>En algunas versiones/mercados, se enciende además, un otro símbolo de color rojo.</p> |           |
|  | <p><b>CRUISE CONTROL</b></p> <p>El símbolo se enciende en caso de activación del Control de Crucero.</p>  |           |
|  | <p><b>SPEED LIMITER</b></p> <p>El símbolo se enciende en caso de activación del limitador de velocidad.</p>   |           |

C

| Símbolo   | Qué significa  | Qué hacer |
|---|--|-----------|
|  | <p><b>SISTEMA START&amp;STOP DESACTIVADO (si está equipado)</b></p> <p>La luz de aviso se enciende cuando el sistema Start&amp;Stop está desactivado o no disponible en ese momento.</p> |           |

### Mensajes que aparecen en la pantalla

| Mensajes en la pantalla                       | Qué significa  | Qué hacer  |
|---|--|--|
| PARKSENSE                                     | <p><b>SISTEMA PARKSENSE</b></p> <p><b>Bloqueo de los sensores</b></p> <p>El mensaje se muestra en la pantalla en caso de bloqueo de los sensores del sistema ParkSense.</p> <p>Se emite también una señal acústica.</p>  | Quitar cualquier obstáculo que el parachoques pueda tener, limpiar las suciedades que puedan existir.  |
|   | <p><b>Sistema no disponible</b></p> <p>En caso de bloqueo de los sensores del sistema ParkSense, un mensaje específico se muestra en la pantalla.</p>  | La causa del mal funcionamiento puede ser la tensión insuficiente de la batería o un problema en el sistema eléctrico. Ponerse en contacto con tan pronto posible con la <b>Red de Asistencia Fiat</b> para la comprobación del sistema eléctrico. |
| MENSAJES "SERVICE" (MANTENIMIENTO PROGRAMADO) | <p><b>MANTENIMIENTO PROGRAMADO (SERVICE)</b></p> <p>Cuando el mantenimiento programado ("service") está cerca del plazo previsto, colocando el conmutador de encendido en la posición <b>MAR</b> la pantalla exhibe "Servicio" seguida por la cantidad de kilómetros o días (según lo previsto) que faltan para el mantenimiento del vehículo.</p> | Ponerse en contacto con la <b>Red de Asistencia Fiat</b> que proporcionará, además de las operaciones de mantenimiento que se prevén en el "Plan de mantenimiento programado" la puesta a cero (reset) de esa visualización.                       |



# SISTEMA DE DIAGNÓSTICO DE A BORDO

## SISTEMA OBD

El sistema de diagnóstico de a bordo (*OBD - On Board Diagnosis*) realiza un diagnóstico continuo de los componentes relacionados con la emisión de gases producida por el vehículo. Además, a través del encendido de la luz de aviso  en el cuadro de instrumentos y de un mensaje en la pantalla, indica la condición de falla de componentes del sistema de control del motor.

El sistema OBD tiene los objetivos de mantener bajo control la eficiencia del sistema, alertar sobre un aumento en las emisiones debido a un mal funcionamiento del vehículo y alertar sobre la necesidad de reemplazar los componentes dañados. El sistema también tiene un conector que permite la lectura de los códigos de error almacenados en la central electrónica, junto con una serie

de parámetros específicos de diagnóstico y funcionamiento del motor.

## AVERÍA EN EL SISTEMA DE DIAGNÓSTICO DE A BORDO/CONTROL DEL MOTOR

En condiciones normales, cuando se coloca el conmutador de encendido en la posición **MAR**, la luz de aviso  (amarillo ámbar) se enciende, pero se apaga cuando el motor funciona.

Si la luz de aviso queda prendida o si se enciende durante la marcha, eso indica un funcionamiento imperfecto del sistema de control del motor. El encendido fijo de la luz de aviso indica un mal funcionamiento en el sistema de alimentación/encendido que puede provocar un aumento en las emisiones del escape, pérdida de rendimiento, maniobrabilidad insuficiente y alto consumo.

En ese caso se puede seguir manejando pero se debe evitar forzar el motor y las velocidades altas. El uso prolongado del vehículo con la luz

de aviso prendida puede dañarlo. En ese caso, buscar siempre a la **Red de Asistencia Fiat**. Cuando el mal funcionamiento deja de existir, se apaga la luz de aviso pero el sistema memoriza la señal.

Si la luz de aviso es intermitente, eso indica un posible daño en el catalizador. En ese caso, soltar el pedal del acelerador y reducir la velocidad hasta que se apague la luz de aviso. Seguir con baja velocidad y buscar a la **Red de Asistencia Fiat**.



### ADVERTENCIA

Si, colocando el conmutador de encendido en la posición **MAR**, y la luz de aviso  no se enciende, o se enciende de manera fija/intermitente durante la marcha, ponerse en contacto lo más pronto posible con la **Red de Asistencia Fiat**.

La funcionalidad de la luz de aviso  puede comprobarse por el personal de control de tránsito o por programas oficiales de inspección de ve-

C

hículos. Observar las normas vigen-  
tes.

---

# SEGURIDAD

El capítulo a continuación es muy importante: en él se describen los sistemas de seguridad suministrados con el vehículo y todas las informaciones acerca de cómo usarlos correctamente.

|  |      |
|--|------|
| CARACTERÍSTICAS DE SEGURIDAD                             |      |
| ACTIVA . . . . .   | D-1  |
| CINTURONES DE SEGURIDAD . . . . .                        | D-21 |
| SISTEMA DE ALARMA DEL CINTURÓN DE<br>SEGURIDAD . . . . . | D-25 |
| PRETENSORES . . . . .                                    | D-28 |
| SEGURIDAD PARA NIÑOS . . . . .                           | D-29 |
| SISTEMAS DE SEGURIDAD<br>SUPLEMENTARIOS . . . . .        | D-37 |





## CARACTERÍSTICAS DE SEGURIDAD ACTIVA

### DISPOSITIVOS (si está equipado)

Hay en el vehículo, de acuerdo con la versión, los siguientes dispositivos de seguridad activa:

- TC+ (Traction Control Plus)
- TC (Traction Control)
- ESC (Electronic Stability Control)
- ASR (Anti-slip Regulation)
- ABS (Anti-Lock Braking System)
- MSR (Motor Slip Regulation)
- DTV (Dynamic Torque Vectoring)
- ERM (Electronic Rollover Mitigation)
- EBD (Electronic Brake Force Distribution)
- PBA (Panic Brake Assist)
- Hill Holder
- AEB (Autonomous Emergency Braking)

- LDW (Lane Departure Warning)
- iTPMS (Indirect Tyre Pressure Monitoring System)

Para conocer el funcionamiento de los sistemas, consultar las páginas a continuación.

### SISTEMA TC + (Traction Control Plus)

El TC + es un sistema que permite que el vehículo tenga un control de tracción más agresivo en situaciones de off-road, en las que las ruedas pueden deslizar e impedir que el vehículo supere el obstáculo.

El BSM (Brake System Module) auxilia en la maniobra del vehículo, disponibilizando el par frenante individual necesario en la rueda que está deslizando y así transfiriendo par a la otra rueda a través del diferencial.

El conductor puede activar o desactivar el sistema a cualquier momento, presionando el botón **A** (TC+) en el tablero. La función se inhibe en velocidad superior a 65 km/h.

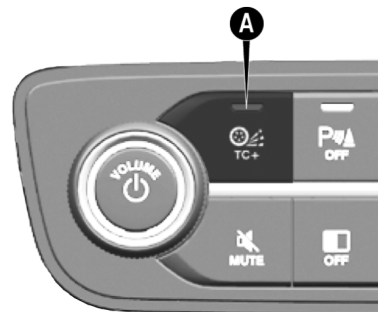

### SISTEMA TC (Traction Control)

El sistema interviene automáticamente, en una o en las dos ruedas motrices en caso de ruedas derrapando o pérdida de agarre en terrenos mojados (aquaplaning), aceleración en terrenos resbaladizos, con nieve o hielo, etc.

Según las condiciones de derrape dos medidas diferentes se activan:

- Si las dos ruedas motrices patinan, el sistema ASR (Regulación de Deslizamiento en Aceleraciones) interviene reduciendo la potencia transmitida por el motor.

D

## Intervención del sistema

La intervención del sistema se indica por el parpadeo de la luz de aviso  en el cuadro de instrumentos para informar al conductor que el vehículo está en condiciones críticas de estabilidad y agarre.



### ADVERTENCIA

Para el funcionamiento correcto del sistema TC, es indispensable que los neumáticos sean de la misma marca y del mismo tipo en todas las ruedas.

Además de eso, es necesario que estén en perfectas condiciones y, sobre todo, sean del tipo y el tamaño prescritos.



### ADVERTENCIA

La presencia del sistema TC no debe inducir al conductor a correr riesgos inútiles e injustificadas.

El tipo de conducción debe adaptarse siempre a las condiciones del

firme de la carretera, a la visibilidad y al tráfico. La responsabilidad de la seguridad vial recae siempre en el conductor.



### ADVERTENCIA

El sistema TC no puede contravenir las leyes naturales de la física y no puede incrementar la adherencia existente en función de las condiciones del pavimento.

Conducir siempre con prudencia y atención.



### ADVERTENCIA

El sistema TC no puede impedir los accidentes, incluidos aquellos provocados por una velocidad excesiva en curva y al conducir sobre superficies de baja adherencia o aquaplaning.

Conducir siempre con responsabilidad y prudencia.



### ADVERTENCIA

La capacidad del sistema TC nunca debe probarse de manera irresponsable y peligrosa.

Evitar comprometer su propia seguridad y la de los demás.

## SISTEMA ERM (Electronic Rollover Mitigation)

El sistema supervisa la tendencia de elevación de las ruedas desde el suelo si el conductor realiza maniobras extremas como evitar repentinamente un obstáculo, especialmente en caminos con condiciones no ideales.

Si se verifican estas condiciones, el sistema, interviene en los frenos y en la potencia del motor, lo que reduce la posibilidad de que las ruedas se levanten del suelo. Sin embargo, no es posible evitar la tendencia de vuelco del vehículo si el fenómeno se debe a causas como conducción en pistas con

altas inclinaciones laterales, choque contra objetos o con otros vehículos.



## ADVERTENCIA

Las prestaciones de un vehículo equipado con ERM nunca deben ponerse a prueba de manera imprudente y peligrosa.

No colocar en riesgo la seguridad del conductor y de otras personas.

## SISTEMA DE CONTROL ELECTRÓNICO DE ESTABILIDAD - ESC (Electronic Stability Control)

El sistema ESC mejora el control direccional y la estabilidad del vehículo en diversas condiciones de manejo. El sistema ESC corrige el sobreviraje y el subviraje del vehículo, repartiendo en frenado en las ruedas apropiadas. Además de eso, el par distribuido por el motor también puede reducirse de modo a mantener el control del vehículo.

El sistema ESC utiliza sensores instalados en el vehículo para interpre-

tar la trayectoria que el conductor pretende seguir y compararla con la trayectoria del vehículo. Cuando la trayectoria deseada y la trayectoria real se alejan, el sistema ESC interviene comparando el subviraje o el sobreviraje del vehículo.

- Subviraje: se verifica cuando el vehículo está moviéndose menos que el supuesto relativamente al ángulo del volante.
- Sobreviraje: se verifica cuando el vehículo está moviéndose más que el supuesto relativamente al ángulo del volante.

## Intervención del sistema

la intervención del sistema se indica por la intermitencia de la luz de aviso  en el cuadro de instrumentos, para informar al conductor que el vehículo está en condiciones críticas de estabilidad y adherencia.

## Activación del sistema

El sistema ESC se activa automáticamente al poner en marcha el vehículo.

## Señalización de averías

En caso de eventual avería, el sistema ESC se desactiva automáticamente y en el cuadro de instrumentos se enciende fijamente el testigo específico (consultar el capítulo "Luces de advertencia y mensajes"). En ese caso, dirigirse a la **Red de Asistencia Fiat**.

## Nota

Después de la sustitución, reconexión o recarga de la batería, se encenderán las luces de aviso del ESC  y del ITPMS y serán exhibidos los mensajes "Hill holder inactivo" y "Batería reconectada. Sistema inicializando". En caso, consultar el procedimiento de reaprendizaje en el capítulo "Mantenimiento y cuidados con su vehículo", en: "Compartimiento del motor/batería/sustitución de la batería".

Si el testigo no se apaga, dirigirse a la **Red de Asistencia Fiat**.



#### ADVERTENCIA

La eficiencia del sistema del sistema ESC no debe llevar al conductor a correr riesgos.

La conducta que se debe mantener al volante debe ser siempre adecuada a las condiciones atmosférica y de la carretera, a la visibilidad, al tráfico y a las normas vigentes de tráfico.

---

#### SISTEMA HILL HOLDER

El sistema HILL HOLDER es parte integrante del sistema ESC y se activa automáticamente en las siguientes condiciones:

- En pendientes: vehículo estacionado en vía con inclinación superior a 5%, motor en funcionamiento, pedal de freno presionado y caja de cambios en la posición **D**

- En bajadas: vehículo estacionado en vía con inclinación superior a 5%, motor en funcionamiento, pedal de freno presionado y marcha atrás acoplada.

En fase de arranque la BSM (Brake System Mobile) mantiene la presión de frenado en las ruedas hasta que alcance el par motor necesario al arranque, o siempre durante un tiempo máximo de 2 segundos, permitiendo desplazar fácilmente el pie derecho del pedal del freno al acelerador.

Después de los 2 segundos, sin que se haya efectuado el arranque, el sistema se desactiva automáticamente soltando gradualmente la presión de frenado.

Durante esa fase de liberación, es posible escuchar un típico ruido de desacoplamiento mecánico de los frenos, que indica el inminente movimiento del vehículo.



#### ADVERTENCIA

El sistema Hill Holder no es un freno de estacionamiento.

No bajar del vehículo sin accionar el freno de estacionamiento, apagar el motor, poner la palanca de cambios en la posición P, y estacionar el vehículo con seguridad (para más informaciones, véase el párrafo "Freno de estacionamiento" en el capítulo "Arranque y funcionamiento").



#### ADVERTENCIA

Es posible que en pendientes pequeñas (menos de 5%), el sistema Hill Holder no se active en vehículos cargados, causando un leve retroceso y aumentando el riesgo de una colisión con otro vehículo u objeto.

La responsabilidad por la seguridad en la carretera es siempre del conductor.

---



---

## Nota

Después de la sustitución, reconexión o recarga de la batería, se encenderán las luces de aviso del ESC  y del ITPMS y serán exhibidos los mensajes "Hill holder inactivo" y "Batería reconectada. Sistema inicializando". En caso, consultar el procedimiento de reaprendizaje en el capítulo "Mantenimiento y cuidados con su vehículo", en: "Compartimiento del motor/batería/sustitución de la batería".

---

## SISTEMA ASR (Anti Slip Regulation)

El sistema ASR actúa automáticamente en caso de derrape, de pérdida de adherencia en superficie mojada (aquaplaning), aceleración en superficies resbaladizas, con nieve o hielo, etc., de una o ambas ruedas motrices.

Si el derrape ocurre en ambas ruedas motrices, el sistema ASR (Anti Slip Regulation) interviene reduciendo la potencia transmitida por el motor.

## Intervención del sistema

La intervención del sistema se indica por la intermitencia de la luz de aviso  en el cuadro de instrumentos, para informar al conductor que el vehículo está en condiciones críticas de estabilidad y adherencia.

---



### ADVERTENCIA

La presencia del sistema ASR no debe inducir el conductor a correr riesgos.

El tipo de conducción del vehículo debe ser siempre adecuado al firme de la carretera, a la visibilidad y al tráfico. La responsabilidad por la seguridad en la carretera es siempre del conductor.

---

---



### ADVERTENCIA

El sistema ASR no puede contravenir las leyes naturales de la física y no puede incrementar la adherencia existente en función de las condiciones del pavimento.

Conducir siempre con prudencia y atención.

---

## SISTEMA MSR (Regulador de Arrastre del Motor)

Es un sistema, parte integrante del ASR, que evita el bloqueo de las ruedas motrices en caso de reducción brusca de marcha durante la desaceleración del vehículo.

El sistema aplica automáticamente par en el motor, solamente lo necesario para evitar el bloqueo de las ruedas motrices, especialmente en condiciones de baja adherencia, en las que este bloqueo podría provocar la pérdida de control y estabilidad del vehículo.

## SISTEMA DTV (Dynamic Torque Vectoring)

El sistema reduce la tendencia a subvirar en maniobras de aceleración en curva a través de la aplicación de par frenado a la rueda motriz interna a la curva, transfiriendo par a la rueda motriz externa.

---

### Nota

La función entra en operación cuando se activa la función SPORT (tecla en el volante - si está equipada).

---

### SISTEMA PBA (Panic Brake Assist)

El sistema PBA (Panic Brake Assist) (Ayuda del Freno de Emergencia) está diseñado para optimizar la capacidad de frenado del vehículo durante un frenado de emergencia.

El sistema reconoce el frenado de emergencia al controlar la velocidad y la fuerza que sufre el pedal del freno y, por consiguiente, aplica la presión ideal a los frenos. Esto ayuda a reducir las distancias de frenado: así, el sistema PBA completa el sistema ABS.

La asistencia máxima del sistema PBA se obtiene presionando el pedal del freno muy rápidamente. Además, para obtener la máxima funcionalidad del sistema, es necesario presionar y mantener presionado el pe-

dal del freno durante el frenado, evitando pisar intermitentemente.

No reducir la presión sobre el pedal del freno hasta que el frenado no sea más necesario.

El sistema PBA se desactiva cuando se suelta el pedal del freno.

---



### ADVERTENCIA

El sistema PBA no puede contravenir las leyes naturales de la física y no puede incrementar la adherencia existente en función de las condiciones del pavimento.

Conducir con atención y prudencia.

---



### ADVERTENCIA

El sistema PBA no puede impedir los accidentes, incluidos aquellos provocados por una velocidad excesiva en curva y al conducir sobre superficies de baja adherencia o aquaplaning.

Conducir con prudencia y atención.

---



### ADVERTENCIA

La capacidad del sistema PBA nunca debe probarse de manera irresponsable y peligrosa.

No comprometer la seguridad los demás ocupantes del vehículo y de todos los demás usuarios de la carretera.

---

### HABILITACIÓN/DESHABILITACIÓN DE LOS SISTEMAS DE SEGURIDAD ACTIVA

No es posible deshabilitar todos los sistemas.

Todos los sistemas de seguridad activa están habilitados. Es el modo de funcionamiento normal mientras se maneja un vehículo de cuatro ruedas motrices.

Solamente los sistemas a continuación pueden ser habilitados/deshabilitados:

- TC+ (ABS Off-road)
- AEB
- LDW

### **SISTEMA ABS (Anti-lock Braking System)**

Es un sistema que forma parte del sistema de frenos y evita, sea cual sea el estado de la vía o carretera y la intensidad de la acción de frenado, el bloqueo de una o varias ruedas impidiendo que patinen, con la finalidad de garantizar el control del vehículo incluso durante una frenada de emergencia y reduciendo la distancia de frenado.

El sistema interviene en la frenada cuando las ruedas están cerca del bloqueo, típicamente en condiciones de frenadas de emergencia o en condiciones de baja adherencia, en las que los bloqueos pueden ser más frecuentes.

El sistema también aumenta la capacidad de control y la estabilidad del vehículo cuando se frena en una superficie con diferentes tipos de ad-

herencia entre las ruedas del lado derecho e izquierdo o en curva.

Completa el sistema, el sistema EBD (Electronic Braking force Distribution), que permite distribuir la acción de frenado entre las ruedas delanteras y traseras.

### **Intervención del sistema**

La intervención del ABS se nota a través de una ligera pulsación del pedal de freno, acompañada de ruido: se trata de un comportamiento perfectamente normal del sistema en fase de intervención.

### **Sistema antibloqueo del freno para operación Off-road (ABS Off-road)**

El ABS Off-road mejora el retardo del freno del vehículo en suelos sueltos. El objetivo de la función ABS Off-road es permitir el bloqueo de la rueda durante breves instantes (uso en caminos no pavimentados) formando una cuña de arena o grava, antes de que el sistema entre en acción normal. Su ventaja es reducir

la distancia de detención en ese tipo de suelo, en que la adherencia de los neumáticos es menor. El ABS Off-road forma parte de la función TC+ (consultar el apartado "Botones de mando" en "Equipamientos internos", en el capítulo "Conocimiento del vehículo").

### **Activar el ABS Off-road**

Presionar brevemente el botón TC+ en el tablero (el LED se encenderá).

### **Desactivar el ABS Off-road**

Presionar brevemente el botón TC+ en el tablero (el LED se apagará).



### **ADVERTENCIA**

Cuando actúa el ABS y se notan pulsaciones en el pedal del freno, no aligerar la presión, seguir manteniendo bien pisado el pedal sin temor.

De ese modo, se detendrá en el menor espacio posible, en función del estado del pavimento.





### ADVERTENCIA

Para lograr la máxima eficacia del sistema de frenos, es necesario un periodo de asentamiento de unos 500 km.

Durante este periodo es conveniente no frenar de manera brusca, repetida y prolongada.

---

---



### ADVERTENCIA

Si el ABS actúa, es síntoma de que se está alcanzando el límite de adherencia entre neumáticos y pavimento.

Hay que reducir la velocidad para adaptar la marcha a la adherencia disponible.

---

---



### ADVERTENCIA

El sistema ABS no puede contravenir las leyes naturales de la física y no puede incrementar la adherencia disponible en función del estado de la carretera.

Conducir siempre con prudencia y atención.

---

---



### ADVERTENCIA

El sistema ABS no puede impedir los accidentes, incluidos aquellos provocados por una velocidad excesiva en curva, conducción sobre superficies de baja adherencia o aquaplaning.

La responsabilidad de la seguridad vial recae siempre en el conductor.

---

---



### ADVERTENCIA

La capacidad del sistema ABS nunca debe ser probada de manera irresponsable y peligrosa.

No colocar en riesgo la seguridad del conductor y de otras personas.

---

---



### ADVERTENCIA

Para el funcionamiento correcto del sistema ABS, es indispensable que los neumáticos sean de la misma

marca y del mismo tipo en todas las ruedas.

Además de eso, es necesario que estén en perfectas condiciones y, sobre todo, sean del tipo y el tamaño prescritos.

---

### AEB (AUTONOMOUS EMERGENCY BRAKING CAR TO CAR) (si está equipado)

El sistema AEB (Autonomous Emergency Braking car to car) calcula la probabilidad de una colisión a través del monitoreo de la distancia del vehículo en relación a obstáculos en movimiento y, según la situación y sus configuraciones, genera avisos sonoros y visuales orientando la intervención del conductor y puede intervenir en el sistema de frenos para dar tiempo suficiente al conductor de reaccionar y evitar o mitigar la potencial colisión.

Si el sistema no detecta reacción del conductor en relación a los alertas progresivos, los frenos se activarán en un nivel limitado para ayu-

dar a reducir la velocidad del vehículo y mitigar una potencial colisión frontal. Si el conductor reacciona a los alertas iniciando un frenado, si el sistema determina que existe la intención de evitar la colisión pero la fuerza aplicada en los frenos no es suficiente, una fuerza adicional será providenciada, providenciando un frenado adicional.

Si una situación de AEB (Autonomous Emergency Braking car to car) empieza a una velocidad inferior a cerca de 50 km/h, el sistema puede ejecutar el máximo frenado posible para mitigar la colisión en potencial. En el caso de que el vehículo venga a ser detenido completamente, el sistema mantendrá el vehículo detenido durante dos segundos y luego liberará los frenos.

# ¡FRENAR!



Cuando o sistema determina que no existe más la posibilidad de colisión con el vehículo que va delante, el mensaje en la pantalla se desactiva.

---

**Nota**

La velocidad e mínima para activación del sistema AEB es de 7 km/h.

---

---

**Nota**

El sistema AEB es car-to-car, lo que significa que el mismo detecta solamente vehículos.

---

---

**Nota**

No probar el sistema AEB. Ese sistema fue proyectado únicamente para uso en emergencias.

---

---

**Nota**

El sistema AEB se destina al uso urbano. Para el uso del vehículo en recorridos off-road, el sistema debe ser desactivado para prevenir alertas innecesarios.

---

**Alertas de frenado y actuación de los frenos**

El sistema AEB exhibe un alerta visual en la pantalla y un alerta sonoro que también enmudece el audio del sistema de sonido, caso esté activado.



# ¡FRENAR!



En las configuraciones del sistema AEB, en el menú del sistema Uconnect, es posible seleccionar los modos de actuación entre las opciones:

- "Audio + Freno" — permitidos alertas y frenado de manera autónoma y como soporte adicional si la intervención del conductor en los frenos no se muestra suficiente en eventos de potencial colisión frontal.
- Apenas alertas — mantiene los alertas, pero impide que el sistema intervenga en el frenado del vehículo.
- Apagado — sin alertas o cualquier intervención en el frenado del vehículo.

---

#### Nota

A cada ciclo en el conmutador de encendido el sistema reanuda la configuración Audio + freno.

Asimismo, es posible definir la sensibilidad de los alertas en relación a la distancia del vehículo para los obstáculos detectados, conforme se detalla a continuación.



#### ADVERTENCIA

El sistema AEB no se destina a evitar una colisión solo, tampoco es capaz de detectar todos los tipos de potenciales colisiones. El conductor es enteramente responsable por evitar una colisión manteniendo el control del vehículo por medio de frenos y dirección.

No estar atento a eso puede llevar a lesiones graves y hasta a la muerte de los ocupantes del vehículo.

---

#### Alterando la sensibilidad y el estado de operación del sistema

#### Nota

El sistema AEB puede no detectar o detectar erróneamente la presencia de vehículos en trayectoria de posible colisión. Es de responsabilidad del conductor la evaluación de la conducción y la posible necesidad de intervención en el control del vehículo.

---

#### Nota

La función de frenado autónomo puede tener la eficiencia reducida o perdida en caso de sustitución del tamaño de los neumáticos, parabrisas o piezas que puedan impactar en la altura del vehículo. En ese caso, buscar a la **Red de Asistencia Fiat**.

Las configuraciones de operación y la sensibilidad del sistema AEB pueden ser alteradas a través del menú del sistema Uconnect (para obtener más informaciones, consultar el suplemento específico).

Por estándar, la sensibilidad a la distancia de los vehículos que van delante es establecida como "Cerca", bien como el modo de actuación como "Audio + Freno". Eso permite que el sistema avise al conductor sobre una posible colisión con el vehículo que va delante a través de alertas sonoras y visuales y aplique frenado autónomo.

Alterándose el estado para "Lejos" se permite que el sistema avise al conductor sobre una posible colisión.

sión con el vehículo que va delante a través de alertas sonoras y visuales cuando éste está a una distancia superior la de la configuración "Media". Eso permite el máximo de tiempo de reacción para evitar una posible colisión.

Alterándose el estado para "Cerca" se permite que el sistema avise al o conductor sobre una posible colisión con el vehículo que va delante a través de alertas sonoras y visuales cuando éste está a una distancia mucho más cercana. eso permite menos tiempo de reacción que las configuraciones "Media" e "Lejos", lo que permite una experiencia de conducción más dinámica.

---

#### Nota

El sistema no retiene la última configuración seleccionada por el conductor después que se apaga el vehículo. El sistema siempre volverá a la configuración estándar (alertas "Audio + Freno" y Sensibilidad "Medio") cuando se enciende nuevamente el vehículo.

---

---

#### Nota

El sistema AEB puede no reaccionar a a objetos irrelevantes, como objetos suspendidos en altura elevada, reflectores en la vía, objetos fuera del camino del vehículo, objetos estáticos distantes, tráfico en el lado opuesto de la vía o vehículos que van delante que estén en la misma velocidad o más rápidos.

---

#### Alertas de actuación limitada

Si la pantalla del cuadro de instrumentos exhibe un mensaje indicando funcionalidad limitada, el vehículo puede todavía ser manejado normalmente. Sin embargo, el frenado activo puede estar completamente disponible. Una vez que la condición responsable por limitar la actuación del sistema no esté más presente, su estado de pleno desempeño será reanudado. Buscar a la **Red de Asistencia Fiat** si el mensaje persiste.

---

#### Nota

El sistema se basa en el uso de una cámara y puede estar no disponible temporalmente en condiciones de falta de visibilidad, ya sea por niebla, lluvia intensa, humo, deslumbramiento por la luz del sol, entre otros. Tras restablecer las condiciones normales, el sistema vuelve a su normal funcionalidad.

---

#### Alertas de averías

Si el sistema se apaga y la pantalla del cuadro de instrumentos empieza a exhibir un mensaje de no disponibilidad del sistema AEB, es una indicación ide que hay una falla interna en el sistema. Aunque el vehículo pueda ser manejado normalmente, se recomienda consultar a la **Red de Asistencia Fiat** para chequeo del sistema.



## **SISTEMA DE MONITOREO DE LA PRESIÓN DE LOS NEUMÁTICOS (si está equipado))**

El vehículo puede estar equipado con sistema de monitoreo de la presión de los neumáticos iTPMS (Indirect Tyre Pressure Monitoring System).

Este sistema utiliza parte de las informaciones disponibles en la central electrónica de los frenos ABS para verificar el estado de llenado de los neumáticos.

El sistema tiene la finalidad de evitar que el conductor maneje el vehículo por largas distancias con los neumáticos vacíos, contribuyendo para el mejor consumo y para la reducción de contaminantes. Aunque el sistema pueda informar que uno o más neumáticos estén con la calibración incorrecta, no excluye la responsabilidad del conductor de comprobar la integridad y desgaste de los neumáticos (presencia de cortes, objetos extraños, etc.) antes de cada recorrido.

El sistema necesita de un tiempo de aproximadamente 20 minutos a 80 km/h para el autoaprendizaje de las condiciones en las que se encuentran los neumáticos a partir del momento en el que se realiza la puesta a cero.

---

### **Nota**

Este procedimiento depende del modo de conducción del vehículo y de las condiciones de la vía en la que el vehículo es conducido. La condición ideal y más eficaz es en línea recta y con velocidad constante.

---

La puesta a cero debe ser realizada en las siguientes condiciones:

- Recalibración de los neumáticos (incluso cuando el mensaje de presión baja no haya sido previamente exhibida.
- Sustitución de uno o más neumáticos.
- Rotación de ruedas.
- Utilización de la rueda de repuesto.
- Alteración de las condiciones de carga del vehículo.



### **ADVERTENCIA**

La puesta a cero del sistema iTPMS no podrá ser realizada con el vehículo en movimiento.

Esa operación debe realizarse siempre con el vehículo estacionado.

---

Antes de realizar la puesta a cero, llenar los neumáticos en los valores de presión que se encuentran en el capítulo **H** del manual – Presión de los neumáticos. Si no se realiza la puesta a cero en las condiciones descritas anteriormente, el sistema puede proveer falsas señales de uno o más neumáticos o dejar de proveer señales si cuando sea necesario.



## Procedimiento para realización de la puesta a cero

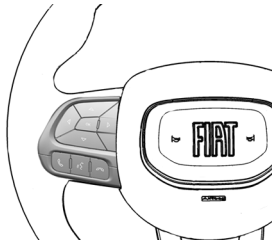

- Presionar el botón **▲** o **▼** ubicados en el lado izquierdo del volante para acceder al menú.
- Navegar hasta la Info "Vehículo" y presionar **▶**.
- Acceder al menú "Presión Neumáticos" a través de la tecla **▶**.
- La tecla **OK** debe ser presionada durante 2 segundos.



### ADVERTENCIA

Si el procedimiento de puesta a cero no se realiza según lo indicado anteriormente, el sistema puede no

presentar informaciones precisas respecto a la presión de los neumáticos.

Realizar el procedimiento siguiendo siempre las orientaciones de este manual.

### CONDICIONES DE FUNCIONAMIENTO

Algunas situaciones de manejo pueden retrasar la detección de baja presión de los neumáticos, tales como:

- Conducción deportiva caracterizada por frenadas y aceleraciones bruscas y cambios rápidos de dirección.
- Pisos muy irregulares.
- Pisos de baja adherencia.
- Alteración de la condición de carga del vehículo en comparación al momento de la puesta a cero.

Si el vehículo es conducido en carreteras irregulares durante mucho tiempo, el sistema puede ser tempo-

D

ralmente inhibido, pues los sucesivos impactos sufridos por los neumáticos perjudican la adquisición de precisa de los datos.



En ese caso, un mensaje será exhibido en el display y el testigo  parpadeará durante 75 segundos, permaneciendo encendido tras ese periodo para informar que el sistema está inoperante.

#### Nota

En condiciones específicas tales como vehículo con carga desigual entre los lados, remolcando con neumático dañado o bastante gastado, utilizando rueda de repuesto de medida diferente o neumáticos diferentes en el mismo eje; el sistema podrá suministrar un falso aviso o deshabilitarse temporalmente.

#### Nota

Una vez montada la rueda de repuesto de dimensión menor que a de uso normal del vehículo, tras el periodo de detección de aproximadamente 10 minutos, el

sistema quedará temporalmente inhibido, durante la marcha, en que el testigo  se encenderá (intermitente durante aproximadamente 75 segundos y luego encendida con luz fija). Esa condición continuará hasta que se monte en el vehículo la rueda de dimensión normal y se realice la puesta a cero. El sistema es, de ese modo, restablecido y el testigo  se apagará.



Si el sistema detecta que uno o más neumáticos están con presión inferior a la de la condición inicial de monitoreo (realizada tras la calibración y puesta a cero), deberá hacer la indicación a través de un pop-up en la pantalla y del encendido del testigo  en el cuadro de instrumentos.

#### Nota

La indicación para el conductor de un neumático con baja presión o de más de un neumático con baja presión es exhibida de modo diferente para cada pantalla y para cada situación.



Los mensajes disponibles para indicación del sistema iTPMS son:

- Puesta a cero (reset) efectuada (indicación de puesta a cero efectuada en el sistema).

- Presión de los neumáticos no disponible (el monitoreo está temporalmente inhibido).
- Comprobar presión en los neumáticos (mensaje de advertencia respecto a la diferencia de presión en los neumáticos).

La pantalla exhibirá, para algunos mensajes:

- Calibración OK.

D





El sistema iTPMS señala al conductor la eventual presencia de una condición de presión de llenado diferente de la condición en el momento de la puesta en marcha, si la presión baja a un valor inferior al límite de advertencia por cualquier motivo, incluyendo los efectos de la baja temperatura y la normal pérdida de presión del neumático.

Si se señala una diferencia de presión de los neumáticos (testigo encendido en el cuadro de instrumentos), comprobar el valor de presión de los neumáticos en frío y llenarlos hasta que alcancen el valor de presión prescrito.

Tras el llenado de los neumáticos, se debe realizar la puesta a cero del

sistema a través del cuadro. Si no se realiza la puesta a cero, las informaciones provistas por el sistema no serán precisas.



#### ADVERTENCIA

El sistema iTPMS ayuda al conductor en la comprobación de la presión de los neumáticos. El conductor nunca debe tener menos cuidados al manejar el vehículo.

La responsabilidad de la conducción es siempre del conductor, que debe tener en cuenta las leyes y las condiciones de tráfico para conducir con seguridad.



#### ADVERTENCIA

La presencia del sistema iTPMS no exime al conductor de regularmente comprobar la presión de los neumáticos, incluso el de repuesto y del correcto mantenimiento.

O sistema no sirve para señalar una eventual avería de un neumático.



#### ADVERTENCIA

La presión de los neumáticos puede variar dependiendo de la temperatura exterior.

El sistema puede indicar temporalmente una presión baja. Si es así, controlar la presión de los neumáticos en frío y, si hace falta, restablecer el valor de inflado.



#### ADVERTENCIA

El sistema puede no ser eficaz en señalar una pérdida súbita de presión (por ejemplo, un pinchazo o rotura en el neumático).

En ese caso, detener el vehículo con cuidado y sin hacer cambios bruscos de dirección.

El monitoreo de la presión de los neumáticos se realiza en base a la velocidad relativa entre las ruedas, utilizando los sensores de velocidad.

Si hay una pérdida de presión superior al 20% en uno o más neumáti-

cos, un alerta es exhibido en el cuadro de instrumentos.

Si la pérdida de presión ocurre en un neumático solamente, el cuadro de instrumentos irá a indicar exactamente el neumático que deberá ser calibrado.

---

### Nota

La presión de llenado en frío no debe ser superior a la máxima indicada en la parte externa del neumático. para más informaciones, consultar el apartado "Ruedas y neumáticos" en el capítulo "Datos técnicos".

La presión de los neumáticos aumenta durante la conducción del vehículo. Se trata de una condición normal y no requiere ninguna regulación de la presión.

---

### LDW (LANE DEPARTURE WARNING - Asistente de permanencia en carril) (si está equipado)

El sistema LDW (Lane Departure Warning) usa una cámara orientada hacia delante en el sentido de marcha

para, a velocidades entre 60 y 180 km/h, detectar líneas de delimitación de carriles y monitorear la posición del vehículo en relación a ellas.

El sistema emite un alerta en el caso de que el vehículo se dirija a los límites del carril de manera no intencional. El alerta puede ser visual en la pantalla del tablero de instrumentos o táctil en el volante de dirección.

---

### Nota

Cuando las condiciones de operación sean atendidas, el sistema LDW hará el monitoreo de las manos del conductor y emitirá un alerta sonoro si ellas no están posicionadas en el volante. El sistema cancelará su actuación si el conductor no vuelve a poner sus manos en el volante.

---

### Activación y desactivación del sistema LDW

El estado predefinido del sistema LDW se activa a cada ciclo de la

llave, independiente del estado anterior.

Para activar o desactivar el sistema LDW, presionar el botón **D**.



Un mensaje en la pantalla del tablero de instrumentos indicará que el sistema fue activado: "Alerta de salida de carril activado".

---

### Nota

El sistema se basa en el uso de una cámara y puede estar no disponible temporalmente en condiciones de falta de visibilidad, ya sea por niebla, lluvia intensa, humo, deslumbramiento por la luz del sol, entre otros. Tras restablecer las condiciones normales, el sistema vuelve a su normal funcionalidad.

---

**D**

## **MENSAJE DE ALERTA DEL SISTEMA LDW**

O sistema LDW indicará las condiciones actuales de los carriles en la pantalla del tablero de instrumentos.

El modo como el Alerta de Salida de Carril es indicado en el cuadro de instrumentos cambia según la pantalla equipada en el vehículo.

La indicación del LDW se hace a través de miniatura o de luz de aviso (según la pantalla) y a través de la ventana del Driver Assist.

### **SISTEMA ACTIVO - sin líneas de delimitación de carril detectadas o fuera del límite de operación:**

Pantalla multifunción:

- Luz de aviso del indicador LDW: se presenta en el color blanco sólido.
- Ventana Driver Assist: presenta la imagen de un vehículo en color gris centralizado entre dos líneas, ambas color gris.

### **SISTEMA ACTIVO - una o dos líneas de delimitación de carril detectadas sin salida no intencional:**

Pantalla multifunción:

- Luz de aviso del indicador LDW: se presenta en el color verde sólido.
- Ventana Driver Assist: presenta la imagen de un vehículo entre una o dos líneas blancas (dependiendo de la cantidad de líneas de delimitación de carril identificadas). Línea no identificadas son representadas en color gris.

Pantalla digital:

- Miniatura indicador LDW y ventana Driver Assist: presenta la imagen de un vehículo en el color verde centralizado entre una o dos líneas blancas (dependiendo de la cantidad de líneas de delimitación de carril identificadas). Líneas no identificadas son representadas en color gris.

### **APROXIMACIÓN POR LA IZQUIERDA - una o dos líneas líneas de delimitación de carril detectadas**

Pantalla multifunción:

- Luz de aviso del indicador LDW: se presenta en el color amarillo sólido.
- Ventana Driver Assist: presenta la imagen de un vehículo entre líneas de delimitación. La línea de la derecha podrá ser blanca o gris (dependiendo de su identificación). La línea de la izquierda estará destaca en color blanco.

Pantalla digital:

- Miniatura indicador LDW y ventana Driver Assist: presenta la imagen de un vehículo en color amarillo. La línea de delimitación de la derecha podrá ser blanca o gris (dependiendo de su identificación). La línea de la izquierda se presentará en color amarillo.

## **SALIDA POR LA IZQUIERDA - una o dos líneas de delimitación de carril detectadas:**

Al detectar una salida no intencional del vehículo, el sistema de alerta de salida de carril podrá aplicar una fuerza correctiva en el volante con el objetivo de evitar la salida de carril.

Pantalla multifunción:

- Luz de aviso del indicador LDW: se presenta en color amarillo, parpadeando.
- Ventana Driver Assist: presenta la imagen de un vehículo en color amarillo desplazado hacia la izquierda. la línea de delimitación de la derecha podrá ser blanca o gris (dependiendo de su identificación). la línea de la izquierda estará destacada en color blanco.

Pantalla digital:

- Miniatura indicador LDW y ventana Driver Assist: presenta la imagen de un vehículo

color amarillo desplazado hacia la izquierda. la línea de delimitación de la derecha podrá ser blanca o gris (dependiendo de su identificación). La línea de la izquierda se presentará parpadeando en color amarillo.

---

### **Nota**

El sistema LDW opera con comportamiento similar para una salida por la línea de delimitación de carril de la derecha.

---

### **Nota**

La función LDW puede tener la eficiencia reducida o perdida en caso de sustitución del tamaño de los neumáticos, parabrisas o piezas que puedan impactar en la altura del vehículo. En ese caso, buscar a la **Red de Asistencia Fiat**.

---

### **Nota**

El conductor es siempre responsable por el control del vehículo y si aplica una fuerza mayor que la fuerza aplicada por el sistema LDW durante

una salida de carril, el sistema interrumpe el aviso táctil en el volante de dirección.

---

### **Nota**

El sistema LDW no garantiza que será emitido un alerta visual, táctil o sonoro en todos los momentos. Situaciones externas o condiciones de dirección del vehículo (ex.: altas aceleraciones laterales o curvas muy acentuadas) pueden hacer que el sistema LDW no muestre alertas de salida de carril.

---

### **Alterando el estado del sistema**

El sistema posee configuraciones para ajustar la intensidad del par del alerta táctil y la sensibilidad de la zona de activación de los alertas, para que esos ocurran más temprano o más tarde. Tales configuraciones pueden ser hechas a través del menú del sistema Uconnect (para obtener más informaciones, consultar el suplemento específico).

---

### Nota

El uso dos indicadores de dirección antes de las maniobras de cambio de carril suprime los alertas correspondientes.

---

---

### Nota

El sistema LDW no aplica ningún par en el volante volante cuando cualquier sistema de seguridad entra en actuación (ABS, TC, ESC, FCW, etc.).

---

---

### Nota

Es necesario siempre estar con las manos en el volante volante para funcionamiento del sistema. Si las manos no son detectadas, tras un periodo de tiempo, el conductor será alertado de forma visual y sonora, seguido de la desactivación del sistema.

---

## FUNÇÃO SPORT (si está equipado)

### Activación y desactivación

Para activar/desactivar la función, pulsar el botón SPORT - **A** ubicado en el volante.



La activación de la función se indica por la luz de aviso SPORT en el tablero de instrumentos.

La función Sport ofrece una calibración diferenciada enfocada en una experiencia de manejo más deportiva.

La función Sport ofrece una calibración diferenciada enfocada en una experiencia de manejo más deportiva.

---

### Nota

En fase de aceleración, utilizando la función Sport, es posible sentir vibraciones en la dirección, que son características de un programa deportivo.

---

### Para versiones TURBO 200 con transmisión CVT, activando la tecla "Sport" (color rojo)

- Respuesta más rápida de aceleración y de cambio de marchas, alterando la calibración del pedal del acelerador y el mapa de cambios de marchas para un régimen más deportivo.
- Respuesta de dirección eléctrica se vuelve más deportiva con más firmeza para el contorno de curvas y obstáculos.
- Respuesta de control electrónico de estabilidad (ESC) con calibración más deportiva con la activación de la función DTV (Dynamic Torque Vectoring), disminuyendo el subviraje y mejorando la inserción con la aplicación de



- par frenante a las ruedas internas y sollicitación de par de tracción a las ruedas motrices.
- El cuadro de instrumentos con pantalla digital presentará un cambio de modo con animación de grafismo y alteración para el color rojo con un escenario más deportivo.
  - El cuadro de instrumentos con pantalla multifunción presentará un cambio de modo con animación de grafismo con un escenario más deportivo.

**Para versiones TURBO 270 con transmisión automática, activando la tecla "Sport"**

- Respuesta más rápida de aceleración y de cambio de marchas, alterando la calibración del pedal del acelerador y el mapa de cambios de marchas para un régimen más deportivo.
- Respuesta de dirección eléctrica se vuelve más deportiva con más

firmeza para el contorno de curvas y obstáculos.

- El cuadro de instrumentos con pantalla multifunción presentará un cambio de modo con animación de grafismo con un escenario más deportivo.

## **CINTURONES DE SEGURIDAD**

### **DESCRIPCIÓN**

#### **Nota**

Prestar mucha atención a las informaciones proporcionadas en las páginas siguientes. De hecho, es de suma importancia que los sistemas de protección se utilicen de la manera correcta para garantizar la máxima seguridad posible al conductor y a los pasajeros.

#### **Nota**

Para acceder a la descripción del ajuste del apoyacabezas, consultar "Apoyacabezas" en el capítulo "Conociendo su vehículo".

Todos los asientos del vehículo están equipados con cinturones de seguridad con 3 puntos de sujeción y enrollador.

El mecanismo del enrollador actúa bloqueando el cinturón en caso de frenado brusco o de una fuerte desaceleración debido a un choque. En condiciones normales, esta función permite que la correa deslice libremente en el cinturón, adaptándose perfectamente al cuerpo del ocupante.

El conductor debe respetar (y hacer que todos pasajeros respeten) las disposiciones legales locales relativas a la obligación y las formas de uso de los cinturones de seguridad.

Abrochar siempre los cinturones de seguridad antes de iniciar un viaje.



## UTILIZACIÓN DE LOS CINTURONES DE SEGURIDAD

Poner el cinturón de seguridad, manteniendo la espalda recta y apoyada contra el respaldo.

Para abrochar los cinturones, prender la lengüeta de enganche **A** e introducir la en el puesto de la hebilla **B** hasta oír un ruido de bloqueo.

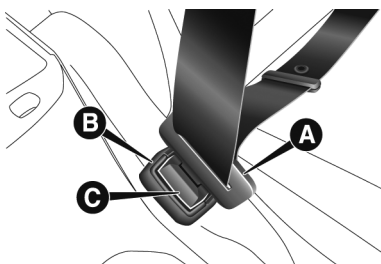

Si mientras lo saca, el cinturón se bloquea, déjalo enrollarse un poco y tíralo de nuevo evitando maniobras bruscas.

Para desbloquear el cinturón, presionar el botón **C** y seguir el cinturón mientras él se retrae para evitar que quede torcido.



### ADVERTENCIA

No presionar el botón **C** durante la marcha.

Observar siempre las recomendaciones de este manual.



### ADVERTENCIA

Si ocurre una colisión, los pasajeros de los asientos traseros que no estén usando los cinturones, además de estar infringiendo las leyes de tráfico serán expuestos a un gran riesgo.

La no utilización de los cinturones traseros constituye un peligro también para los ocupantes de los asientos delanteros del vehículo.

Cuando el vehículo está estacionado en las caminos con fuerte inclinación, es normal que el enrollador se bloquee. Además, el mecanismo enrollador bloquea el cinturón cada vez que él se tira de manera brusca, en caso de frenado repentino, choque o curvas en alta velocidad.

Poner los cinturones de seguridad de los asientos traseros (puesto central y puestos laterales) cuando no están en uso, como se muestra a continuación.

### Cinturón del puesto central

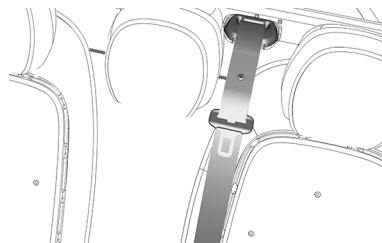

### Cinturones de los puestos laterales

Colocar las hebillas de los alojamientos apropiados, ubicados en las laterales traseras.

### Nota

Al volver a poner el asiento trasero de la posición rebatida hasta la posición normal, prestar atención para reponer del cinturón de seguridad de

manera correcta para garantizar que se tenga acceso inmediato a él.

## AJUSTE DE LA ALTURA DE LOS CINTURONES DE SEGURIDAD



### ADVERTENCIA

La regulación en altura de los cinturones de seguridad debe hacerse con el vehículo detenido.

Conduzca siempre con seguridad.



### ADVERTENCIA

Después de la regulación de la altura, cerciorarse siempre de que el cursor en el que está fijado el anillo está bloqueado en una de las posiciones previstas.

Efectuar, por lo tanto, con el botón **A** presionado, el desplazamiento hacia abajo para permitir el bloqueo del dispositivo de fijación, si la liberación no ha sido efectuada en correspondencia con una de las posiciones establecidas.

Para hacerse la regulación, hay cinco alturas diferentes.

Para regular la altura de arriba hacia abajo, es necesario pulsar los botones **A** (situados en ambos lados de la manija **B**) y deslizar la manija hacia abajo.

El regulador de altura se mueve de abajo hacia arriba, mismo sin presionar los dos botones **A**.

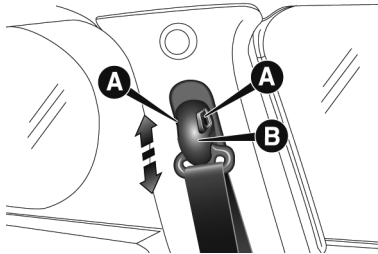

Siempre regular la altura de los cinturones de seguridad, adaptándolos al cuerpo de los pasajeros: esta precaución puede reducir el riesgo de lesiones en caso de choque.

El ajuste correcto se obtiene cuando el cinturón pasa aproxima-

damente en el punto medio entre la extremidad del hombro y el cuello.

## AVISOS PARA EL USO DE LOS CINTURONES DE SEGURIDAD



### ADVERTENCIA

Para garantizar la máxima protección a los ocupantes del vehículo, se recomienda mantener el respaldo en la posición lo más erecta posible y el cinturón bien adherido al tórax y a las caderas.

Para garantizar el correcto funcionamiento del cinturón, no utilizar el asiento excesivamente reclinado durante los recorridos de utilización del vehículo. Abrocharse siempre los cinturones de seguridad, tanto en los lugares delanteros como traseros. Viajar sin utilizar los cinturones abrochados aumenta el riesgo de lesiones graves, o de muerte, en caso de choque o vuelco.

D



## ADVERTENCIA

Si el cinturón de seguridad se somete a un gran esfuerzo, como después de un accidente, por ejemplo, ello deberá sustituirse completamente junto con las fijaciones, tornillos y el sistema pretensor.

Hacer la sustitución aunque en el cinturón no haya daños visibles, porque estos equipos pueden haber perdido sus propiedades de resistencia.

Respetar (y hacer que todos los pasajeros del vehículo respeten) las disposiciones legales locales relativas a la obligación y las formas de uso de los cinturones de seguridad. Abrocharse siempre los cinturones de seguridad antes de iniciar un viaje.

El uso de cinturones de seguridad también es necesario para las mujeres embarazadas: en caso de colisión, el riesgo de lesiones es menor para ella y el bebé si ellos tienen los cinturones de seguridad puestos.

Las mujeres embarazadas deben poner la parte inferior del cinturón

abajo del vientre, para que él pase sobre la cadera y abajo del vientre. A medida que el embarazo avanza, el conductor debe ajustar el asiento y el volante para tener el control total del vehículo (los pedales y el volante deben ser de fácil acceso). Sin embargo, es necesario mantener la máxima distancia posible entre el vientre y el volante.

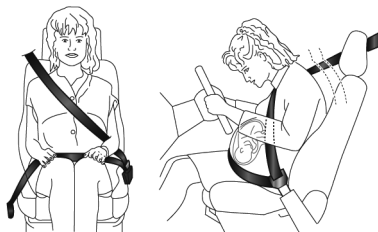

La correa del cinturón de seguridad no debe quedar torcida. La parte superior debe pasar en el hombro y pasar en diagonal por el tórax. La parte de abajo debe quedar junto a la cadera y no en el abdomen del ocupante. No utilice dispositivos (resortes, cierres, etc.) que impidan el con-

tacto de los cinturones de seguridad con el cuerpo de los ocupantes.



Cada cinturón de seguridad debe ser usado por sólo una persona: no llevar niños en el regazo de los pasajeros utilizando un cinturón de seguridad para proteger a los dos. Por lo general, no poner ningún objeto para sujetar a la persona.



## MANTENIMIENTO DE LOS CINTURONES DE SEGURIDAD

Para el correcto mantenimiento de los cinturones de seguridad, siga cuidadosamente las siguientes advertencias:

- Utilizar siempre los cinturones de seguridad bien estirados, no torcidos; asegurarse de que se deslicen libremente y sin impedimentos.
- Comprobar el funcionamiento del cinturón de seguridad como sigue: enganchar el cinturón y tirarlo con fuerza.
- Después de un accidente de una cierta gravedad, reemplazar el cinturón de seguridad utilizado, incluso cuando no parezca estar dañado. Reemplazar incluso cinturón de seguridad en caso de activación de los pretensores.
- Para limpiar los cinturones de seguridad no utilice detergentes agresivos, blanqueadores o colorantes y cualquier otro producto químico que pueda debilitar las

fibras del cinturón. Lavarlos a mano con agua y jabón, enjuagarlos y dejarlos secar en la sombra.

- Evitar que los enrolladores se mojen: su funcionamiento correcto se garantiza a condición de que no sufran infiltraciones de agua.
- Reemplazar el cinturón de seguridad cuando presenten señales de desgaste o cortes.

## SISTEMA DE ALARMA DEL CINTURÓN DE SEGURIDAD

### SISTEMA SBR (Seat Belt Reminder)

El sistema SBR advierte al conductor de la falta de colocación de su cinturón de seguridad.

El sistema advierte de que los cinturones de seguridad no han sido puestos, a través de señales visuales (encendido de luces de aviso en el cuadro de instrumentos y de iconos en la

pantalla) y a través de una indicación acústica (ver los párrafos siguientes).

---

### Nota

No es posible desactivar la alarma de no abrochamiento de los cinturones de seguridad.

---

## COMPORTAMIENTO DE LA LUZ DE AVISO DE LOS CINTURONES DE SEGURIDAD DELANTEROS

Quando se gira la llave de arranque a la posición **MAR**, la luz de aviso  (consultar figura a continuación) se enciende y permanecerá encendido hasta que se abrochen los cinturones delanteros del lado del conductor y del lado del pasajero (lado del pasajero solamente cuando el mismo esté ocupado).

D

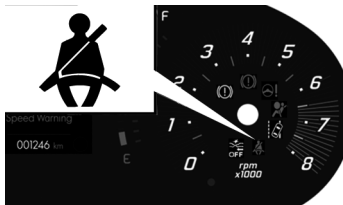

Con el vehículo detenido, si ese desabrocha el cinturón de seguridad del lado del conductor, la luz permanece prendida con luz fija.

En cuanto se supera el límite de los 8 km/h durante algunos segundos (variables según las condiciones del vehículo), con los cinturones de seguridad en la fila del conductor desabrochados, se activa una señalización acústica simultáneamente a la

intermitencia de la luz de aviso durante aproximadamente 105 segundos.

Una vez activado, este ciclo de señalización permanece activo por toda su duración (independientemente de la velocidad del vehículo) o hasta que se abroche el cinturón de seguridad.

Cuanto se coloca la marcha atrás durante el ciclo de avisos, la señal acústica se desactiva y la luz de aviso se enciende con luz fija. El ciclo de señalizaciones se reactivará comenzando una nueva cuenta regresiva de 105 segundos luego que la velocidad supere nuevamente los 8 km/h.

### COMPORTAMIENTO DE ICONOS DE LOS CINTURONES DE SEGURIDAD DE LOS ASIENTOS TRASEROS (si está equipado)

La pantalla exhibe los iconos (figuras a continuación - versiones con pantalla multifunción o versiones con pantalla multifunción reconfi-

gurable) tras algunos segundos de haber colocado el conmutador de arranque en la posición **MAR**.

La pantalla exhibe los siguientes iconos:

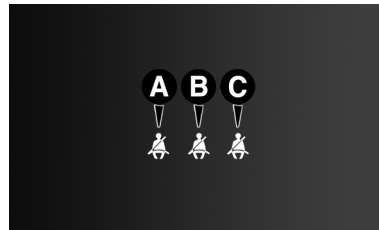

**A:** cinturón de seguridad del puesto trasero izquierdo.

**B:** cinturón de seguridad del puesto trasero central.

**C:** cinturón de seguridad del puesto trasero derecho.

---

#### Nota

En las versiones equipadas con pantalla multifunción, en los casos en que el cinturón de seguridad esté desabrochado, se enciende el icono



Los iconos se encienden en función de los respectivos cinturones de seguridad de los puestos traseros:

- Si el cinturón de seguridad está abrochado, el icono correspondiente será color verde (con pantalla multifunción, el icono será color blanca ).
- Si el cinturón de seguridad está desabrochado, el icono correspondiente será color rojo (con pantalla multifunción, el icono será color gris).

Los iconos seguirán activos durante 65 segundos si al menos un cinturón está desabrochado y 35 segundos si todos los cinturones están abrochados antes de la inserción de **MAR** . Abrocharse el cinturón de seguridad trasero después de insertar el **MAR** implica activar el icono respectivo durante 65 segundos.

Si se desabrocha un cinturón de seguridad trasero:

- Con velocidad inferior a 20 km/h, el icono rojo

correspondiente parpadea hasta 65 segundos.

- Con velocidad superior a 20 km/h, junto con el parpadeo del respectivo icono rojo en la pantalla, también se activará una señal sonora durante un máximo de 35 segundos.

La señal sonora se interrumpirá cuando se abroche un cinturón, cuando haya una reducción de la velocidad por debajo de 8 km/h o 35 segundos completamente ininterrumpidos de señal sonora. Con cada interrupción del aviso sonoro de velocidad, vuelve a ocurrir el aviso sonoro del respectivo cinturón desabrochado al superar los 20 km/h y se extinguirá si completa 35 segundos ininterrumpidos.

Asimismo, los iconos vuelven a encenderse durante aproximadamente 65 segundos si al menos un cinturón de seguridad está desabrochado, o durante 35 segundos si todos están abrochados cada vez que se abre una de las puertas traseras.

Si se desabrochan varios cinturones de seguridad, la señalización visual (color rojo intermitente) empieza y termina de modo independiente para cada testigo.

---

#### Nota

En relación a los asientos traseros, los iconos exhibidos en la pantalla del cuadro de instrumentos indican solamente si los cinturones están desabrochados (icono rojo) o abrochados (icono verde), pero no indican la presencia de un eventual pasajero.

---

---

#### Nota

Para los asientos traseros, los iconos se activan algunos segundos tras la colocación del conmutador de arranque en la posición **MAR**, independientemente del estado de los cinturones de seguridad (aunque los cinturones estén todos abrochados).

---

---

#### Nota

Todos los testigos/iconos se encienden cuando por lo menos un cinturón pasa de desabrochado a desabrochado o viceversa.

---



# PRETENSORES

## DESCRIPCIÓN

Los cinturones de seguridad delanteros del vehículo están equipados con pretensores para que, en caso de choque frontal violento, recojan la correa del cinturón de seguridad unos pocos centímetros, asegurando así la perfecta adherencia de los cinturones al cuerpo de los ocupantes, antes de iniciar la acción de retención.

La activación efectiva de los pretensores se conoce como retroceso de la correa del cinturón hacia el enrollador.

Durante la intervención del pretensor se puede notar una leve emisión de humo que no es nociva y no indica un principio de incendio.

El pretensor no requiere mantenimiento o lubricación: cualquier modificación de sus condiciones originales invalida su eficiencia.

Si, debido a eventos naturales excepcionales (inundaciones, mareas

altas, etc.), el dispositivo recibe agua o barro, es necesario buscar a la **Red de Asistencia Fiat** para su sustitución.

### Nota

Para recibir la máxima protección de la acción del pretensor, mantener el cinturón de seguridad bien pegado al tronco y cadera.



### ADVERTENCIA

El pretensor se utiliza una sola vez.

Después de utilizarlo, dirigirse a la **Red de Asistencia Fiat** para el reemplazo total de los dispositivos, incluyendo los cinturones de seguridad.



### ADVERTENCIA

Bajo ninguna circunstancia se debe desmontar o intervenir en los componentes del pretensor.

Cualquier relación debe hacerse por personal calificado y habilitado. Buscar siempre la **Red de Asistencia Fiat**.



### ADVERTENCIA

Instalaciones que causan choques, vibraciones o calentamientos (superiores a 100°C por un máximo de 6 horas) en el área del pretensor pueden causar daños o la activación del sistema.

No se encajan en estas condiciones las vibraciones producidas por carreteras irregulares o cuando uno pasa accidentalmente sobre obstáculos como cordón, lomas, etc. Para cualquier mantenimiento o reparación, irse siempre a la **Red de Asistencia Fiat**.

### Nota

La activación de los pretensores es posible si se el vehículo sufre fuertes choques relacionados al área inferior de la carrocería (por ej. choques violentos contra aceras, caídas del vehículo en grandes baches, etc.).



## LIMITADORES DE CARGA

Para aumentar la protección en caso de accidente, los enrolladores de los cinturones de seguridad delanteros tienen, en su interior, un dispositivo que les permite dosificar la fuerza que actúa sobre el pecho y los hombros durante la acción de retención de los cinturones en el caso de un impacto frontal.

## SEGURIDAD PARA NIÑOS

### TRANSPORTE DE LOS NIÑOS CON SEGURIDAD

Todos los niños cuyas características físicas (edad, altura y peso) les impiden de utilizar los cinturones de seguridad con los que está equipado el vehículo, ellos deben protegerse por dispositivos de retención adecuados, siguiendo estrictamente las instrucciones del fabricante del dispositivo.

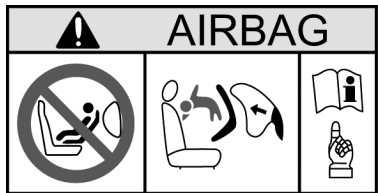

### ADVERTENCIA

**PELIGRO GRAVE:** Las sillas para niños que se montan en sentido contrario al de la marcha no deben montarse en el asiento delantero del pasajero si el airbag frontal del lado pasajero está activo. La activación del airbag en caso de colisión podría producir lesiones mortales al niño transportado, independientemente de la gravedad del impacto.

Por lo tanto, se recomienda transportar siempre a los niños sentados en su propia sillita en los asientos traseros, ya que es la posición más protegida en caso de impacto.

### Nota

Usar solamente el asiento trasero para el transporte de los niños porque

es la posición más segura, salvo las excepciones establecidas en la ley.

Al transportar a los niños en el vehículo seguir siempre la normativa en vigor y sus determinaciones en el país.

Para una mejor protección en caso de colisión, todos los ocupantes deben viajar sentados y protegidos por sistemas de retención adecuados (cinturones de seguridad, dispositivos de retención infantil, etc.).

### Nota

Cada sistema de retención está diseñado exclusivamente para la seguridad de una persona; nunca use el mismo dispositivo de retención infantil para dos o más niños.

Nunca llevar a los niños en el regazo y nunca usar el mismo cinturón de seguridad para proteger a más de un ocupante al mismo tiempo.

### Nota

Comprobar siempre que los cinturones no se apoyan en el cuello del niño.

D

No permitir que el niño use el cinturón de seguridad diagonal debajo de los brazos o detrás de la espalda.

---

Para todos los recorridos en el vehículo, asegúrese de que el niño permanezca con cinturones de seguridad bien abrochados.

Después de un accidente, reemplazar el dispositivo de retención infantil por un nuevo.

Comprobar si el sistema de retención infantil es compatible con su vehículo y consultar la tabla de montaje acerca de las posiciones posibles para su instalación. Seguir correctamente las informaciones de instalación de la tabla de montaje suministrada por el proveedor del dispositivo de retención infantil.

---

#### **Nota**

Nunca pegue o superponga ningún material en los dispositivos de retención infantil. Esta práctica puede comprometer el funcionamiento adecuado de ellos y traer riesgos al niño.

---

Aún vacantes, los dispositivos de retención infantil deben fijarse bien para evitar su desplazamiento dentro del vehículo. O si se prefiere, puede quitarlos desde el interior del vehículo cuando no estén en uso.

---

#### **Nota**

Nunca mover los asientos del vehículo cuando haya un niño sujeto a un dispositivo de retención infantil. Hacer todos los ajustes antes de poner al niño en el dispositivo de retención infantil.

---

## ADECUACIÓN DEL DISPOSITIVO DE RETENCIÓN INFANTIL

| DISPOSITIVO DE RETENCIÓN INFANTIL / GRUPOS DE PESO | ADECUACIÓN PARA EL NIÑO                                       |
|--|---|
| Sillita de bebé / Grupos 0, 0+                     | hasta 1 año de edad / (hasta 13 kg)                           |
| Sillita / Grupos 1, 2                              | Entre 1 y 4 años / Grupo 1 (9 a 18 kg) , Grupo 2 (15 a 25 kg) |
| Asiento de elevación / Grupo 3                     | Entre 4 y 7,5 años / (de 22 a 36 kg)                          |

Notas sobre la instalación:

### Nota

No utilizar dispositivos de retención infantil que no puedan instalarse correctamente en su vehículo. Esos deben fijarse correctamente y no deben sufrir interferencia de otras partes internas del vehículo. Seguir siempre el manual del equipo para realizar el montaje correctamente.

**Grupo 0 / 0+**  
0-13 kg

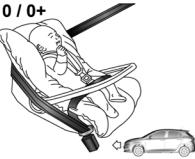

**Grupo 1**  
9-18 kg



**Grupo 2**  
15-25 kg

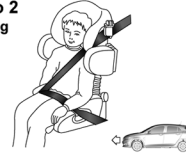

**Grupo 3**  
22-36 kg

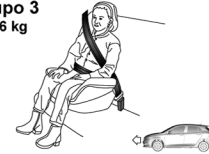

### Tabla de montaje

| Categoría             | Asiento delantero (pasajero) | Asiento trasero (central) | Asiento trasero (laterales) |
|-----------------------|------------------------------|---------------------------|-----------------------------|
| Grupo 0/0 + (< 13 kg) | U*                           | X                         | U <sup>1</sup>              |
| Grupo 1 (9 a 18 kg)   | U**                          | X                         | U <sup>1</sup>              |
| Grupo 2 (15 a 25 kg)  | U**                          | X                         | U <sup>1</sup>              |

| Categoría   | Asiento delantero (pasajero) | Asiento trasero (central) | Asiento trasero (laterales) |
|---|------------------------------|---------------------------|-----------------------------|
| Grupo 3 (22 a 36 kg)  | U**                          | X                         | U <sup>1</sup>              |
| <p><b>U = Instalación compatible con sistemas universales (utilizando en cinturón de seguridad).</b></p> <p><b>X = Queda prohibida la instalación en este asiento.</b></p> <p>1 = El asiento del pasajero localizado delante del dispositivo de retención infantil debe colocarse lo más hacia delante posible para evitar el contacto del niño y del dispositivo de retención infantil con el asiento.</p> <p>* = Mover el asiento del pasajero delantero lo más hacia atrás posible. Instalación permitida solamente con bolsa de aire desactivada.</p> <p>** = Mover el asiento del pasajero delantero a la posición inmediatamente delante de la columna donde se fija el cinturón, asegurando que la correa esté tensada después de la instalación del sistema de seguridad.</p> |                              |                           |                             |

### Nota

Para correcta instalación, posicionar el apoyacabezas en la posición más alta o quitarlo para evitar interferencia entre el apoyacabezas y el dispositivo de sujeción infantil. Para acceder a la descripción sobre regulación de los apoyacabezas, consultar "Apoyacabezas" en el capítulo "Conocimiento de su vehículo".

### Nota

Tras haber quitado el apoyacabezas, se debe siempre volver a colocarlo cuando el asiento no esté con la sillita para niños.



### ADVERTENCIA

**PELIGRO GRAVE:** Las sillitas para niños que se montan en sentido contrario al de la marcha no deben montarse en el asiento delantero del pasajero si el airbag frontal del lado pasajero está activo. La activación del airbag en caso de colisión podría producir lesiones mortales al niño transportado, independientemente de la gravedad del impacto.

Por lo tanto, se recomienda transportar siempre a los niños sentados en su propia sillita en los asientos traseros, ya que es la posición más protegida en caso de impacto.

## LA INSTALACIÓN DE UN DISPOSITIVO DE SUJECCIÓN DE NIÑO A TRAVÉS DE ISOFIX Y TOP TETHER

Los asientos laterales traseros del vehículo están equipados con fijaciones ISOFIX, para el montaje de un sistema de retención infantil, de manera rápida, fácil y con seguridad.

El sistema le permite instalar a los dispositivos de retención infantil ISOFIX sin el uso de cinturones de seguridad del vehículo, poniendo los anclajes del asiento infantil directamente en tres fijaciones en el vehículo.

En diversos lugares del vehículo se puede hacer un montaje mixto de los dispositivos de retención infantil que tienen la tecnología ISOFIX con los convencionales que utilizan sólo cinturones de seguridad, siempre respetando las indicaciones de las tablas de montaje. Seguir siempre las instrucciones del manual del dispositivo de sujeción infantil.

Para instalar un dispositivo de retención infantil ISOFIX, es necesario

fijarlo a los dos anclajes de metal **A** situados en la parte inferior del asiento trasero, donde hay el encuentro con el respaldo del asiento.

Esta área deberá estar libre de interferencia con el cinturón de seguridad y otros objetos que no permitan el correcto bloqueo del dispositivo de sujeción infantil ISOFIX.

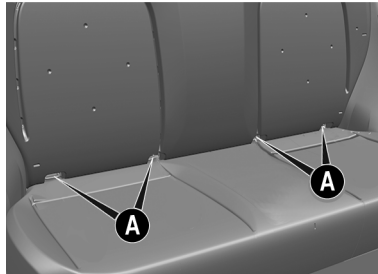

Si es necesario, reposicionar los cinturones traseros del vehículo para que no obstruyan los anclajes ISOFIX.

La correcta instalación del ISOFIX es evidenciada por un clic.

Comprobar siempre que el dispositivo de sujeción infantil esté correctamente instalado.

Si el dispositivo de sujeción infantil posee la correa TOP TETHER, fijarla en el ancla **B** ubicada en la parte trasera del respaldo del asiento trasero.

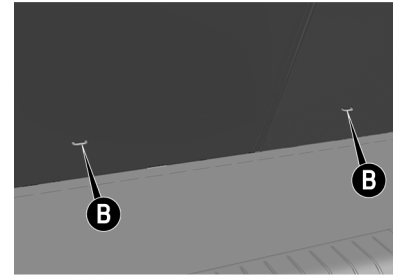

A título de demostración, la figura a continuación es indicativa para la instalación (asiento ISOFIX universal Grupo 1

D



Nunca use el mismo anclaje ISO-FIX para instalar más de un dispositivo de retención infantil al mismo tiempo.

---

**Nota**

La figura anterior es solamente indicativa para el montaje de un sistema de retención infantil de la cate-

goría universal. El montaje debe realizarse según las instrucciones contenidas en el dispositivo de retención infantil y su manual de instalación. El encaje correcto del dispositivo ISO-FIX se indica por un clic.

Los otros grupos son cubiertos por asientos ISOFIX específicos y solamente se puede usarlos si son específicamente probados para este vehículo (cerciorarse en el manual del dispositivo de retención infantil si el mismo es indicado para este vehículo).

---

---

**Nota**

Dispositivos de sujeción infantil de la categoría semiuniversal pueden utilizar otros métodos antirrotación en sustitución a correa Top tether, por ejemplo, piernas antirrotacionales

---

---

**Nota**

Compruebe siempre si los ganchos ISOFIX están correctamente fijados al vehículo, moviendo el dispositivo de retención infantil y verificando los indicadores de correcta fijación pre-

sentes en los dispositivos de retención infantil.

Para facilitar la instalación, inclinar ligeramente el dispositivo de retención infantil, de modo que los ganchos ISOFIX queden más bajos que la otra extremidad.

---

## ADECUACIÓN DE LOS ASIENTOS DE PASAJEROS QUE ACEPTAN LA INSTALACIÓN DEL ASIENTO DE NIÑO ISOFIX

| Grupo de peso       | Grupo de dimensión | Dispositivo | Asiento delantero (pasajero) | Asiento trasero (central) | Asiento trasero (laterales) |
|---------------------|--------------------|-------------|------------------------------|---------------------------|-----------------------------|
| Grupo 0 (< 10 kg)   | E                  | ISO/R1      | X                            | X                         | IL (*)                      |
| Grupo 0 + (< 13 kg) | E                  | ISO/R1      | X                            | X                         | IL (*)                      |
|                     | D                  | ISO/R2      | X                            | X                         | IL (*)                      |
|                     | C                  | ISO/R3      | X                            | X                         | X                           |
| Grupo 1 (9 a 18 kg) | D                  | ISO/R2      | X                            | X                         | IL (*)                      |
|                     | C                  | ISO/R3      | X                            | X                         | X                           |
|                     | B                  | ISO/F2      | X                            | X                         | IUF                         |
|                     | B1                 | ISO/F2X     | X                            | X                         | IUF                         |
|                     | A                  | ISO/F3      | X                            | X                         | IUF                         |

**D**

| Grupo de peso   | Grupo de dimensión | Dispositivo | Asiento delantero (pasajero) | Asiento trasero (central) | Asiento trasero (laterales) |
|---|--------------------|-------------|------------------------------|---------------------------|-----------------------------|
| <p>X = Queda prohibida la instalación del dispositivo con ISOFIX en este asiento.</p> <p>IL = Instalación compatible con dispositivos ISOFIX de categoría semiuniversal, aprobadas específicamente para este vehículo. Es necesario consultar el manual del dispositivo de retención infantil para acceder la lista de vehículos homologados para asegurarse de que este es adecuado para uso en este vehículo.</p> <p>IL(*) = Montaje a través de regulación del banco delantero.</p> <p>IUF = Instalación compatible con dispositivos ISOFIX de categoría universal con instalación hacia la parte delantera del vehículo y que han sido aprobados para este grupo de peso.</p> <p><b>Nota</b></p> <p>Para correcta instalación, posicione el apoyacabezas en la posición más alta para evitar interferencia entre el apoyacabezas y el dispositivo de retención infantil. Para acceder a la descripción sobre la regulación del apoyacabezas, consultar "Apoyacabezas" en el capítulo "Conocimiento del vehículo".</p> <p>Consultar siempre la normativa sobre el uso de dispositivos de retención infantil en vigor en el país.</p> <p>Comprobar siempre si los ganchos ISOFIX están correctamente fijados al vehículo.</p> |                    |             |                              |                           |                             |



# SISTEMAS DE SEGURIDAD SUPLEMENTARIOS

## AIRBAG (BOLSA DE AIRE)

Según la versión, el vehículo está equipado con:

- Airbag frontal para el conductor.
- Airbag frontal para el pasajero.
- Airbags laterales delanteros de protección tronco-cabeza (Side Airbag) para conductor y pasajero.

La posición de los airbags tienen la indicación "AIRBAG" en el centro del volante, en el tablero de instrumentos (cerca de la guantera), en el revestimiento lateral de los asientos delanteros o en una etiqueta en la lateral de los asientos delanteros cerca del punto de apertura de los airbags laterales.

## AIRBAGS DELANTEROS

Los airbags (conductor y pasajero) protegen a los ocupantes de los asientos delanteros en colisiones frontales de media y alta gravedad, a través de la interposición de la bolsa entre el ocupante y el volante o el tablero de instrumentos.

Si los airbags no se activan en otros tipos de colisión (lateral, trasera, vuelco, etc) eso no significa que el sistema tiene un funcionamiento irregular. Asimismo, la no activación de los dispositivos puede ocurrir en situaciones que no perjudiquen ni contribuyan a la seguridad de los ocupantes. De la misma manera, la no activación de los dispositivos puede ocurrir en situaciones que no agraven la seguridad de los ocupantes.

Los airbags delanteros (conductor y pasajero) no se reemplazan, pero son complementarias al uso de los cinturones de seguridad, que es obligatorio, según lo prescrito en la normativa en vigor.

En caso de colisión, una persona que no utiliza el cinturón de seguridad se proyecta para adelante y puede golpear la bolsa en la fase de apertura. En esta situación, la protección ofrecida por la bolsa queda perjudicada.

Los airbags pueden no activarse en los siguientes casos:

- Colisiones frontales contra objetos deformables que no afectan a la superficie delantera del vehículo (por ejemplo, impacto del guardabarros contra el guardarraíl)
- Cuando un vehículo queda por debajo de otros vehículos o barreras protectoras (por ejemplo, en camiones o guardarrailes).

La no activación en las condiciones descritas anteriormente se debe al hecho de que los airbags pueden no ofrecer cualquier protección adicional relativamente a los cinturones de seguridad; por eso, la respectiva activación sería inoportuna.



En esos casos, si la bolsa no se activa no significa que hay una falla en el sistema.

### Airbag delantero del lado del conductor

Consiste de una bolsa que se llena instantáneamente y que queda en un espacio específico en el centro del volante.

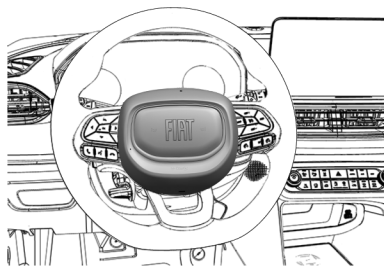

### Airbag delantero del lado del pasajero

Consiste de una bolsa que se llena instantáneamente, más grande que la del lado del conductor, y que queda

en un compartimiento en el tablero de instrumentos.



### Airbag delantero del lado del pasajero y sillitas para niños

Las sillitas que se utilizan en la dirección opuesta al recorrido **NUNCA** deben instalarse en el asiento delantero cuando el airbag del lado del pasajero está activada pues, en caso de choque, la activación de la bolsa podría causar lesiones mortales en el niño que se transporta.



### ADVERTENCIA

Algunas versiones tienen un airbag en el lado del pasajero que queda **SIEMPRE ACTIVA**.

En esos casos, es prohibido el transporte de niños en el asiento delantero.

Seguir **SEMPRE** las recomendaciones presentes en la etiqueta situada en el parasol del lado del pasajero.

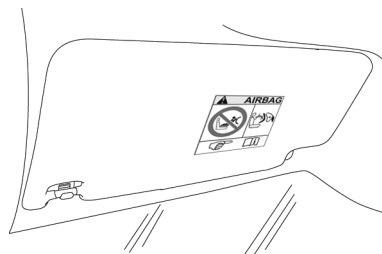

## Desactivación de los airbags del lado del pasajero: airbag lateral (si está equipado) y airbag delantero

Si se necesita transportar a un niño en una silla en el asiento delantero y en la dirección opuesta al recorrido, desactivar el airbag delantero y el airbag lateral delantero del pasajero (Side bag).

Para desactivar los airbags, irse al menú de la pantalla (consultar el párrafo "Computadora de a bordo - Configuraciones del vehículo" en el capítulo "Conociendo su tablero de instrumentos").

En el marco del tablero de instrumentos hay el ícono .

Cuando se pone la llave de encendido en la posición **MAR**, el ícono se prende durante unos segundos. En caso de no prender, buscar a la **Red de Asistencia Fiat**. Durante los primeros segundos, el encendido del ícono no indica el estado actual de protección del pasajero, el objetivo es simplemente comprobar su correcto funcionamiento. Después

de la prueba de unos segundos, el ícono indicará el estado de la protección del airbag del pasajero.



**Protección a los pasajeros desactivada:** el ícono  se enciende con luz fija.

**Protección a los pasajeros activada:** el ícono  se enciende con luz fija.

Los LEDs pueden encenderse con diferentes intensidades, dependiendo de las condiciones del vehículo. La intensidad puede variar durante un mismo ciclo.

## AIRBAGS LATERALES

Para aumentar la protección de los ocupantes en caso de impacto lateral, el vehículo está equipado con airbags laterales delanteros (side bag).

### Airbags laterales (Side bags)

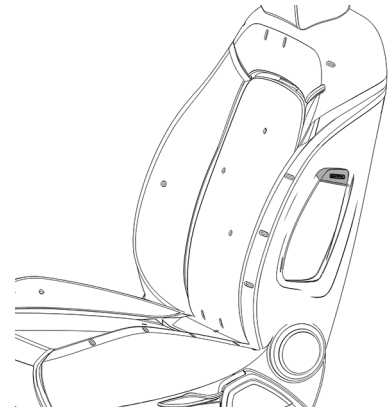

Consisten en dos tipos de almohadas en los respaldos de los asientos delanteros que protegen la región de la cadera y del tronco/torso de los ocupantes en caso de colisión lateral de la gravedad mediana/alta.

D

Se indican por la etiqueta "AIR-BAG" cosida en la parte exterior de los asientos delanteros.



#### ADVERTENCIA

No aplicar adhesivos u otros objetos en el volante y/o en el tablero en la zona del airbag del lado del pasajero.

No colocar objetos en el tablero en el lado del pasajero (por ejemplo, celulares) una vez que podrían interferir con la correcta apertura del airbag del pasajero y, por otro lado, provocar lesiones graves en los ocupantes del vehículo.



#### ADVERTENCIA

Conducir manteniendo siempre las manos sobre la corona del volante de modo que, en caso de intervención del airbag, éste pueda inflarse sin encontrar obstáculos.

No conducir con el cuerpo inclinado hacia delante, mantener el res-

paldo en posición vertical, apoyando bien la espalda.



#### ADVERTENCIA

Para no alterar la sensibilidad del sistema airbag, evite la instalación, en el vehículo, de defensas, protecciones frontales y/o laterales, accesorios no originales o aun componentes no previstos por la fábrica.

Podrían interferir en el funcionamiento del airbag, alterando el comportamiento originalmente previsto para ese dispositivo.



#### ADVERTENCIA

**GRAVE PELIGRO:** Si el airbag del lado del pasajero estuviere activado, **NO** instalar en el asiento delantero del pasajero sillitas para niños que se montan en sentido contrario al de la marcha.

La activación del airbag en caso de colisión podría producir lesiones mortales al niño transportado, independientemente de la gravedad del

impacto. Por lo tanto, transportar siempre los niños en el asiento trasero.



#### ADVERTENCIA

Para la desactivación de los airbags, utilice el menú del panel de instrumentos (si está equipado).

Consulte el capítulo "Conociendo su tablero de instrumentos" en las "Opciones del menú".



#### ADVERTENCIA

No colocar la cabeza, brazos y codos fuera de las ventanas.

Evite accidentes.





#### ADVERTENCIA

Si la luz de aviso  no prende cuando se coloca el conmutador de encendido en la posición **MAR**, o si queda prendida durante la marcha, es posible que haya alguna anomalía en los sistemas de retención.

En este caso, los pretensores o bolsas de aire pueden no activarse en caso de accidente o, en algunos casos, activarse de forma errónea. Antes de seguir, ponerse en contacto con la **Red de Asistencia Fiat** para hacer un control inmediato del sistema.



#### ADVERTENCIA

En algunas versiones, en caso de avería del LED  **OFF** (En algunas versiones, en caso de avería del LED  en el cuadro de instrumentos.

Tener atención a las señalizaciones.



#### ADVERTENCIA

Si están presentes los Side airbags, no cubrir el respaldo de los asientos delanteros con revestimientos o fundas.

Podría perjudicar el funcionamiento del sistema.



#### ADVERTENCIA

No viajar con objetos en el regazo, delante del tórax y mucho menos sujetando entre los labios pipas, lápices, etc.

En caso de impacto con activación del airbag, estos elementos podrían provocar lesiones graves.



#### ADVERTENCIA

Si el vehículo ha sido robado o ha pasado por una tentativa de robo, si sufrió actos de vandalismo o inundaciones, llevarlo a la **Red de Asistencia Fiat** para que se compruebe su sistema de bolsa de aire.

Siga siempre las recomendaciones de este manual.



#### ADVERTENCIA

Con el conmutador de encendido en la posición **MAR** aun con el motor apagado, los airbags pueden activarse con el vehículo parado, caso

sufra una colisión de otro vehículo en movimiento. De ese modo, aunque el vehículo esté parado, si está prevista alguna Ley que justifique la instalación de sillitas para los niños en el asiento delantero, las sillitas que se montan en el sentido opuesto al sentido de la marcha **NUNCA** deben estar instaladas en el asiento delantero del pasajero en presencia del airbag del pasajero activo.

Por lo tanto, desactivar (si está equipado) siempre el airbag del lado del pasajero cuando en el asiento delantero del pasajero, si instala una sillita de seguridad para niños en la dirección opuesta al sentido de marcha. Además, el asiento delantero del pasajero debe estar colocado en la posición lo más lejos posible del tablero, para evitar posibles contactos del asiento de seguridad para niños con el tablero. Reactivar inmediatamente el airbag del pasajero en cuanto haya desinstalado la sillita de seguridad. Asimismo, acordarse de que si el conmutador de encendido está en **STOP**, ningún dispositivo de

seguridad (Airbag o pretensores) se activa en caso de colisión; la falta de activación de los dispositivos, en estos casos, no se puede considerar como un mal funcionamiento del sistema.



#### ADVERTENCIA

Una falla en la luz de aviso se indica por el encendido del icono de avería de la bolsa de aire en la pantalla del panel de instrumentos y por un mensaje específico. Las cargas pirotécnicas no se desactivan.

Antes de seguir, ponerse en contacto con la **Red de Asistencia Fiat** para hacer un control inmediato del sistema.



#### ADVERTENCIA

La intervención del airbag frontal está prevista para impactos de mayor intensidad respecto a la que conlleva la intervención de los pretensores.

Por lo tanto, para impactos comprendidos en los intervalos entre los

dos umbrales de activación es normal que se activen solo los pretensores.



#### ADVERTENCIA

El airbag no sustituye los cinturones de seguridad, sino que aumenta su eficacia.

Asimismo, dado que los airbags frontales no intervienen en caso de impactos frontales a baja velocidad, impactos laterales, impactos traseros o vuelcos, los ocupantes están protegidos, además de por los airbags laterales, por los cinturones de seguridad, que siempre deben estar abrochados.

#### Nota

La activación de los airbags delanteros y/o laterales ocurren si el vehículo se somete a fuertes colisiones en el área inferior de la carrocería (por ejemplo golpes violentos contra en rejados, aceras, caídas de vehículos en grandes agujeros o depresiones en los caminos, etc.).

#### Nota

Cuando un airbag entra en funcionamiento libera una pequeña cantidad de polvo: que no es dañino y no indica un principio de incendio. Sin embargo, el polvo puede irritar la piel y los ojos: en ese caso, lavar las partes afectadas con agua y jabón.

#### Nota

Todos las intervenciones que se necesitan hacer en los airbags para su control, reparación y reemplazo deben realizarse en la **Red de Asistencia Fiat**

#### Nota

En caso de chatarreo del vehículo, buscar a la **Red de Asistencia Fiat** para desactivar el sistema de airbag.

#### Nota

La activación de los pretensores y airbags de hacen de modo diferenciado, según el tipo de colisión. Se un o más airbags no funcionan, eso no es indicativo de mal funcionamiento del sistema.

## EVENT DATA RECORDER (EDR)

Este vehículo está equipado con un grabador de datos de eventos (EDR). El principal objetivo de un EDR es grabar datos que ayudarán a entender cómo se comportaron los sistemas del vehículo. El EDR fue proyectado para registrar datos relacionados a la dinámica del vehículo y a los sistemas de seguridad durante un corto periodo de tiempo (normalmente 30 segundos o menos).

El EDR tiene la función de registrar datos como:

- Como varios sistemas en su vehículo estaban operando.
- Si los cinturones de seguridad del conductor estaban abrochados o no.
- Cuánto el conductor estaba accionando el pedal del acelerador y/o freno (cuando estaba accionado).
- La velocidad a la que viajaba el vehículo.

Esos datos pueden ayudar a proveer una mejor comprensión de las

circunstancias en que accidentes y lesiones ocurren.

---

### Nota

Los datos son grabados por el EDR solamente si ocurre una situación de colisión no trivial. El EDR no registra ningún dato en condiciones normales de manejo y ningún dato personal (por ejemplo: nombre, sexo, edad y local del accidente). Sin embargo, otras partes como autoridades de aplicación de la ley pueden combinar los datos grabados en el EDR con los tipos de datos de identificación personal adquiridos rutinariamente durante una investigación de accidente..

---

Para leer los datos grabados en un EDR es necesario equipamiento especial y acceso al vehículo. Además del fabricante del vehículo, otras partes, como autoridades policiales que poseen el equipamiento especial, pueden leer las informaciones si tienen acceso al vehículo o al EDR.

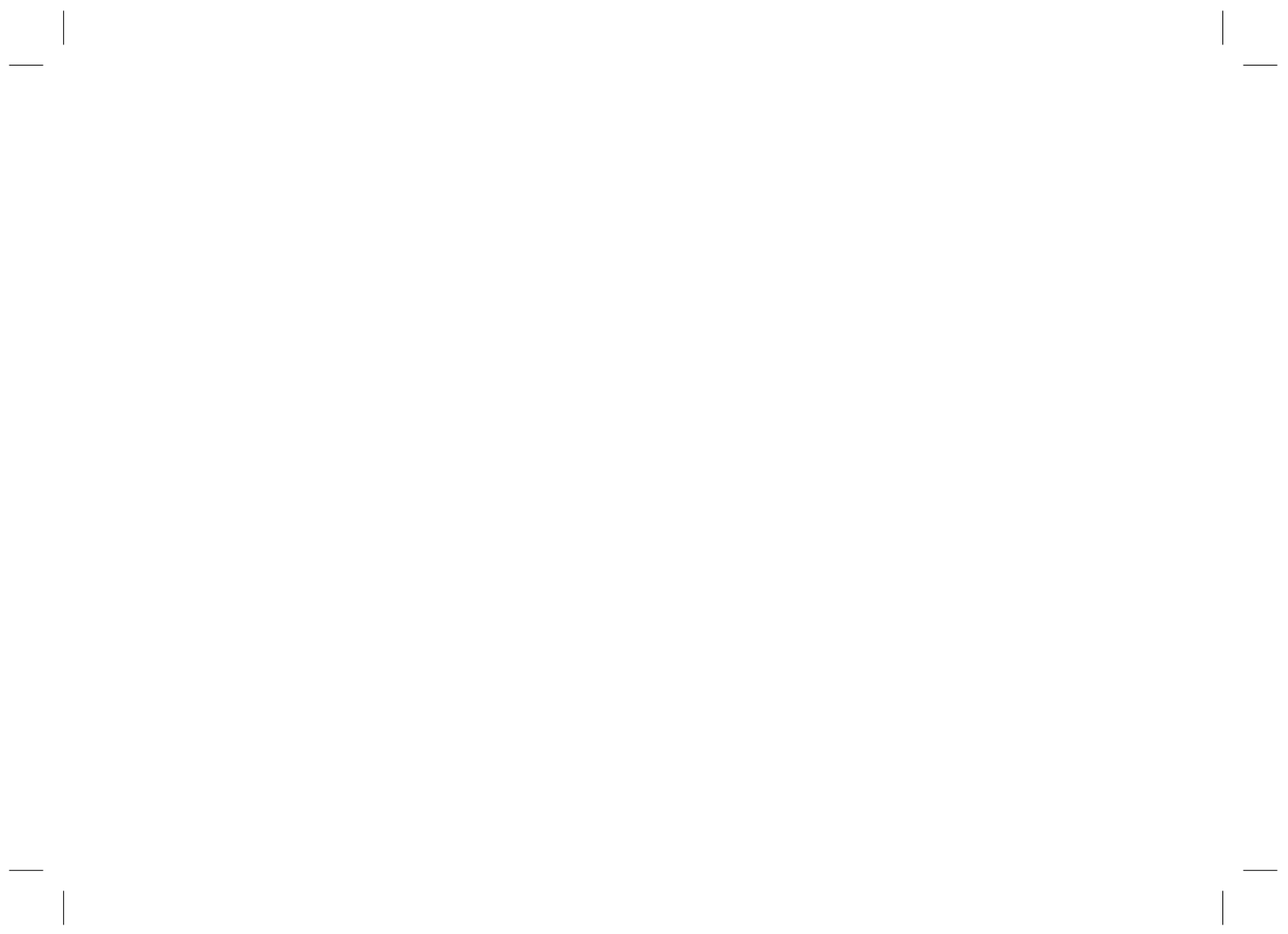



# ARRANQUE Y FUNCIONAMIENTO

Entremos en el "corazón" del vehículo: vamos a ver la mejor manera de utilizar todo su potencial. En este capítulo se describen los procedimientos de cómo manejarlo con seguridad en cualquier situación.

|   |      |
|---|------|
| ARRANQUE DEL MOTOR . . . . .                        | E-1  |
| RECOMENDACIONES PARA APAGAR EL MOTOR . . . . .      | E-4  |
| FRENO DE ESTACIONAMIENTO . . . . .                  | E-5  |
| TRANSMISIÓN AUTOMÁTICA . . . . .                    | E-11 |
| DIRECCIÓN ASISTIDA . . . . .                        | E-19 |
| SISTEMA START&STOP (si está equipado) . . . . .     | E-21 |
| LIMITADOR DE VELOCIDAD . . . . .                    | E-25 |
| CONTROL DE VELOCIDAD . . . . .                      | E-27 |
| ASISTENTE DE ESTACIONAMIENTO . . . . .              | E-30 |
| CÁMARA DE MARCHA ATRÁS (si está equipado) . . . . . | E-38 |
| REAPROVISIONAMIENTO DEL VEHÍCULO . . . . .          | E-40 |
| GANCHO DE REMOLQUE . . . . .                        | E-46 |





# ARRANQUE DEL MOTOR

## PROCEDIMIENTOS INICIALES

Antes de poner en marcha el vehículo, regular el asiento, los espejos retrovisores interiores y exteriores y apretar bien el cinturón de seguridad.

Para hacer arrancar el motor, nunca presionar el pedal del acelerador.

Si es necesario, en la pantalla se puede visualizar mensajes que indican el procedimiento para el arranque.



### ADVERTENCIA

El motor consume oxígeno y emite anhídrido carbónico, óxido de carbono y otros gases tóxicos.

Es peligroso hacer funcionar el motor en lugares cerrados.



### ADVERTENCIA

Hasta que el motor se pone en marcha, el servofreno no está activado.

Por lo tanto, se deberá pisar el pedal del freno con más fuerza de lo habitual.



### ADVERTENCIA

Para los vehículos con convertidor catalítico se debe evitar completamente el arranque con empujones, remolque o aprovechando las bajadas.

Estos procedimientos podrían dañar irreparablemente el convertidor catalítico.



### ADVERTENCIA

Algunos cuidados son necesarios durante el periodo de rodaje.

Durante el rodaje, es decir, en los primeros 1.600 km (1.000 millas), se recomienda no exigir al motor el máximo de sus prestaciones (por

ej. acelerones, recorridos demasiado largos a régimen máximo, frenazos, etc.).



### ADVERTENCIA

Con el motor apagado, no dejar el conmutador de arranque en la posición **MAR**.

Esta actitud evita el consumo indeseable de energía de la batería.



### ADVERTENCIA

Los "acelerones" antes de apagar el motor no sirven para nada.

Además de eso, aumentan el consumo de combustible inútilmente y son perjudiciales para el motor.

## PROCEDIMIENTO DE ARRANQUE

### Versiones Flex

La tecnología de arranque en frío se basa en el calentamiento previo del alcohol, cuando sea necesario, en el sistema de alimentación. Esa solución dispensa el uso de depósito auxiliar de gasolina para arranque en frío, en el caso de que el alcohol sea el combustible preponderante en el depósito de combustible.

Cuando la temperatura sea inferior a aproximadamente 16° C y el sistema aprovisionado con alcohol, o una mezcla alcohol+gasolina, el sistema de calentamiento del combustible se activará con la apertura de la puerta del conductor y el testigo  se encenderá. En cuanto el combustible alcance la temperatura ideal, el testigo se apagará, indicando que el conductor puede efectuar el arranque..

Proceder del siguiente modo:

- Accionar el freno de estacionamiento y colocar

la palanca de cambio en la posición **P** (Estacionamiento) o **N** (Punto muerto).

- Girar la llave de encendido a la posición **MAR** y aguardar que los testigos se apaguen en el cuadro de instrumentos.
- Girar la llave de encendido a la posición **AVV** y volverla a la posición **MAR** en cuanto el motor arranque. Si el motor no entra en funcionamiento en 10 segundos, volver a girar la llave de encendido a la posición **STOP** y aguardar 10-15 segundos antes de repetir la maniobra de arranque.
- En las versiones equipadas con llave electrónica (Enter-N-Go), el motor arranca cuando se presiona el botón del dispositivo de arranque, juntamente con el pedal de freno.

El vehículo está equipado con un sistema de arranque que gestiona automáticamente el motor de arranque, no siendo necesario mantener la llave en la posición **AVV** todo el

tiempo hasta que el motor empiece a funcionar.

Tras girar la llave a la posición **AVV**, el sistema irá a activar el motor de arranque durante el tiempo necesario al funcionamiento del motor. En caso de no funcionamiento del motor, el sistema irá a interrumpir el intento de arranque tras un tiempo máximo de 10 segundos, cuando se podrá efectuar un nuevo intento de arranque el motor.



#### ADVERTENCIA

No es necesario pisar en el pedal del acelerador para efectuar el arranque del motor.

Observar siempre las recomendaciones de este manual.

---



#### ADVERTENCIA

Con el motor en marcha, no tocar los cables de alta tensión (cables de las bujías).

Observar siempre las recomendaciones de este manual.



### ADVERTENCIA

Con el motor apagado, no dejar el conmutador de arranque en la posición **MAR**.

Esta actitud evita el consumo indeseable de energía de la batería.

### ARRANQUE DESPUÉS DE INACTIVIDAD PROLONGADA

Cuando no se arranca o maneja por al menos 35 días, se recomienda tener los siguientes cuidados.

Para hacer arrancar el motor, hacer lo siguiente:

- Poner el conmutador de encendido en la posición **AVV** y volverla a la posición **MAR** en cuanto el motor arranque. Si el motor no entra en funcionamiento en 10 segundos, volver a poner el conmutador de encendido en la posición **STOP** y aguardar 10-15

segundos antes de repetir la maniobra de arranque.

- Si en 10 segundos el motor no arranca, hacer el conmutador de encendido volver a la posición **STOP**, esperar unos 5 segundos y dejar enfriar el motor de arranque; luego, repetir el procedimiento de arranque.
- Si, después de 8 tentativas el motor no arranca, dejar el motor de arranque enfriar durante al menos 10 segundos y luego, repetir el procedimiento.

### Nota

Después de un tiempo de inactividad prolongada del vehículo, si el arranque es particularmente difícil, puede ser que la batería se haya descargado. En este caso, consultar el apartado "Arranque de emergencia" en el capítulo "En caso de emergencia".

### MOTOR NO ARRANCA

#### Avisos

No tratar de hacer arrancar el motor dejando combustible y otros líquidos inflamables en el interior de la toma de aire del cuerpo de la mariposa: esta operación puede dañar el motor y personas que están cercanas.

No tratar de hacer arrancar el motor remolcando o empujando el vehículo. Estas maniobras pueden provocar la entrada de combustible en el convertidor catalítico que, durante el arranque del motor, podría provocar un incendio, llevando a un sobrecalentamiento y daños al propio convertidor.

En caso de batería descargada, es posible realizar un arranque de emergencia conectándola a una batería auxiliar o a una batería de otro vehículo, a través de cables apropiados. Sin embargo, esta maniobra puede ser peligrosa si se realiza de manera incorrecta. Consultar el párrafo "Salida de emergencia" en el capítulo "En caso de emergencia".

## Arranque del motor con la batería de la llave electrónica (Keyless Enter-N-Go) descargada

La falta de respuesta del dispositivo de arranque cuando se presiona el botón respectivo puede significar que la batería de la llave electrónica está descargada. Con ello, el sistema no detectará la presencia de la llave electrónica en el vehículo y mostrará un mensaje específico en la pantalla.

En este caso, apoyar el extremo redondeado de la llave electrónica (lado opuesto al del cuerpo metálico) en el dispositivo de arranque y pulsar el botón en la llave electrónica. Así, se activa el dispositivo de arranque para arrancar el motor.



Sustituir la batería de la llave electrónica **A** según indicaciones en el apartado "Llaves", capítulo "Conociendo su vehículo".

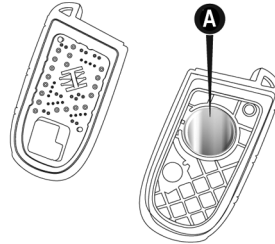

## CALENTAMIENTO DEL MOTOR LUEGO DEL ARRANQUE

Para eso hacer lo siguiente:

- Poner el vehículo en movimiento con el motor trabajando en régimen promedio, sin aceleraciones bruscas
- Evitar buscar, desde los primeros kilómetros, el rendimiento máximo. Se aconseja esperar hasta que el indicador de temperatura del líquido de enfriamiento del motor empiece a subir.

## RECOMENDACIONES PARA APAGAR EL MOTOR

### PROCEDIMIENTOS

Para apagar el motor, hacer lo siguiente:

- Estacionar el vehículo de manera que no represente un peligro para el tráfico.
- Posicionar la palanca de cambio en **P** (Estacionamiento).
- Con el pie en el pedal de freno, accionar el freno de estacionamiento y luego quitar el pie del pedal de freno, evitando que el vehículo se mueva.
- Soltar el pedal de freno.
- Con el motor en ralentí, colocar el conmutador de encendido en la posición **STOP**.

---

### Nota

Con el motor apagado, no dejar el conmutador de encendido en la posición **MAR**.

---

## Vehículos equipados con llave electrónica (Keyless Enter-N-Go)

Se puede apagar el motor cuando la velocidad del vehículo es superior a 8 km/h, incluso para vehículos equipados con transmisión automática en una posición que no sea **P** (Estacionamiento), con el vehículo en velocidades superiores a 8 km/h. En este caso, para apagar el motor, presionar y mantener presionado el botón del dispositivo de arranque o pulsar 3 veces seguidas en pocos segundos. En este caso, el motor se apaga y el dispositivo de arranque se posiciona en **MAR**.

### Nota

Si se apaga el motor con el vehículo en movimiento, el manejo puede ser comprometido; va a exigir más fuerza para activar el pedal del freno e girar o volante. Los airbags y los cinturones de seguridad pueden perder parte de su funcionalidad.

### Nota

Para más detalles sobre el arranque, ver o capítulo "Arranque del motor".

Con el sistema Keyless Enter-N-Go, se puede dejar el vehículo con el motor en marcha y llevar la llave electrónica, sin que el motor se apague. El vehículo nota la presencia de la llave en el vehículo apenas cuando se cierra las puertas.

Al apagar el vehículo (pasar de la posición **MAR** a **STOP** el suministro de energía para los accesorios se mantiene durante unos 3 minutos.

Si, en el momento que se abre la puerta del lado del conductor el panel de instrumentos está encendido, una señal acústica breve se emite para recordar al conductor que apague el vehículo. En la pantalla se exhibe un mensaje específico.

Cuando la llave de encendido está en la posición **STOP**, el funcionamiento de los levantavidrios permanece activo durante cerca de 3 mi-

nutos. Cuando una de las puertas delanteras se abre, se anula la función.

Después de un recorrido exigente, antes de apagar el motor, dejarlo en ralentí para bajar la temperatura del motor.

## FRENO DE ESTACIONAMIENTO

### FRENO DE ESTACIONAMIENTO ELÉCTRICO - EPB (Electronic Park Brake)

El vehículo está equipado con un freno de estacionamiento eléctrico EPB, que garantiza un desempeño ideal.

El freno de mano eléctrico dispone de un interruptor **A**, situado en la consola central, un motor con pinzas para cada rueda trasera y un módulo de control electrónico.

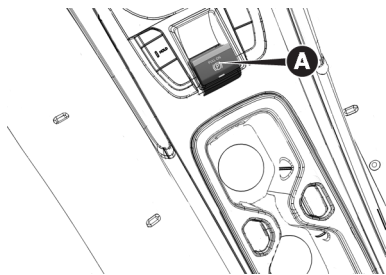

---

**Nota**

Antes de salir del vehículo, accionar siempre el freno de estacionamiento eléctrico.

---

**Nota**

Para estacionar el vehículo, apagar el motor, accionar el freno de estacionamiento y dejar las ruedas giradas hacia la guía de la acera. Si el vehículo estuviere estacionado en una bajada fuerte, se recomienda además el bloqueo de las ruedas con cuñas o piedras colocadas delante de las ruedas (en caso de pendiente pronunciada). Asimismo, poner la palanca de cambios en posición **P** (Estacionamiento).

---

---

**Nota**

En caso de avería en la batería del vehículo, para desbloquear el freno de estacionamiento eléctrico es necesario sustituir la batería.

---

El freno de estacionamiento eléctrico puede accionarse de dos maneras:

- Manualmente, tirando del interruptor en la consola central.
- Automáticamente en las condiciones de "SafeHold " o de " Auto Park Brake".

---

**Accionamiento manual del freno de estacionamiento**

---

**ADVERTENCIA**

Durante las maniobras de estacionamiento en carreteras con inclinación, es imprescindible activar el freno de estacionamiento, la primera marcha si está en pendiente, la marcha atrás si está en bajada (en la presencia de transmisión automática,

posicionar la palanca en "P") y girar las ruedas delanteras.

Si se estaciona el vehículo en inclinaciones acentuadas, bloquear las ruedas con un calce.

---

**ADVERTENCIA**

No dejar NUNCA a niños solos en el vehículo ni abandonar el vehículo con las puertas desbloqueadas en un lugar al alcance de los niños.

Cerciorarse también de que los niños no accionen inadvertidamente el freno de estacionamiento eléctrico, el pedal del freno o el selector de cambios de la transmisión automática.

---

**ADVERTENCIA**

El freno de mano eléctrico siempre debe estar accionado cuando se abandona el vehículo.

Este procedimiento puede evitar accidentes.

---



Para accionar manualmente el freno de estacionamiento eléctrico con el vehículo parado, tirar brevemente del interruptor situado en la consola central.

Durante el accionamiento del freno de mano eléctrico se podría notar un ligero ruido procedente de la parte posterior del vehículo.

Si se acciona el freno de mano eléctrico con el pedal del freno pisado se podría notar un ligero movimiento del pedal.

---

#### **Nota**

En caso de que el testigo de avería del freno de estacionamiento eléctrico esté encendido, algunas funciones del freno de estacionamiento eléctrico se desactivarán. En este caso, el conductor es responsable del accionamiento del freno y del estacionamiento del vehículo en condiciones de total seguridad.

---

Si, en circunstancias excepcionales, fuera necesario accionar el freno con el vehículo en movimiento, man-

tener tirado el interruptor en la consola central durante el tiempo en el que sea necesario el accionamiento del freno.

El testigo (ⓘ) podría encenderse si el sistema hidráulico no estuviera disponible momentáneamente y, consecuentemente, la frenada dependiera de los motores eléctricos.

Además, se encienden automáticamente las luces de freno, como sucedería en una frenada normal efectuada con la presión del pedal del freno.

Para interrumpir la solicitud de frenado con el vehículo en movimiento, soltar el interruptor en la consola central.

Si con este procedimiento el vehículo se frena hasta alcanzar una velocidad inferior a 3 km/h aproximadamente y el interruptor se mantiene tirado, se accionará definitivamente el freno de estacionamiento.

---

#### **Nota**

Circular con el freno de mano eléctrico accionado o utilizar repetidamente el freno de mano eléctrico para frenar el vehículo podría provocar graves daños al sistema de frenos.

---

#### **Desaccionamiento manual del freno de estacionamiento eléctrico**

Para desaccionar manualmente el freno de estacionamiento, el dispositivo de arranque debe estar en posición **MAR** (RUN). Además, es necesario pisar el pedal del freno y pulsar brevemente el interruptor en la consola central.

Durante el desaccionamiento se podría notar un ligero ruido procedente de la parte posterior del vehículo, así como un ligero movimiento del pedal del freno.

---

#### **Nota**

Nunca utilizar nunca la posición **P** (Estacionamiento) para sustituir el freno de mano eléctrico. Al estacionar el vehículo, accionar siempre

el freno de mano eléctrico para evitar lesiones o daños provocados por el movimiento incontrolado del vehículo.

---

### **Función Drive Away**

El freno de estacionamiento puede ser desactivado automáticamente cuando se mueve la palanca de cambios a una posición de conducción (Drive o Reverse). Para eso, es necesario que se detecte la presencia del conductor, motor encendido y cinturón de seguridad abrochado.

### **Emergency Braking**

En situaciones de emergencia, al accionar y mantener presionado el botón de freno del EPB un frenado de emergencia se inicia, sin el bloqueo de las ruedas traseras. Tras el fin de la intervención, el freno de estacionamiento es accionado.

### **Función Auto Apply**

Esta función permite la activación del freno de estacionamiento al mover la palanca de cambios a la posición **P**. La función puede ser habilitarse y deshabilitarse a través de la central multimedia. Es necesario que se detecte la presencia del conductor.

---

#### **Nota**

Cerciorarse siempre de que el freno de estacionamiento esté activado.

---

### **MODALIDADES DE FUNCIONAMIENTO DEL FRENO DE ESTACIONAMIENTO ELÉCTRICO**

Cuando el freno de estacionamiento está accionado y aplicado a las ruedas en cualquiera de las siguientes modalidades, se enciende el LED en el interruptor en la consola central junto con el testigo (!) en el cuadro de instrumentos.

### **Accionamiento estático**

Con el vehículo detenido, es posible accionar el freno de estacionamiento eléctrico tirando una única vez del interruptor localizado en la consola central. Para desactivarlo, accionar el interruptor manteniendo presionado el pedal de freno.

### **Accionamiento dinámico**

Con el vehículo en movimiento, el freno de estacionamiento se activa tirando continuamente del interruptor durante la conducción. las luces de freno se encenderán automáticamente. Para desactivar el freno de estacionamiento, soltar el interruptor. Si el vehículo tiene su velocidad reducida a punto de detenerse completamente, a partir de aproximadamente 5 km/h el freno de estacionamiento continuará accionado.

### **Drive Away Release (para versiones/ mercados, donde está previsto)**

El freno de estacionamiento eléctrico se desactivará automáticamente si el cinturón de seguridad del lado del conductor está abrochado y, tras arranque del motor y palanca de cambios colocada en **D** o **R**, se hace un intento de salir con el vehículo.

### **Auto Park Brake**

El freno de estacionamiento eléctrico puede ser programado para ser accionado automáticamente si, con la velocidad del vehículo inferior a 3 km/h, la se coloca la palanca de cambios en la posición **P** (Estacionamiento). Esta modalidad se habilita o deshabilita en el menú de configuraciones del Uconnect (para más informaciones, ver el suplemento específico).

Cada accionamiento automático del freno de estacionamiento puede ser anulado presionando el interruptor en la consola central y al mismo tiempo desplazando la

palanca de cambios a la posición **P** (Estacionamiento).

### **SafeHold**

Es una función de seguridad que acciona automáticamente el freno de estacionamiento eléctrico si el vehículo se encuentra en una condición no segura con el arranque encendido. El freno de estacionamiento se accionará si se encuentran presentes todas las siguiente condiciones:

- Velocidad del vehículo inferior a 3 km/h
- Ningún intento de presión del pedal del freno o del pedal del acelerador detectado
- Cinturón de seguridad del conductor desabrochado
- Puerta del lado del conductor abierta
- Palanca de cambios en la posición **P** (Estacionamiento)

La función SafeHold puede ser deshabilitada presionando el interrup-

tor dos veces seguidas en la consola central y al mismo tiempo pisando en el pedal del freno y manteniendo abierta la puerta del lado del conductor.

Una vez manualmente deshabilitada, la función se reactivará cuando la velocidad del vehículo alcance los 20 km/h o cuando se coloque el conmutador de arranque en la posición **STOP/OFF** y luego en **MAR**.

### **AUTO HOLD - Auto Vehicle Hold (AVH) (si está equipado)**

El Auto Hold es un freno de estacionamiento que impide que el vehículo se mueva accidentalmente cuando está detenido o en el momento de arrancar.

En cuanto el vehículo deja de moverse tras el frenado, el sistema mantiene la presión aplicada en los frenos por el pedal. El Auto Hold interviene directamente en los frenos del pedal; no es necesario, para ese caso, accionar el freno de estacionamiento.

El propósito de la función es reducir la fatiga del conductor en atascos de tráfico y paradas largas al permitir que el conductor quite el pie del pedal del freno en condiciones de vehículo detenido.

Mantiene la presión sobre el sistema de frenos para que el vehículo permanezca parado en cualquier pendiente o en situaciones de tráfico urbano hasta que el pedal del acelerador detecte la intención de movimiento.

La función AVH tiene un tiempo máximo de funcionamiento de 3 minutos. Después de este tiempo, la transición de AVH a EPB se realiza automáticamente.

Cuando el conductor presiona el acelerador, el Auto Hold libera los frenos y el vehículo estará libre para moverse.

Con la función Auto Hold habilitada, la retención del vehículo con los frenos solo ocurrirá si se cumplen las condiciones:

---

#### Nota

La función no está disponible cuando la caja de cambios está en la posición de marcha atrás o cuando el vehículo está apagado.

---

- Puerta del conductor cerrada;
- Cinturón de seguridad abrochado;
- Vehículo detenido;
- Presión de freno suficiente para la condición actual del vehículo (% de inclinación);
- EPB no aplicado;
- Palanca de cambios en D.

#### Activar la función Auto Hold

Pulsar el botón indicado **A - HOLD** en el conjunto de botones en la consola central para activar la función Auto Hold. El testigo se enciende en la pantalla. Cuando la función Auto Hold está activa antes de apagar el encendido del motor, la misma continuará activa tras encender nuevamente el encendido.

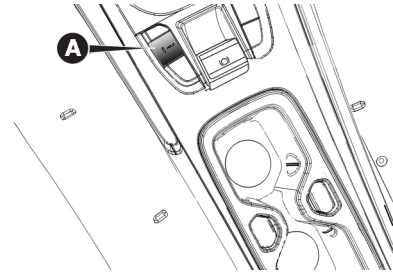

#### Desactivar la función Auto Hold

Pulsar el botón correspondiente para desactivar la función y el testigo se apagará.

El freno de estacionamiento electrónico se acciona automáticamente para mantener el vehículo detenido.

---

#### Nota

Si se desactiva la función Auto Hold y se acciona el pedal del freno, el freno de estacionamiento electrónico no se activará.

---

#### Nota

El sistema Auto Hold solo queda activado, con el conductor sin pisar

en el pedal de freno, durante 3 minutos. Tras ese intervalo de tiempo, el EPB se activa automáticamente.

### Nota

La tecnología del sistema Auto Hold trabaja solamente dentro de los límites del sistema. La mayor comodidad ofrecida por el Sistema Auto Hold no debe colocar en riesgo la seguridad. tener atención al encendido del testigo para utilización del sistema Auto Hold. El Auto Hold no mantiene sus funciones en todas las condiciones de frenado.

## TRANSMISIÓN AUTOMÁTICA

### Descripción

El vehículo puede estar equipado con transmisión CVT o con transmisión automática AT6.

La transmisión CVT (sigla que significa transmisión continuamente variable), que proporciona un funcionamiento lineal y suave del motor,

sin cambios repentinos de revoluciones, aumentando el confort al manejar el vehículo. La eficiencia y el consumo del vehículo también se benefician, una vez que la linealidad de funcionamiento del motor permite su funcionamiento en la mejor faja de actuación, siempre en la revoluciones adecuadas a la más diversas situaciones de uso.

La transmisión automática AT6 está controlada electrónicamente y los cambios de marcha se realizan automáticamente en función de los parámetros instantáneos de uso del vehículo (velocidad del vehículo, pendiente de la carretera y posición del pedal del acelerador).

### PANTALLA

La pantalla puede exhibir:

- El el modo de conducción Manual (secuencial): el engranado del cambio (superior o inferior), se hace manualmente, según la indicación numérica.

- En modo automático: se hace eligiendo entre las posiciones (P, R, N, D).



### PALANCA DE CAMBIOS

La palanca puede asumir las siguientes posiciones:

- **P** = Estacionamiento.
- **R** = Marcha atrás.
- **N** = Punto muerto.
- **D** = Drive (marcha hacia adelante automática).
- **Posición Manual** = modalidad de cambio de marchas manual (secuencial): actuar en la palanca de cambios de marchas o en las mariposas de cambios de marchas en el volante (ver detalles de uti-

E

lización de las mariposas en las páginas a continuación).

El dibujo para la selección de marchas se indica en el marco al lado de la palanca de cambio.

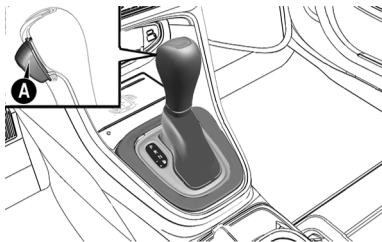

La marcha seleccionada se visualiza en el pantalla.

Para seleccionar una marcha, pulsar el botón **A** y mover la palanca hacia adelante o hacia atrás.

Cuando el cambio está el modo "secuencial", él se activa moviendo la palanca **D** (Drive) a la izquierda y se consiguen las posiciones para a + o para -. Esas posiciones son inestables.

Para salir de la posición **P** (estacionamiento), o pasar desde la posición **N** (Punto muerto) hasta la **D**

(Drive) o **D** (Drive) o **R** (marcha atrás) cuando el vehículo está parado o moviéndose a baja velocidad, es necesario pisar también el pedal del freno (ver la opción "Sistema de bloqueo del engranado de marchas con el freno enganchado" en este capítulo).

#### Nota

NO acelerar durante el paso de la posición **P** (o **N**) a otra posición.

#### Nota

Después de seleccionar una marcha, esperar unos segundos antes de acelerar. Esa precaución es particularmente importante con el motor frío.

### POSICIONES DE LA PALANCA

#### Estacionamiento (P)



#### ADVERTENCIA

Nunca poner la palanca en la posición **P** (Estacionamiento) en lugar del freno de estacionamiento.

Al estacionar el vehículo, accionar siempre el freno de estacionamiento para evitar movimientos accidentales del vehículo.



#### ADVERTENCIA

Si no se pone la palanca en la posición **P** (Estacionamiento) el vehículo puede moverse y causar lesiones a la gente.

Antes de bajar del vehículo, asegurarse de que la palanca está en la posición **P** y que el freno de estacionamiento está accionado.



#### ADVERTENCIA

Antes de mover la palanca de cambios de la posición **P**, poner el conmutador de encendido en la posición **MAR** y pisar el pedal del freno.

De lo contrario, podría dañarse la palanca de cambios.

Esta posición integra el frenado, bloqueando el cambio. Con la pa-

lanca de cambio en esta posición se puede hacer arrancar el motor.

---

### Nota

Nunca intentar seleccionar la posición **P** con el vehículo en movimiento. Antes de salir de vehículo, colocar siempre la palanca en esta posición, accionado también el freno de estacionamiento.

---

Cuando se estaciona en un terreno plano, colocar primero la palanca de cambio en posición **P**, y luego accionar el freno de estacionamiento.

Cuando estacione en subidas, accionar el freno de estacionamiento antes de colocar la palanca en la posición **P**; de lo contrario, puede ser difícil mover la palanca de cambios desde la posición **P**.

Para comprobar si el accionamiento de la posición **P** resulta efectivo::

- Mover la palanca de cambios completamente hacia adelante, hasta el final de su recorrido.

- Comprobar que la letra **P** aparece en la pantalla..

Con el pedal del freno liberado, comprobar si la palanca de cambios no se mueve desde la posición **P**.

### Marcha atrás (R)

Seleccionar esta posición sólo cuando el vehículo está completamente parado.

---



#### ADVERTENCIA

Accionar la marcha atrás sólo con el vehículo parado, el motor al ralentí y el acelerador totalmente soltado.

Esta acción podrá preservar la caja de cambios.

---

### Punto muerto (N)



#### ADVERTENCIA

No poner la palanca de cambios en **N** ni apagar el motor para circular en bajada.

Este tipo de conducción es peligroso y reduce la posibilidad de intervenir en caso de repentinas variaciones del flujo de tráfico o de la superficie del pavimento. Se corre el riesgo de perder el control del vehículo y provocar accidentes.

---

La palanca en la posición **N** corresponde a la posición de punto muerto en un cambio manual. De esa manera se puede hacer arrancar el motor.

La posición **N** se debe seleccionar en caso de paradas prolongadas con el motor encendido. Accionar también el freno de estacionamiento.

### Drive (D) - Marcha hacia adelante automática

Utilizar esta posición en condiciones normales de funcionamiento.

El paso de la posición **D** hacia la posición **P** (Estacionamiento) o **R** (Marcha atrás) debe hacerse sólo después de soltar el pedal del acelera-

dor, con el vehículo parado y con el pedal del freno presionado.

Esta posición asegura un engranado automático más adecuado a las exigencias de marcha y el máximo ahorro de combustible.

En esta posición, el cambio realiza el engranado automático de las marchas, seleccionando la relación más adecuada entre las marchas para adelante disponibles, asegurando las características de manejo ideal en cualquier condición de uso del vehículo.

### **Posición Manual - Modo de cambio manual (secuencial)**

Actuar en la palanca de cambios de marchas o en las mariposas de cambios de marchas en el volante (ver detalles de utilización de las mariposas en las páginas a continuación).

Al utilizar la posición **Manual** para seleccionar la faja de marcha, se obtiene más fuerza de freno motor actuando en la palanca de cambios de marchas.

---

#### **Nota**

En algunas situaciones, aumentar o disminuir la de la faja de marchas puede tener restricciones, permitiéndose solo cuando las condiciones del vehículo cumplen con los parámetros del sistema electrónico, para garantizar la seguridad, el rendimiento en la conducción del vehículo y la integridad de la transmisión automática. Por lo tanto, dependiendo de las circunstancias, el cambio de marchas no será posible incluso con la palanca de cambios o las mariposas del volante.

Y en algunas situaciones, la reducción de la faja de marchas podrá ocurrir automáticamente sin la actuación manual, eso dependiendo de los parámetros del sistema electrónico, para garantizar la seguridad del vehículo y la integridad de la transmisión automática.

---

#### **Nota**

**FUNCIÓN NEUTRO:** versiones con transmisión automática poseen la función Neutro, que aún con la pa-

lanca en la posición **D**, identifica que el vehículo está detenido y el freno accionado, desacoplando la marcha, con el objetivo de reducir el consumo de combustible. Su funcionamiento depende de condiciones de activación y desactivación, por lo tanto su funcionamiento no será constante.

---

#### **Nota**

**FUNCIONES DE ASISTENCIA A LA CONDUCCIÓN:** las funciones de asistencia a la conducción, dependiendo de las condiciones de la vía, como subidas, bajadas y curvas acentuadas, actúa de forma a garantizar un viaje más confortable y seguro.

---

#### **Nota**

La transmisión automática posee un sistema de bloqueo de cambio de faja de marcha para evitar que la palanca de cambios sea operada accidentalmente durante el arranque. De ese modo, sólo se puede colocar la palanca en la posición **P** si el pedal de freno está presionado y si el conmutador de encendido está en **MAR** (ve-



hículos con llave mecánica) o el botón de encendido está en **ON** (RUN).

Si, aunque el pedal de freno esté presionado, no es posible mover la palanca de la posición **P**, puede estar habiendo un problema en el sistema de bloqueo de cambio de marchas. En ese caso, dirigirse a la **Red de Asistencia Fiat**.

### Notas importantes

- En superficies resbaladizas, no reducir las marchas: las ruedas motrices pueden perder adherencia y hacer el vehículo patinar, lo que representa un riesgo de provocar accidentes o lesiones a las personas.
- Para seleccionar la marcha correcta para conseguir una desaceleración máxima (freno del motor), simplemente mantenga pulsada para adelante (-) la palanca de marchas: el cambio pasa a un modo de funcionamiento en que la

desaceleración del vehículo se puede lograr con facilidad.

- El vehículo mantendrá la marcha seleccionada por el conductor hasta que las condiciones de seguridad así lo permitan. Esto significa, por ejemplo, que el sistema evitará la desactivación del motor, retrocediendo automáticamente si la rotación del motor está demasiado baja.

### MARIPOSAS DE SELECCIÓN DE FAJAS DE MARCHAS EN EL VOLANTE (si está equipado)

Además de la palanca de cambios, localizada en la consola central, algunas versiones disponen también de levas de tipo "mariposa", localizadas detrás del volante. Esas mariposas permiten la conducción en modo de selección de las fajas de marchas con la palanca de cambios en las posiciones **D** (Drive) o **Manual**. Para utilizar las mariposas, con el vehículo en movimiento, presionarlas contra el volante en la parte central de las mismas.

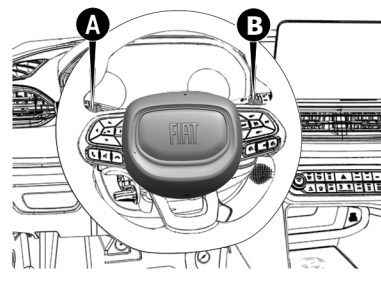

### Nota

En algunas situaciones, el funcionamiento de la reducción de faja de marcha podrá tener restricciones, a fin de garantizar la seguridad, el desempeño en el manejo del vehículo y la integridad de la transmisión automática. En esas circunstancias, el cambio de marchas no será posible aun con la actuación en la palanca de cambios o en las mariposas en el volante.

Y en algunas situaciones, la reducción de la faja de marchas podrá ocurrir automáticamente sin la actuación manual, eso dependiendo de los parámetros del sistema electrónico, para garantizar la seguridad del vehí-

E

culo y la integridad de la transmisión automática.

---

### Nota

Siempre que ocurra la restricción en el cambio manual de marchas, una señal acústica irá a advertir al conductor.

---

### Selección de las fajas de marcha con la palanca de cambios en la posición D

Con la palanca de cambios en la posición **D**, seleccionar las fajas de marchas utilizando las mariposas en el volante permite el control de las fuerzas de freno motor.

---

### Nota

El cambio de marchas mediante el uso de las mariposas, estando en modo **D**, sólo está permitido cuando las condiciones del vehículo cumplen los parámetros establecidos por el sistema electrónico.

---

A cada accionamiento de una mariposa en el volante corresponde un

aumento o reducción de las fajas de marchas, del siguiente modo:

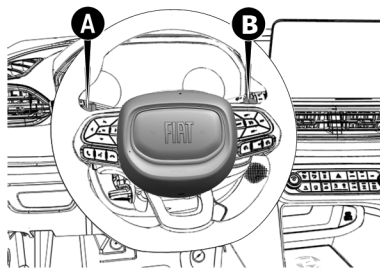

- **Mariposa A:** reducción de marcha.
- **Mariposa B:** aumento de marcha.

El modo de selección de faja de marchas se desactivará si ocurre una de las siguientes situaciones:

- Si el vehículo se detiene.
- Si se presiona el pedal del acelerador durante un tiempo superior al tiempo determinado para una faja de marcha.

Si el control de velocidad (cruise control) (si está equipado) está activado, al manejarse el vehículo con la palanca en **D** o **Manual** y reducirse la faja de marcha para 6, 5 o 4 con intención de activarse el freno motor, el mismo no se activará, pues en esas condiciones el cruise control no será cancelado.

### Selección de las fajas de marcha con la palanca de cambios en la posición Manual (MODO SECUENCIAL)

Colocar la palanca de cambios en la posición **Manual** para seleccionar el modo secuencial.

- **Activación:** con la palanca de cambios en la posición **D** (Drive), para activar la modalidad de conducción secuencial, mover la palanca hacia la izquierda (indicación - y + en la moldura).
- **Desactivación:** para desactivar la modalidad de conducción secuencial, volver a colocar la palanca de cambios en la posición

**D** (Drive) (modalidad de conducción automática).

Después de posicionar la palanca de cambios en **Manual**, es posible seleccionar las fajas de marcha utilizando la misma palanca o las levas de cambios de marchas en el volante (mariposas). De esa forma, el conductor puede realizar los cambios de faja de marcha como quiera.

A cada accionamiento de una mariposa en el volante corresponde un aumento o reducción de las fajas de marchas.

La pantalla exhibirá la faja de marcha seleccionada,, de 1 a 7 para transmisión CVT o de 1 a 6 para transmisión AT6.

---

#### **Nota**

Si las revoluciones del motor están excesivamente bajas o excesivamente altas, aunque la palanca de cambios esté en la posición **Manual**, el cambio de fajas de marcha ocurrirá automáticamente.

---

Utilizando una faja de marcha más baja, las revoluciones del motor aumentarán, bien como la fuerza del freno motor en relación a una faja de marcha más alta.

Al detener el vehículo con la palanca de cambios en **Manual**, la marcha atrás se reducirá de modo automático para la faja 1 y así permanecerá mientras el vehículo esté detenido.

#### **FUNCIÓN DE EMERGENCIA DEL CAMBIO (si está equipado)**

La función del cambio es monitorizada constantemente para detectar cualquier anomalía. Si se detecta una condición que podría causar daños al cambio, se activa la función de "emergencia del cambio".

En esta condición, la palanca de cambios sigue en la cuarta marcha, independientemente de la marcha seleccionada. Las posiciones en **P** (Estacionamiento), **R** (Marcha atrás) y **N** (Punto muerto) siguen funcionando.

El símbolo  se visualiza en la pantalla..

---

#### **Nota**

En caso de una eventual "emergencia del cambio", buscar inmediatamente a la **Red de Asistencia Fiat**.

---

---

#### **Nota**

En caso de falla temporal, dirigirse inmediatamente a la **Red de Asistencia Fiat**.

---

#### **BLOQUEO DE ENCENDIDO Y POSICIÓN DE ESTACIONAMIENTO**

**Versiones equipadas con el sistema Keyless Enter-N-Go:** esta función requiere que la palanca de cambio se ponga en **P** (Estacionamiento); luego, poner la llave de encendido en la posición **STOP**.

**Versiones equipadas con llave mecánica:** esta función requiere la colocación de la palanca de cambio en **P** (Estacionamiento) antes de quitar la llave del dispositivo de arranque.

Si la batería del vehículo está descargada, cuando se inserta la llave

de encendido ella queda bloqueada en su sitio.

Para quitar mecánicamente la llave, ver el párrafo "Desbloqueo de la palanca de cambios de la transmisión automática" en el capítulo "En caso de emergencia".

### SISTEMA DE BLOQUEO DE LA SELECCIÓN DE MARCHAS SIN ACCIONARSE EL PEDAL DEL FRENO

Este sistema evita el desplazamiento de la palanca de cambios desde la posición **P** (Estacionamiento) si se pisa en el pedal del freno.

Para poner la palanca de cambios en una posición que no sea **P** (estacionamiento), el conmutador de encendido debe estar en la posición **AVV** (motor encendido o apagado o en la posición **MAR** el pedal de freno debe estar presionado.

### ADVERTENCIAS GENERALES



#### ADVERTENCIA

No acelerar o cambiar de marcha de modo repentino si está manejando en pisos resbaladizos.

Esos cambios repentinos pueden hacer que el freno motor se accione, llevando el vehículo a derrapar o girar, lo que puede resultar en accidentes graves o fatales.

El incumplimiento de las instrucciones suministradas a continuación puede producir daños en el cambio:

- Seleccionar la posición **P** (estacionamiento) sólo cuando el vehículo se encuentre completamente parado.
- Nunca intentar seleccionar la posición **P** con el vehículo en movimiento. Antes de salir del vehículo, colocar siempre la palanca de cambios en esa posición, accionando también el freno de estacionamiento.

- Seleccionar la posición **R** (Marcha atrás), o pasar de **R** a otra posición solamente cuando el vehículo esté totalmente parado y el motor en marcha lenta.
- No cambie las marchas entre **P** (Estacionamiento), **R** (Marcha atrás), **N** (Punto muerto) o **D** (Drive) con el motor funcionando en un régimen superior al de marcha lenta.
- Antes de engranar cualquier marcha, pisar el pedal del freno a fondo.

#### Nota

Mantener presionado el pedal de freno mientras se mueve la palanca de cambios para una posición diferente de la posición **P** (Estacionamiento).

- Un movimiento inesperado del vehículo puede resultar en lesiones a los ocupantes o aquellos que están cerca de él. No dejar el vehículo con el motor en marcha: antes de dejar el ha-

- bitáculo, accionar el freno de estacionamiento, cambiar la palanca de marchas hasta la posición **P**, apagar el motor y quitar la llave del dispositivo de arranque (para versiones con llave mecánica). Con la llave de encendido en la posición **STOP** (cuando se permite quitar la llave), el cambio se bloquea en la posición **P** (Estacionamiento), para impedir cualquier movimiento accidental del vehículo.
- Cuando deje al vehículo, siempre quite la llave mecánica del dispositivo de encendido y cierre todas las puertas. Nunca deje a los niños sin atención dentro del vehículo.
  - En versiones equipadas con Keyless Enter-N-Go, no deje la llave electrónica cerca del vehículo (o en algún lugar accesible a los niños) y no deje el dispositivo de arranque activado. Los chicos pueden activar los levantavidrios, cualquier otro control o arrancar el vehículo inadvertidamente.
  - Es peligroso dejar la palanca de cambios en una posición que no sea **P** (Estacionamiento) o **N** (Punto muerto) cuando la rotación del motor es superior a la marcha lenta. Si no se pisa el pedal del freno hasta el fondo, el vehículo puede tener una aceleración rápida. Engranar la marcha solamente con el motor en marcha lenta, pisando el pedal del freno.
  - Si la temperatura del cambio excede los límites de funcionamiento normales, la central del cambio puede cambiar la secuencia de selección de las marchas y reducir el par del motor.
  - En caso de sobrecalentamiento de la caja de cambios, en la pantalla aparece el símbolo . En ese caso, la caja de cambios puede funcionar de manera incorrecta hasta que se enfríe.
  - Cuando se usa el vehículo con una temperatura exterior muy baja, el funcionamiento de la

caja de cambios puede sufrir variaciones según la temperatura del motor, de la caja de cambios, y de la velocidad del vehículo.

- Se inhibe la activación del embrague del convertidor de par hasta que el aceite del cambio se caliente bien. El funcionamiento total del cambio se restablece tan pronto la temperatura del aceite alcanza el valor prefijado.

## DIRECCIÓN ASISTIDA

### DIRECCIÓN ELÉCTRICA

El vehículo está equipado con un sistema servoasistido por control eléctrico, que sólo funciona con el conmutador de encendido en la posición **MAR** y motor encendido.

---

#### Nota

Si hay un cambio rápido de posición del conmutador de encendido, la funcionalidad completa de la di-

rección asistida se logra después de 1-2 segundos.

---

### Nota

Después de la sustitución, reconexión o recarga de la batería, se encenderán las luces de aviso del ESC  y del TPMS y serán exhibidos los mensajes "Hill holder inactivo" e "Batería reconectada. Sistema inicializando". En ese caso, consultar el procedimiento de reaprendizaje en el capítulo "Mantenimiento y cuidados con su vehículo", en la sección : "Compartimiento del del motor/batería/sustitución de la batería".

Si las luces de aviso no se apagan, dirigirse a la **Red de Asistencia Fiat**.

---

El sistema de asistencia eléctrica de la dirección provee al conductor buenas respuestas del vehículo y facilita la manejabilidad en espacios limitados. El nivel de asistencia es variable para ofrecer menores esfuerzos en maniobras de estacionamiento y firmeza al manejar.

---

### Nota

Si el sistema sufre alguna interrupción de la asistencia por cualquier tipo de falla, el testigo  se enciende, pero debe apagarse después de algunos segundos. Todavía será posible operar la dirección manualmente; sin embargo, el esfuerzo exigido para maniobras deberá aumentar considerablemente.

Si las condiciones de falla persisten, dirigirse a la **Red de Asistencia Fiat**.

---

## INDICACIÓN DE ANOMALÍAS

Eventuales anomalías en la dirección asistida eléctrica se indican por el encendido de la luz de aviso específica, junto con un mensaje exhibido en la pantalla.

En caso de una falla en la dirección eléctrica asistida, el vehículo se puede maniobrar con la dirección mecánica.

---

### Nota

En maniobras para estacionar, cuando se gira demasiado el volante, puede ser que la dirección quede más dura. Esto es normal y es debido a la intervención del sistema de protección contra el sobrecalentamiento del motor eléctrico del control de la dirección, por lo tanto, no requiere ninguna intervención para reparación. Cuando sea utilizada la dirección asistida de nuevo, la misma volverá a funcionar normalmente.



### ADVERTENCIA

Antes de efectuar cualquier intervención de mantenimiento, apagar siempre el motor y quitar la llave del dispositivo de arranque, activando el bloqueo de la dirección, principalmente cuando el vehículo esté con las ruedas levantadas del suelo.

Si no es posible, por alguna necesidad, apagar el motor y quitar la llave del dispositivo de arranque, se debe

quitar o el fusible principal de protección de la dirección asistida eléctrica.

## SISTEMA START&STOP (si está equipado)

### CONOCIENDO EL SISTEMA

El sistema Start&Stop apaga automáticamente el motor del vehículo cuando se pisa el pedal del freno y el vehículo alcanza una velocidad igual o inferior a 8 km/h, siempre que se cumplan las condiciones de funcionamiento del sistema, y vuelve a arrancar el motor cuando el conductor quita la presión sobre el pedal del freno, como cuando se detiene el vehículo en un semáforo en rojo.

Esto aumenta la eficiencia del vehículo mediante la reducción del consumo de combustible, de las emisiones de gases perjudiciales y de la contaminación acústica.

### ACTIVACIÓN Y DESACTIVACIÓN DEL SISTEMA

Para activar/desactivar manualmente el sistema pulsar el botón **A** (A) situado en la parte central del tablero.

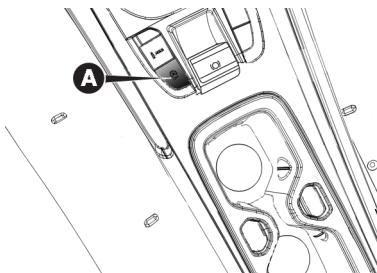

La desactivación del sistema se indica a través de la visualización de un mensaje en la pantalla y/o en el cuadro de instrumentos, según la versión. En esas condiciones el LED (A) situado en el botón está encendido.

### FUNCIONAMIENTO

#### Modo Autostop (desactivación automática)

Para vehículos equipados con transmisión automática, si el sistema Start&Stop está activado, el motor se apaga automáticamente en las siguientes condiciones:

- Palanca de cambios en la posición **D** (*Drive*).
- Pedal de freno presionado.
- Velocidad del vehículo igual o inferior a 8 km/h.

#### Nota

El apagado automático del motor se habilita solamente después de superar una velocidad de cerca de 5 km/h, para evitar repetidos apagados del motor cuando conduzca a una velocidad baja.

E

### Modo Autostart (rearranque automático)

En caso de transmisión automática, el motor rearranca automáticamente cuando:

- Con la función "Start&Stop" habilitada, soltar el pedal de freno para permitir a repartida doel rearranque del motor, siempre que el cambio esté en la posición Drive (D).

Si el cambio se encuentra fuera de la posición e Drive (D) el vehículo va a arrancar automáticamente.



#### ADVERTENCIA

Para el correcto funcionamiento del sistema, el nivel de carga de la batería debe estar superior al límite preestablecido.

Esté atento a las recomendaciones de este manual.

Por motivo de seguridad, el Start&Stop podrá ser deshabilitado

involuntariamente. El cuadro de instrumentos exhibirá el mensaje de Start&Stop no disponible.

### Condiciones en las que no se apaga el motor (Autostop)

Por razones de comodidad, contención de las emisiones y seguridad, el motor no se apaga en las siguientes condiciones:

- Inclinación superior al valor preestablecido para garantizar la seguridad de funcionamiento del sistema.
- Motor todavía frío.
- Batería insuficientemente cargada.
- Puerta del conductor no bloqueada.
- Cinturón de seguridad del conductor desabrochado.
- Aire acondicionado en la modalidad MAX/AC.

- Marcha atrás accionada (por ejemplo, para las maniobras de estacionamiento).
- Ocurrió reaprovisionamiento reciente. Esta condición es temporal (ver advertencias en el apartado "Sistema Flex" en el capítulo "Conociendo el vehículo".
- Capó abierto o desbloqueado.

---

#### Nota

La utilización del aire acondicionado puede inhibir el autostop según la opción elegida por el usuario, conforme lo descrito en el capítulo "Climatización".

---

### Condiciones de rearranque del motor (Autostart)

Por razones de comodidad, contención de las emisiones y seguridad, el motor puede volver a arrancar automáticamente sin que el conductor tenga que hacer nada, si se cumplen las siguientes condiciones:



- Batería insuficientemente cargada.
- Depresión reducida del sistema de frenos (por ejemplo cuando se pisa varias veces el pedal del freno).
- Vehículo en movimiento (por ejemplo en los trayectos en carreteras con pendiente).
- Apagado del motor con el sistema Start&Stop superior al tiempo preestablecido.

## PROCEDIMIENTOS DE SEGURIDAD

En caso de que el motor se pare mediante el sistema Start&Stop, si el conductor desabrocha su cinturón de seguridad o bien abre la puerta del lado conductor o el capó, sólo se podrá arrancar el motor con la llave de encendido. Esta condición se indica al conductor mediante un mensaje en la pantalla o por el encendido del testigo en el cuadro de instrumentos.

---

### Nota

Se puede mantener el motor en funcionamiento deshabilitando el sistema Start&Stop.

---

## IRREGULARIDAD EN EL FUNCIONAMIENTO

En caso de mal funcionamiento, el sistema Start&Stop se desactiva. Es conductor es informado de la anomalía por el encendido del testigo, juntamente con un mensaje exhibido en la pantalla (algunas versiones). En ese caso, acudir a la **Red de Asistencia Fiat**.

### ADVERTENCIA:

**El funcionamiento del sistema Start&Stop podrá quedar perjudicado si no se utilizan Accesorios Originales Fiat.**

## INACTIVIDAD DEL VEHÍCULO

En caso de inactividad del vehículo esté atento a la carga de la batería.

Efectuar el siguiente procedimiento:

Si es necesario desconectar el cable negativo (-) de la batería, se debe utilizar el falso polo negativo **A** como se indica a continuación.

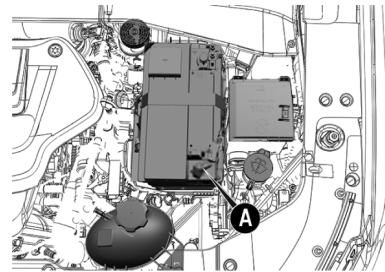



---

### Nota

El sensor IBS de la batería, indicado por la flecha, no puede nunca ser desconectado del polo negativo, excepto en el caso de sustitución de la batería.

---

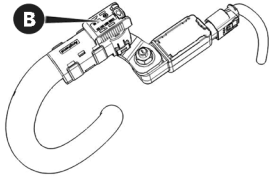
- Presione el botón **B** del acoplamiento rápido para soltarlo del falso polo.



- Quite el acoplamiento rápido **C** del falso polo negativo **D**.



- Para recolocar el cable, empujar en el sentido opuesto hasta oír el clic de bloqueo, cerciorándose de que esté correctamente bloqueado.

---

#### Nota

Tras la sustitución, reconexión o recarga de la batería, los testigos del ESC y del iTPMS se encenderán y en lapantalla aparecerán los mensajes "Hill Holder inactivo" y "Batería reconectada. Sistema inicializándose". En este caso, es necesario volver a programar el sistema de dirección eléctrica, siguiendo una de las dos opciones a continuación:

- Girar el volante completamente hacia la izquierda y luego completamente hacia la derecha hasta que se apaguen los testigos;
- Circular con el vehículo a una velocidad entre 20 y 25 km/h durante un breve trayecto hasta que se apaguen los testigos.

Si los testigos no se apagan, diríjase a la **Red de Asistencia Fiat**.

---

#### Nota

Antes de continuar con el procedimiento, esperar al mínimo 1 minuto

para colocar la llave de arranque en la posición **STOP**.

---

#### Nota

La batería para vehículos con sistema Start&Stop posee características que son específicas para esta versión para garantizar el perfecto funcionamiento del sistema. Es imprescindible que, para la sustitución de la batería, acudir a la **Red de Asistencia Fiat**.

---

### ARRANQUE DE EMERGENCIA

En caso de arranque de emergencia con batería auxiliar, no conectar el cable negativo (-) de la batería auxiliar al polo negativo **E** de la batería del vehículo. Conectar a un punto de masa motor/caja de cambios (según el procedimiento descrito en "Arranque con batería auxiliar").

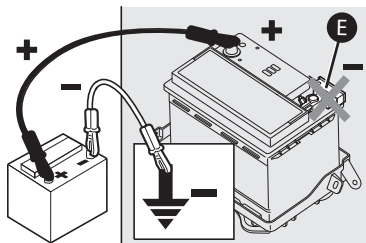

### Nota

Antes de abrir el capó, es necesario cerciorarse de que el vehículo esté apagado y la llave de arranque esté en OFF. Se recomienda quitar la llave de arranque cuando el vehículo esté parado y con otras personas dentro del vehículo.

Durante el aprovisionamiento de combustible, cerciorarse de que el vehículo esté apagado y con la llave en la posición **OFF**.

En las versiones con aire acondicionado manual, si se desea dar prioridad al confort climático, se puede desactivar el Start&Stop a fin de permitir el funcionamiento continuo del sistema de aire acondicionado.

No quitar el sensor IBS A (Sensor inteligente de la batería) del polo negativo de la batería, pues el sistema Start&Stop podrá quedar inoperante.

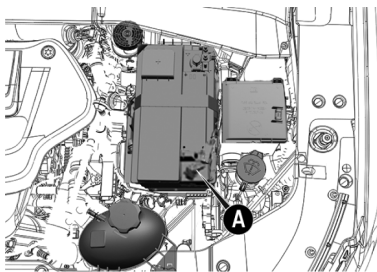

### Nota

Tras la sustitución de la batería el sistema Start&Stop (si está equipado) podrá quedar temporalmente no disponible.

## LIMITADOR DE VELOCIDAD

### SPEED LIMITER

Es un dispositivo que permite definir la velocidad del vehículo a valores que el conductor puede programar.

Se puede establecer la velocidad máxima con el vehículo parado o en movimiento. La velocidad mínima programable es de 30 km/h.

Cuando el dispositivo está activado, la velocidad del vehículo depende de la presión que se ejerce en el pedal del acelerador hasta alcanzar la velocidad programada (ver "Programación de la velocidad límite").

### ACTIVACIÓN / DESACTIVACIÓN DEL DISPOSITIVO

Activación del dispositivo: pulsar el botón **A**  o los botones SET + o SET - en el volante. La activación del dispositivo se indica mediante

E

la visualización del símbolo  y mensaje específico (si está equipado) en la pantalla.

Desactivación del dispositivo: pulsar el botón **CANC**. La desactivación del dispositivo se indica mediante la visualización del símbolo  y mensaje específico (si está equipado) en la pantalla.

Reactivación del dispositivo: pulsar el botón **RES**.

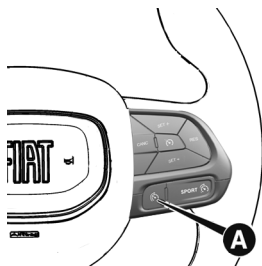

Si el Cruise control ha sido anteriormente activado, es necesario presionar dos veces el botón **A** . La primera presión desactiva la función anteriormente activada, la segunda presión activa el Speed Limiter.

## PROGRAMACIÓN DE LA VELOCIDAD LÍMITE

Se puede activar la velocidad límite sin necesariamente activar el dispositivo.

Para memorizar una velocidad superior de la que se visualiza, pulsar brevemente el botón SET +. Cada vez se presiona el botón, la velocidad aumenta en aproximadamente 1 km/h mientras que, se si mantiene el botón pulsado, el aumento es de 5 km/h.

Para memorizar una velocidad inferior de la que se visualiza, pulsar el botón SET- . Cada vez se pulsa el botón, la velocidad reduce en aproximadamente 1 km/h mientras que, se si mantiene el botón pulsado, la reducción es de 5 km/h.

## SOBREPASADO DE LA VELOCIDAD PROGRAMADA

La velocidad programada se puede sobrepasar cuando se pisa a fondo (hasta el fin del recorrido) el pedal del acelerador, incluso cuando el

dispositivo está activado (en el caso de un adelantamiento, por ejemplo).

En esos casos, el dispositivo se deshabita hasta que la velocidad caiga abajo del límite definido, cuando entonces, se reactiva automáticamente.

## PARPADEO DE LA VELOCIDAD PROGRAMADA

La velocidad seleccionada comienza a parpadear en los siguientes casos:

- Cuando se presiona el pedal del acelerador y la velocidad del vehículo ha sobrepasado la velocidad programada.
- Cuando se activa el sistema después de definir un límite inferior a la velocidad efectiva del vehículo.
- Cuando el dispositivo no es capaz de reducir la velocidad del vehículo debido a un descenso en la carretera.
- Cuando se acelera bruscamente.

## DESACTIVACIÓN DEL DISPOSITIVO

Para desactivar el dispositivo, pulsar el botón **A** 

### Nota

La activación del control de cruce electrónico o de la funcionalidad HDC (Control de descenso de pendientes) resultará en la desactivación del dispositivo.

### Desactivación automática del dispositivo

El dispositivo se desactiva automáticamente en caso de falla en el sistema. En este caso, buscar a la **Red de Asistencia Fiat**.

## CONTROL DE VELOCIDAD

### CONTROL DE CRUCERO - "CRUISE CONTROL" (si está equipado)

Es un dispositivo electrónico de asistencia a la conducción que le permite mantener el vehículo a una velocidad deseada, sin necesidad de pisar el pedal del acelerador. Este dispositivo es apropiado para usarse a una velocidad entre 30 y 160 km/h, en carreteras secas, de tramos largos y rectos, y con pocas variaciones (como los recorridos en autopistas).

El uso del dispositivo no es ventajoso en las vías urbanas con tráfico pesado. No utilizar el dispositivo en la ciudad.

Los botones para el control del control de cruce electrónico se encuentran en el lado derecho del volante.

Para asegurar un buen funcionamiento, el control de cruce electrónico está diseñado para desconec-

tarse en caso de activación simultánea de otras funciones, por ejemplo, al accionar el botón **SPORT**. En este caso, se puede reactivar el sistema pulsando el botón **B**  y redefiniendo la velocidad del vehículo que se desea.

### ACTIVACIÓN DEL DISPOSITIVO



#### ADVERTENCIA

Para utilizar el cruce control, observar algunos cuidados importantes respecto al cambio de marchas.

Durante la conducción con el dispositivo activado, no colocar la palanca de cambios en punto muerto.



#### ADVERTENCIA

En caso funcionamiento deficiente o falla en el dispositivo, dirigirse a una **Red de Asistencia Fiat**.

Siempre manejar con seguridad.



## ADVERTENCIA

El Cruise Control electrónico puede ser peligroso cuando el sistema no puede mantener una velocidad constante.

En algunos casos la velocidad podría resultar excesiva, con el riesgo de perder el control del vehículo y provocar accidentes. No utilizar el dispositivo en situaciones de tráfico intenso o en carreteras con curvas, hielo, nieve o resbaladizas.

Para activar el dispositivo, pulsar en botón **B** .

La activación del dispositivo se indica por encendido de la luz de aviso  en el cuadro de instrumentos (en algunas versiones, junto con el mensaje que se visualiza en la pantalla).

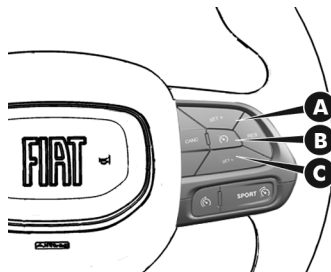

El dispositivo no se puede activar en la primera marcha o en marcha atrás: se aconseja activarlo en la tercera marcha o en marchas superiores.

La activación ocurre solamente para velocidades entre 30 y 160 km/h. Después de activado, si la velocidad del vehículo sale de esos límites de velocidad mencionados, el dispositivo se desactiva.

### Nota

Es peligroso dejar el dispositivo encendido cuando no se lo utiliza. Una vez que hay un riesgo de que se active involuntariamente y que se pierda el control del vehículo debido

a un exceso de velocidad no previsible.

## DEFINICIÓN DE LA VELOCIDAD QUE SE QUIERE LOGRAR

Para eso hacer lo siguiente:

- Activar el dispositivo (consultar las orientaciones descritas anteriormente).
- Cuando el vehículo alcanza la velocidad que se quiere lograr, pulsar y mantener pulsado el botón **A** SET + (o **C** SET -) y soltarlo para activar el dispositivo: cuando se suelta el acelerador, el vehículo sigue en la velocidad seleccionada.

Si es necesario (para hacer un adelantamiento, por ejemplo), es posible acelerar por el acelerador: cuando se suelta el pedal, el vehículo vuelve a la velocidad previamente memorizada.

Cuando se está con el dispositivo activado y se enfrenta descensos, puede haber un aumento ligero

de la velocidad del vehículo en relación con lo seleccionado.

---

#### **Nota**

En terrenos regulares, antes de pulsar los botones SET + (o SET -) el vehículo debe viajar a una velocidad constante en terreno nivelado.

---

### **ALTERACIÓN DE LA VELOCIDAD**

---

#### **Nota**

El pulsado del botón SET + (o SET -) a través del menú de la pantalla del panel de instrumentos o, según las versiones, a través del menú Uconnect™ permite disminuir o aumentar la velocidad en 1 km/h (ver las instrucciones en el suplemento específico).

---

#### **Incremento de la velocidad**

Cuando el control electrónico de crucero se activa, se pulsa el botón SET + para incrementar la velocidad.

Cuando el botón se mantiene pulsado, la velocidad definida sigue

aumentando hasta que se suelte el botón, luego la nueva velocidad se almacena.

En cambio, a cada pulsado en el botón SET + se consigue un aumento de 1 km/h en la velocidad definida.

#### **Uso del dispositivo en caminos montañosos**

En versiones equipadas con transmisión automática, cuando el manejo es en caminos montañosos el dispositivo reduce de forma independiente la velocidad para mantener la velocidad definida.

Como en carreteras con fuertes inclinaciones, la velocidad aumenta y disminuye, es preferible desactivar el dispositivo.

---

#### **Nota**

El dispositivo mantiene la velocidad en la memoria incluso en ascensos y descensos. Una ligera variación de la velocidad en los ascensos suaves es perfectamente normal.

---

#### **Reducción de la velocidad**

Cuando el dispositivo está activado, para disminuir la velocidad, pulsar el botón SET - .

Cuando el botón se mantiene pulsado, la velocidad definida sigue bajando hasta que se suelte el botón, luego la nueva velocidad se almacena.

En cambio, a cada pulsado en el botón SET - se consigue una reducción de 1 km/h en la velocidad definida.

#### **LLAMAR DE VUELTA LA VELOCIDAD**

Para llamar a la velocidad fijada anteriormente, pulsar y soltar el botón RES .

#### **DESACTIVACIÓN DEL DISPOSITIVO**

Una ligera presión en el pedal de freno, presión en el botón **CANC** , interviene de los sistemas ASR o ESC, o la presión normal en el pedal de

freno durante la disminución de la velocidad del vehículo desactivan el Cruise Control, sin borrar la velocidad guardada memorizada.

La velocidad memorizada se borra cuando:

- Se pulsa el botón .

Otra manera de desactivar el dispositivo de control electrónico de cruceo es pulsar el botón  o mover el dispositivo de arranque hasta **STOP**.

## ASISTENTE DE ESTACIONAMIENTO

SISTEMA PARKSENSE® (si está equipado)

Sensores



### ADVERTENCIA

La responsabilidad por el estacionamiento y por otras maniobras peligrosas es siempre y exclusivamente del conductor.

Al efectuar estas maniobras, comprobar siempre que no hayan personas (sobre todo niños) ni animales. El sistema de asistencia debe considerarse sólo una ayuda al conductor, el cual no deberá nunca disminuir la atención durante las maniobras potencialmente peligrosas aunque se efectúen a baja velocidad.



### ADVERTENCIA

Para el buen funcionamiento del sistema, es indispensable que los sensores estén siempre libres de barro, suciedad, nieve o hielo. Durante la limpieza de los sensores, tener mucha atención para no rayarlos o dañarlos; evitar el uso de paños secos, ásperos o duros. Los sensores se deben lavar con agua limpia, si fuera necesario, añadiendo jabón para automóviles.

En las estaciones de lavado que utilizan pulverizadores de vapor de agua o de alta presión, limpiar rápidamente los sensores manteniendo

el pulverizador a más de 10 cm de distancia.



### ADVERTENCIA

Para eventuales intervenciones en los sensores ubicados en el parachoques, dirigirse exclusivamente a la **Red de Asistencia Fiat**.

Intervenciones en el parachoques efectuadas de modo incorrecto pueden perjudicar el funcionamiento de los sensores de estacionamiento.

El vehículo puede estar equipado con un sistema de asistencia de estacionamiento que, según la versión, ofrece señalizaciones visuales y sonoras de acuerdo con la proximidad de obstáculos solamente en la trasera o en la delantera y la trasera del vehículo (si está equipado).

El sistema ParkSense se activa cuando se acopla la marcha atrás del vehículo (en versiones equipadas con sensores en la delantera, el sistema también se activará con el cambio en la posición **D**, con



funcionamiento equivalente para obstáculos delante del vehículo).

El sistema seguirá activo hasta que la velocidad del vehículo supere 11 km/h. Cuando eso ocurre, el sistema se desactiva y la pantalla exhibe un aviso, indicando que el vehículo está muy rápido. El sistema volverá al estado activo cuando la velocidad bajar a un valor de aproximadamente 9 km/h.

Los sensores de estacionamiento, situados en el parachoques delantero y trasero (si está equipado), tienen la función de detectar la presencia de eventuales obstáculos que se encuentren cerca de la parte delantera y/o trasera del vehículo.

Los sensores avisan al conductor de la presencia de obstáculos, a través de una señal sonora, con señalización visual en la pantalla del cuadro de instrumentos. Para activación de la visualización de las indicaciones visuales de la pantalla del cuadro de instrumentos, consultarlas definiciones del Sistema Uconnect™.



Para algunas versiones, hay una tecla en el panel central que deshabilita y habilita los sensores delanteros (si está equipado). Para habilitar y

deshabilitar los sensores delanteros, presionar la tecla A.

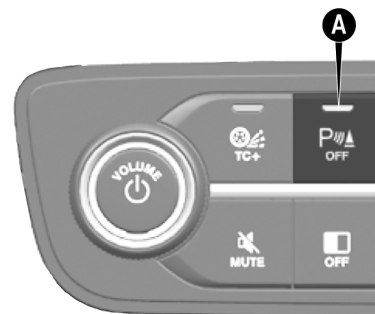

### Señalización acústica

Frecuencia de la señal acústica:

- Aumenta con la disminución de la distancia entre vehículo y obstáculo.
- Se vuelve continua cuando la distancia que separa el vehículo del obstáculo es inferior a cerca de 30 cm y se detiene inmediatamente si la distancia del obstáculo aumenta.

E

- Permanece constante si la distancia entre el vehículo y el obstáculo permanece inalterada. Si esta situación se comprueba para los sensores, el aviso sonoro se interrumpe tras aproximadamente 3 segundos para evitar, por ejemplo, señalizaciones en caso de maniobra junto a paredes o muros.

Cuando el sistema emite na señalización acústica, el volumen del sistema Uconnect™, si está activado, se reduce automáticamente por el asistente de estacionamiento.

### Señalización en la pantalla

La pantalla del cuadro de instrumentos exhibe las señalizaciones relativas al asistente de estacionamiento solamente si se ha seleccionado la opción "Señal acústico y pantalla" en el interior del menú "Definiciones" del sistema Uconnect™ (para obtener más informaciones, consultar el suplemento específico).

El sistema señala la presencia de un obstáculo visualizando sólo un arco en una de las áreas posibles, con base en la distancia del objeto y en la posición en relación al vehículo. Si el obstáculo es detectado en el área central trasera, la pantalla exhibirá, con la aproximación del obstáculo, sólo un único arco primero fijo, después intermitente, junto con la emisión de una señalización acústica.

Si el obstáculo es detectado en el área trasera izquierda y/o derecha, la pantalla exhibirá el respectivo arco intermitente en la zona correspondiente y el sistema emitirá una señalización intervalos aproximados o fija.

En general el vehículo está más cerca del obstáculo cuando la pantalla exhibe sólo un arco intermitente y la señalización acústica se vuelve continua.

### Sistema con sensores en la trasera

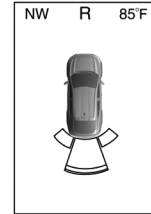

Señal acústica única/arco sólido

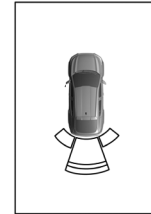

Señal acústica lenta/arco sólido

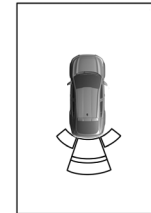

Señal acústica lenta/arco sólido

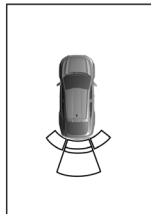

Señal acústica rápida/arco intermitente



Señal acústica continua/arco intermitente

**Sistema con sensores en la delantera y en la trasera (si está equipado)**

Maniobras con la marcha atrás acoplada:



Señal acústica única/arco sólido



Señal acústica lenta/arco sólido



Señal acústica lenta/arco sólido



Señal acústica rápida/arco intermitente



E

Señal acústica rápida/arco intermitente



Señal acústica continua/arco intermitente

Maniobras con el cambio en la posición **D**:



Sin señal acústica/arco sólido

Señal acústica continua/arco intermitente



Sin señal acústica/arco intermitente



Señal acústica rápida/arco intermitente



### Distancias de detección

Si los sensores detectan diversos obstáculos, el sistema lleva en cuenta solamente aquél que se encuentra más cerca.

## Señalizaciones de Alertas Traseros

| Alertas                      |                   |   |               |               |                      |                      |                      |
|------------------------------|-------------------|---|---------------|---------------|----------------------|----------------------|----------------------|
| Distancia trasera            | Superior a 200 cm | 200–150 cm  | 150–120 cm    | 120–100 cm    | 100–65 cm            | 65–30 cm             | Inferior a 30 cm     |
| Arcos — izquierda            | Ninguno           | Ninguno   | Ninguno       | Ninguno       | Ninguno              | Segundo intermitente | Primero intermitente |
| Arcos — centro               | Ninguno           | Sexto sólido  | Quinto sólido | Cuarto sólido | Tercero intermitente | Segundo intermitente | Primero intermitente |
| Arcos — derecha              | Ninguno           | Ninguno   | Ninguno       | Ninguno       | Ninguno              | Segundo intermitente | Primero intermitente |
| Alerta sonoro                | Ninguno           | Alerta sonora aumenta a medida que los objetos se acercan del vehículo. Cuando el objeto está a menos que 30 cm, el alerta será un tono continuo. |               |               |                      |                      | Continuo             |
| Volumen de la radio reducida | Si                | Si  | Si            | Si            | Si                   | Si                   | Si                   |

## Señalizaciones de Alertas Frontales

| Alertas           |                   |               |                      |   |                      |
|-------------------|-------------------|---------------|----------------------|---|----------------------|
| Distancia frontal | Superior a 120 cm | 120–100 cm    | 100–65 cm            | 65–30 cm  | Inferior a 30 cm     |
| Arcos — izquierda | Ninguno           | Ninguno       | Ninguno              | Segundo intermitente  | Primero intermitente |
| Arcos — centro    | Ninguno           | Cuarto sólido | Tercero intermitente | Segundo intermitente  | Primero intermitente |
| Arcos — derecha   | Ninguno           | Ninguno       | Ninguno              | Segundo intermitente  | Primero intermitente |
| Alerta sonoro     | Ninguno           | Ninguno       | Ninguno              | Alerta sonora aumenta a medida que los objetos se acercan del vehículo. | Continuo             |

| Alertas                      |    |    |    |    |    |
|------------------------------|----|----|----|----|----|
| Volumen de la radio reducido | Si | Si | Si | Si | Si |

## SEÑALIZACIÓN DE ANOMALÍAS

Eventuales anomalías de los sensores de estacionamiento son indicadas durante el acoplamiento de la marcha atrás, por el encendido del símbolo en el cuadro de instrumentos y por el respectivo mensaje exhibido en la pantalla (Consultar “Luces de aviso y mensajes” en el capítulo “Conociendo el tablero de Instrumentos”).

Algunas condiciones pueden influir en la eficiencia del sistema de estacionamiento:

- Una disminución de la sensibilidad del sensor o del rendimiento del sistema de ayuda al estacionamiento puede deberse a la presencia de hielo, nieve o barro en la superficie del sensor.
- Cuando el sensor detecta un objeto inexistente ("interferencia de Eco"), eso pasa por la interferencia de carácter mecánico como: lavado de vehículos, lluvia (condiciones de viento fuertes,) granizo, etc.

- Las señales que el sensor envía también pueden sufrir interferencia por la presencia de sistemas de ultrasonido que estén cerca (como frenos neumáticos de vehículos pesados o martillos neumáticos).
- El rendimiento del sistema de asistencia al estacionamiento puede influenciarse también por la posición de los sensores, como variaciones de las alineaciones (debido al desgaste de los parachoques y suspensiones) o la sustitución de neumáticos, y sobrecarga o modificaciones con el fin de bajar el vehículo.
- En la ausencia de un remolque usar un gancho de remolque puede interferir con el correcto funcionamiento de los sensores de estacionamiento. La instalación de un gancho de remolque fijo impide el buen funcionamiento de los sensores de estacionamiento. En vehículos equipados con ganchos de remolque extraíble,

ya sean originales o instalados después de la compra del vehículo, para evitar un mal funcionamiento de los sensores, se recomienda desengancharlos del travesaño cuando no tenga de hacer un remolque.

- Utilización de adhesivos en los sensores. No poner cualquier adhesivo en los sensores.

## FUNCIONAMIENTO CON REMOLQUE - (si está equipado)

El funcionamiento de los sensores se desactiva cuando se introduce una conexión al cable eléctrico del remolque en el gancho de remolque del vehículo (en el caso del remolque original).

Los sensores se reactivan automáticamente cuando se quita la clavija del cable del remolque. Antes de usar al asistente de estacionamiento, se recomienda desmontar todo el conjunto y la ampliación de la caja si el vehículo no se va a utilizar para remolcar.

El incumplimiento de esta recomendación puede causar lesiones personales, y daños a vehículos u obstáculos, ya que los sensores pueden detectar el conjunto de la bola de enganche del remolque y el propio enganche (según el tamaño y forma que tiene), y proporcionar una indicación falsa de obstáculo en el área detrás del vehículo.

## **CÁMARA DE MARCHA ATRÁS (si está equipado)**

### **PARKVIEW® rear back up camera**

La cámara de marcha atrás **A** (si está equipado) se encuentra en la parte trasera del vehículo, cerca de las lámparas de iluminación de la matrícula.

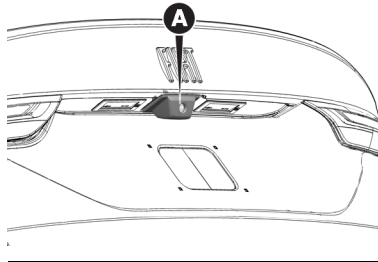

### **ADVERTENCIA**

La responsabilidad de las maniobras de estacionamiento y de otras maniobras potencialmente peligrosas recae siempre en el conductor. Al realizar estas maniobras, comprobar siempre que no haya personas (sobre todo niños) ni animales en la trayectoria que se pretende recorrer.

La cámara es una ayuda para el conductor, así esto nunca debe reducir la atención durante las maniobras potencialmente peligrosas aunque se efectúen a baja velocidad. Además, seguir a una velocidad moderada, a fin de detener en cualquier momento

en caso de presencia de un obstáculo.



### **ADVERTENCIA**

Para un buen funcionamiento, es esencial que la cámara esté libre de barro, suciedad, nieve o hielo. Cuando limpie la cámara, prestar atención para no rayarla o dañarla; por eso, evitar trapos secos, ásperos o duros. Utilizar trapos de nylon o algodón, sin pelusas.

La cámara debe lavarse con agua limpia, eventualmente utilizando champú para autos. Cuando el lavado se hace en establecimientos de lavado que utilizan máquinas con chorro de vapor o de alta presión, limpiar rápidamente la cámara manteniendo la boquilla a una distancia de más de 10 cm. Además, no poner adhesivos en la cámara.



## Activación/desactivación de la cámara

Cada vez que se acciona la marcha atrás, la pantalla presenta el imagen capturada por la cámara de marcha atrás que queda en la parte trasera del vehículo.

Las imágenes se muestran en la pantalla junto con un mensaje de advertencia.

Cuando la palanca de cambios se mueve a la posición de marcha atrás, la imagen de la cámara será exhibida hasta 10 segundos. La imagen irá a desaparecer después del periodo indicado o si la velocidad supera los 13 km/h o, entonces, cuando el usuario deshabilita la imagen, haciendo clic en la "X" en la parte superior derecha de la pantalla.

Ese retraso en la retirada de la imagen de la cámara puede activarse o desactivarse a través de las configuraciones de la cámara de marcha atrás presentes en las definiciones del sistema Uconnect™.

## Nota

La imagen en la pantalla puede mostrarse ligeramente deformada.

## VISUALIZACIONES Y MENSAJES EN LA PANTALLA

### Visualizaciones en la pantalla

En el sistema Uconnect™ se puede configurar la visualización de la pantalla en líneas guía. Si está activada, la rejilla se coloca sobre la imagen para mostrar el ancho aproximado del vehículo y el recorrido en marcha atrás que se prevé según la posición del volante.

Una línea central discontinua superpuesta indica el centro del vehículo para facilitar las maniobras de estacionamiento o la alineación con el gancho de remolque. Las áreas de diferentes colores indican la distancia desde la parte trasera del vehículo.

Ver a continuación las distancias aproximadas de cada área.

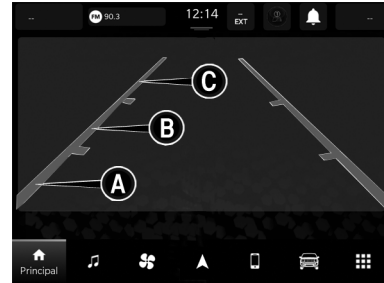

- **Área roja (A)** - distancia de 0 a 30 cm desde la parte trasera del vehículo.
- **Área Amarilla (B)** - distancia de 30 cm a 1 m desde la parte trasera del vehículo.
- **Área Verde (C)** - distancia de 1 m o más desde la parte trasera del vehículo.

### Mensajes en la pantalla

Si la tapa del maletero está abierta, la cámara no identifica ningún obstáculo en la parte trasera del vehículo. En la pantalla se exhibe un mensaje de advertencia específico.

En este caso, cerrar la tapa del maletero, garantizando que estén bien bloqueadas.

---

#### Nota

En algunas circunstancias, como en presencia de hielo, nieve o barro en la superficie de la cámara, la sensibilidad de la cámara puede reducirse.

---

---

#### Nota

Si, después de reparaciones, es necesario volver a pintar la puerta de la caja de carga, asegurarse de que la tinta no entra en contacto con la cámara.

---

---

#### Nota

Durante maniobras de estacionamiento, prestar siempre la máxima atención a los obstáculos que puedan existir por encima y por debajo del campo de acción de la cámara.



---

---

### Zoom de la cámara de marcha atrás

Si es necesario realizar una maniobra más precisa, utilice el recurso de zoom previsto en la cámara de marcha atrás.

Para accionar ese recurso, hacer lo siguiente:

- Acoplar la marcha atrás y activar la cámara.
- Hacer clic en el botón "Lupa"  para visualizar la imagen con zoom del área trasera del vehículo.
- Al terminar la maniobra, hacer clic en el botón "Lupa"  nuevamente para volver al modo normal de visualización.

---

#### Nota

El zoom amplía la imagen exhibida.

---

---

## REAPROVISIONAMIENTO DEL VEHÍCULO

### PROCEDIMIENTOS

Para garantizar las prestaciones del del vehículo, la adecuación y calibración del motor y demás componentes se basan en las características locales, lo que incluye los combustibles disponibles y comercializados en el país en que circula, según la legislación local.

Si el vehículo es sometido a utilización de combustible con características diversas de las previstas según las legislaciones de los países en los que el vehículo circula, puede presentar funcionamiento irregular y hasta daños en sus componentes.

Si el motor funciona de forma irregular o el vehículo da sacudidas mientras conduce, la causa puede ser la presencia de combustible insuficiente o de baja calidad en el tanque. En este caso, lleve el vehículo al concesionario de la **Red**

**de Asistencia Fiat** más cercano, a una velocidad moderada y sin exigir demasiado al motor. Si estos inconvenientes ocurren poco después de repostar en una estación de servicio, apague el motor inmediatamente y busque la **Red de Asistencia Fiat** o un taller especializado, para evitar daños mayores al motor y otros sistemas del vehículo..

Antes de efectuar el aprovisionamiento, es importante cerciorarse del tipo de combustible correcto.

Además de eso, apagar el motor antes de efectuar el aprovisionamiento.

Los dispositivos anticontaminantes exigen uso exclusivo de gasolina sin plomo.



#### ADVERTENCIA

En los vehículos equipados con motor **TURBO 200 (Flex)** o **TURBO 270 (Flex)**, si no se opta por aprovisionar el vehículo exclusivamente con alcohol, se recomienda el apro-

visionamiento completo del depósito de combustible con gasolina (como mínimo un depósito) cada 10.000 km para reducir probables contaminantes procedentes del alcohol.

Eso es importante para mantener el buen funcionamiento y las prestaciones del motor y, principalmente, evitar dificultades en sistema de arranque del motor.



#### ADVERTENCIA

Nunca introducir, ni en casos de emergencia, la mínima cantidad de combustible no homologado en el depósito.

Observar las recomendaciones de este manual.



#### ADVERTENCIA

Certificarse del origen del combustible y utilizar solamente combustible con calidad certificada, adquirido en estaciones de servicio de la red de distribuidores que dispongan

de programas de certificación de calidad transparentes.

Utilizar combustible con especificación inadecuada o de baja calidad podrá afectar las prestaciones del vehículo, además de provocar daños irreversibles al sistema de inyección y otros posibles daños al motor, no cubiertos por la garantía.



#### ADVERTENCIA

No añadir otro tipo de combustible en el depósito. Utilice sólo combustible homologado para uso en automóviles.

Otros tipos de gasolina podrían dañar irreversiblemente el convertidor catalítico.



#### ADVERTENCIA

No utilizar combustible distinto del especificado.

El sistema solo está preparado para funcionar con gasolina.

E



### ADVERTENCIA

Utilizar únicamente el combustible con especificación establecida según Legislación Federal vigente en la fecha de la fabricación del vehículo.

Eventuales daños en los componentes de los sistemas de emisiones, alimentación y otros daños en el mismo motor debido al uso de combustible fuera de las especificaciones, combustible contaminado, adulterado o con presencia de plomo o aditivos metálicos a base de manganeso, no serán cubiertos por la garantía.

---

---



### ADVERTENCIA

No añadir aditivos recomendados para otros tipos de combustible al depósito de combustible del vehículo, pues hay riesgo de daños graves al convertidor catalítico, inyectores, sensores y al mismo motor.

La garantía del vehículo no cubrirá esos daños.

---

---



### ADVERTENCIA

No poner ningún objeto/tapón no previsto para el vehículo en el extremo de la boquilla.

El uso de objetos/tapas no apropiados puede causar aumentos de presión dentro del depósito, creando condiciones de peligro.

---

---



### ADVERTENCIA

No acercarse a la boca del depósito con llamas libres ni cigarrillos encendidos: peligro de incendio.

No se incline demasiado a la boca del depósito, podría inhalar vapores nocivos.

---

---



### ADVERTENCIA

No utilizar el teléfono celular/smartphone cerca de la bomba de aprovisionamiento de combustible.

Posible riesgo de incendio.

---

---



### ADVERTENCIA

El convertidor catalítico ineficiente provoca emisiones nocivas en el escape.

Además de eso, podrá contaminar el medio ambiente.

---

---



### ADVERTENCIA

Por motivos de seguridad, bien como para garantizar el funcionamiento correcto del sistema y evitar errores de indicación del instrumento en el tablero, el conmutador de encendido deberá permanecer en **STOP** mientras el vehículo esté siendo aprovisionado.

Observar siempre las recomendaciones de este manual.

---

---

### Nota

Durante la conducción, el encendido del testigo  puede indicar avería en el sistema de inyección/OBD o en el convertidor catalítico,

con aumento del consumo de combustible, reducción de la potencia del motor y aumento de emisiones. para saber lo que hacer en esos casos, léase "Luces de advertencia y mensajes" en el capítulo "Conociendo su tablero de instrumentos".

---

#### Nota

Si el vehículo está en tránsito en otros países, comprobar que el aprovisionamiento se haga solamente con gasolina que no contenga plomo en su composición.

---

#### SISTEMA FLEX (combustible alcohol y/o gasolina)

El sistema FLEX fue diseñado para proporcionar flexibilidad total en suministro de combustible al motor del vehículo, permitiendo el uso de alcohol o gasolina indistintamente. Al tanque debe añadirse la proporción de combustible que el usuario considera conveniente para el uso.

Corresponde al usuario decidir cual proporción de los dos combustibles es más conveniente para

su uso, considerando las distintas variables (precios del combustible, consumo, rendimiento, etc.).

La central electrónica de control de la inyección está preparada para "administrar" la interacción entre los dos tipos de combustible (etanol o gasolina), de manera a conseguir un funcionamiento siempre regular en todas las situaciones.

El uso normal del sistema Flex no requiere cuidados o procedimientos especiales, salvo que acate las advertencias de uso que se presentan en este capítulo y los puntos de mantenimiento específicos.

---



#### ADVERTENCIA

No utilizar combustible distinto del especificado.

El sistema solo está preparado para funcionar con gasolina.

---



#### ADVERTENCIA

En los vehículos equipados con motor **TURBO 200 (Flex)** o **TURBO 270 (Flex)**, si no se opta por aprovisionar el vehículo exclusivamente con alcohol, se recomienda el aprovisionamiento completo del depósito de combustible con gasolina (como mínimo un depósito) cada 10.000 km para reducir probables contaminantes procedentes del alcohol.

Es importante para mantener el buen funcionamiento y las prestaciones del motor y, principalmente, evitar dificultades en sistema de arranque del motor.



#### ADVERTENCIA

No adaptar el vehículo para el funcionamiento con GNC (gas natural comprimido).

Las características del sistema FLEX no permite la conversión.

---

---

**Nota**

Los motores Flex motores pueden tener niveles de ruido diferentes, dependiendo del combustible que se utiliza (alcohol o gasolina) y del porcentaje de mezcla. Ese comportamiento es normal y no afecta el rendimiento del motor.

---

**Nota**

Después del llenado, el sistema Flex requiere que el vehículo funcione por un tiempo (aproximadamente 10 minutos) para adaptarse y reconocer el combustible que está en el tanque (alcohol o gasolina).

Esta recomendación es importante, especialmente cuando el combustible que se ha suministrado difiere del llenado anterior (por ejemplo, alcohol en lugar de gasolina). El vehículo debe hacer un recorrido mínimo (por el tiempo especificado anteriormente) para que el sistema reconozca el nuevo combustible.

Este procedimiento reducirá posibles problemas en el próximo arran-

que del vehículo, especialmente si el motor está frío.

---

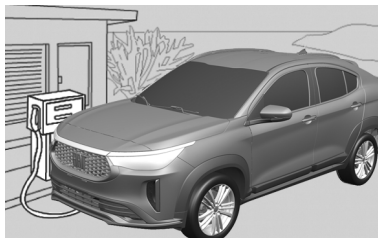
**REAPROVISIONAMIENTO**

Para asegurar el reaprovisionamiento total del tanque de combustible, hacer dos operaciones de llenado después del primer clic de la pistola.

Evitar nuevas operaciones de suministro que pueden causar anomalías en el sistema de suministro.

Mantener la tapa del tanque de combustible siempre bien cerrada y no cambiarla por otra de diferente tipo.

---

**Nota**

El combustible que escurre accidentalmente durante el suministro, además de ser contaminante, puede dañar la pintura del vehículo en la región de la boquilla de suministro, y por lo tanto debe evitarse.

---

**ADVERTENCIA**

No se debe realizar el aprovisionamiento en el modo manual del surtidor, pues el espacio de dilatación en el interior del depósito de combustible podrá ser llenado indevidamente.

Ese procedimiento puede provocar, en caso de aumento de temperatura, derrame, olor a combustible y daños al sistema de control de emisiones evaporativas.

---

Durante el reaprovisionamiento de combustible, asegurarse de que el vehículo esté apagado con la llave de encendido en la posición **OFF**.

**Durante el reaprovisionamiento de combustible, asegurarse de que el vehículo esté apagado con el conmutador de encendido en la posición STOP.**

La tapa de la boquilla de combustible se desbloquea cuando el cierre centralizado de las puertas se apaga y se bloquea automáticamente, cuando se activa el cierre centralizado.

### Apertura de la tapa

Para el llenado, proceder del siguiente modo:

- Abrir la tapa a través del control remoto de apertura de las puertas, presionando el botón  o a través del control interno de desbloqueo centralizado de las puertas en el tablero.
- Abrir la tapa **A**, presionándola en el punto que indica la flecha.

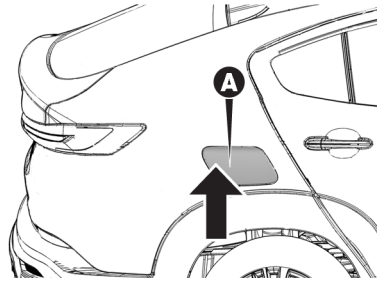

- Girar la tapa de la boquilla **B** en sentido antihorario hasta que se salga completamente.

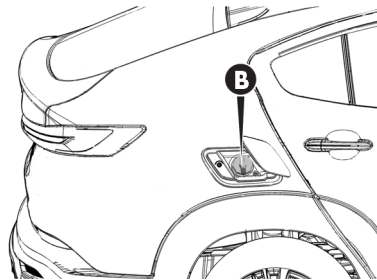

- Después de quitar la tapa **B** de la boquilla de llenado, encajarla en

el soporte **C** existente en la tapa exterior.

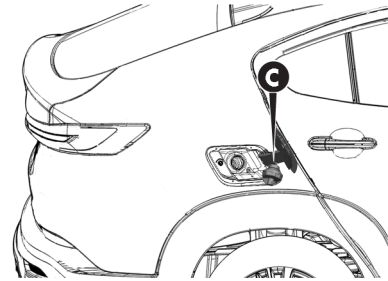

- Insertar a pistola de aprovisionamiento en la boquilla y hacer el llenado.
- Después del llenado, antes de quitar la pistola de llenado, esperar al menos 10 segundos para permitir que el combustible fluya al interior del depósito.
- Luego, retirar la pistola de llenado de la boquilla y cerrar la tapa **B** girándola en sentido horario hasta su completo cierre señalado por un "clic".

E

- Cerrar la tapa A, presionándola en el punto que indica la flecha.

## **GANCHO DE REMOLQUE**

### **REBOQUE DE ACOPLADOS**

Para instalación de remolque consultar la legislación vigente.

Dirigirse a la **Red de Asistencia Fiat** para aclarar cualquier duda respecto a la instalación de remolque.

---

#### **Nota**

Para llevar a remolque, el vehículo debe tener un enganche de remolque homologado y un sistema eléctrico adecuado. La instalación debe hacerse por personal especializado.

---

#### **Nota**

Stellantis no se responsabiliza por la garantía de repuestos no originales y accesorios instalados en el vehículo. La instalación no adecuada de repuestos y accesorios puede provo-

car daños a la carrocería, no siendo pasibles de cobertura de garantía.

---

## **CONSEJOS DE MANEJO**

### **AHORRO DE COMBUSTIBLE**

A continuación se muestran algunos consejos prácticos que conducen a un ahorro de combustible y a una contención de las emisiones nocivas.

#### **Mantenimiento del vehículo**

Las condiciones de mantenimiento del vehículo representan un factor muy importante, que incide directamente sobre el consumo de combustible, la tranquilidad de marcha y la propia vida útil del vehículo. Por ese motivo, es oportuno cuidar del mantenimiento, haciendo que el vehículo pase por todos los controles y las intervenciones previstas en el "Plan de mantenimiento programado".

### **Neumáticos**

Controlar periódicamente la presión de los neumáticos con un intervalo no superior a 4 semanas: si la presión está demasiado baja, el consumo de combustible es más alto, una vez que la resistencia a la rodadura es mayor.

### **Cargas innecesarias**

No viajar con el compartimiento de equipajes sobrecargado. El peso del vehículo y su alienación influyen fuertemente en el consumo y en la estabilidad.

### **Portaequipajes de techo/portaesquis**

Quitar el portaequipajes de techo o el portaesquis después de utilizarlos. Estos accesorios reducen la aerodinámica del vehículo y influyen negativamente en el consumo.



## **Dispositivos eléctricos**

Utilizar dispositivos eléctricos sólo por el tiempo necesario. Faros adicionales, limpiaparabrisas y la aleta del ventilador del sistema de calefacción consumen una cantidad notable de corriente, provocando un aumento del consumo de combustible (hasta 25% más durante la circulación urbana).

## **Aire acondicionado**

El uso del aire acondicionado provoca un aumento del consumo. Cuando la temperatura exterior permite, utilizar preferiblemente sólo la ventilación.

## **Accesorios aerodinámicos**

El uso de accesorios aerodinámicos no certificados para este fin, pueden influir negativamente en la aerodinámica y el consumo.

## **ESTILO DE MANEJO**

### **Intervención**

No dejar calentar el motor con el vehículo parado, en marcha lenta o en altas rotaciones: en estas condiciones, el motor se calienta más lentamente, aumentando el consumo y las emisiones. Se aconseja arrancar pronto y lentamente, evitando las altas rotaciones, de esta manera, el motor se calentará más rápidamente.

### **Maniobras innecesarias**

Evitar acelerar cuando el auto se detiene en semáforos o antes de apagar el motor. Esta última maniobra, así como el "doble embrague", son innecesarios y provocan el aumento del consumo y la contaminación.

### **Cambio de marchas**

Para los vehículos provistos con caja de cambios mecánica, tan pronto las condiciones de tráfico lo permitan, utilizar las marchas más altas. El uso de marchas bajas para obtener una buena respuesta

del motor causa el inevitable incremento en el consumo. Del mismo modo, insistir en mantener marchas altas cuando el vehículo está en una velocidad baja, además de aumentar el consumo y la emisión de contaminantes, acelera el desgaste del motor.

### **Velocidad máxima**

El ideal es que se tiene mantener una velocidad uniforme, en lo posible, evitando frenados y reanudaciones innecesarias y que consumen combustible y aumentan la emisión de contaminantes. Se recomienda adoptar un modo de manejo que sea prudente, tratando de anticipar las maniobras para evitar un peligro inminente y de respetar la distancia segura de los vehículos que viajan adelante.

### **Aceleración**

Acelerar violentamente, de forma que el motor funcione a rotaciones altas, es perjudicial en particular para el consumo de combustible, las emi-

siones contaminantes y la durabilidad del vehículo; se recomienda acelerar progresivamente y no sobrepasar el régimen de par máximo del motor.

### **Condiciones de uso**

Recorridos muy cortos y arranques frecuentes con el motor en frío hacen que el motor no alcance la temperatura ideal de funcionamiento, lo que se traduce en un aumento en el consumo y en la emisión de sustancias nocivas entre 15 a 30%.

### **Situación del tráfico y de las condiciones de las carreteras y autopistas**

El consumo elevado de combustible se vincula directamente al tráfico pesado, especialmente en las grandes ciudades, donde se maneja durante la mayor parte del tiempo, con marchas bajas y paradas frecuentes en semáforos.

Los caminos sinuosos, como caminos de montaña, o trechos en mal es-

tado de conservación, también influyen negativamente en el consumo.

### **Paradas o interrupciones en el tráfico.**

Durante las paradas prolongadas motivados por el tráfico parado, lo mejor es apagar el motor.

---

### **TRANSPORTE DE PASAJEROS**

---

#### **Nota**

Es extremadamente peligroso dejar a los niños dentro del vehículo estacionado cuando la temperatura exterior es demasiado alta. El calor en el interior del habitáculo puede traer consecuencias graves o incluso la muerte.

---

---

#### **Nota**

No permita que nadie viaje en el compartimiento de equipajes. En caso de accidente, las personas que están en él quedarían expuestas al riesgo de lesiones graves o incluso la muerte.

---

---

#### **Nota**

Asegurarse de que todos los ocupantes del vehículo usen cinturones de seguridad bien abrochados y que los niños estén bien posicionados en sus sillitas.

---

### **TRANSPORTE DE ANIMALES**

La acción de las bolsas de aire puede ser peligrosa para un animal que está en el asiento delantero. Así, que se recomienda transportar a los animales en el asiento trasero, en jaulas adecuadas y retenidos por los cinturones de seguridad del vehículo.

Además, acuérdesse que, en caso de frenado repentino o de un accidente, el animal que no se transporta de manera bien segura puede proyectarse para el interior del habitáculo, con riesgo de herirse a sí mismo y herir a los ocupantes del vehículo.

## GASES DE ESCAPE

Las emisiones del escape son muy peligrosas y pueden ser letales. Contienen monóxido de carbono, un gas incoloro e inodoro que, si se inhala, puede causar desmayos y envenenamientos.

Para evitar la inhalación de monóxido de carbono, seguir las instrucciones abajo:

- No mantener el motor en marcha en espacios cerrados.
- Si es esencial para permanecer a bordo del vehículo que está parado y con el motor en marcha, ajustar el sistema de ventilación/calefacción y accionar el ventilador con el selector de recirculación seleccionado en . Activar la velocidad máxima del ventilador.

El mantenimiento adecuado del sistema de escape es la mejor protección contra infiltración de monóxido de carbono en el habitáculo.

Si se detecta algún ruido anormal en el sistema de escape, la presen-

cia de gases de escape en el interior del habitáculo o si la carrocería o la parte trasera del vehículo tienen algún daño, mandar que se compruebe todo el sistema de escape y las áreas cercanas para identificar los componentes que puedan estar rotos, dañados, deteriorados o que se hayan desplazado de su correcta posición de montaje. Para estas intervenciones, buscar a la **Red de Asistencia Fiat**.

Fallas en las soldaduras o conexiones sueltas puede permitir la infiltración de gas de escape en el interior del habitáculo.

Comprobar el sistema de escape siempre que el vehículo se lubrique o se cambie su aceite. Reemplazar los componentes según sea necesario. Para estas intervenciones, buscar a la **Red de Asistencia Fiat**.

## UTILIZACIÓN DEL VEHÍCULO EN TRAMOS ANEGADOS

La travesía de tramos anegados se debe evitar. En casos de extrema emergencia, se debe tener la máxima atención para garantizar la seguridad y evitar daños al vehículo.

En caso de que entre agua por el sistema de aspiración del motor, graves daños serán provocados, además de otras posibles averías en los sistemas de transmisión y eléctricos.

Delante de la necesidad de atravesar tramos anegados, antes de iniciar, buscar conocer la profundidad del agua según las recomendaciones a continuación.



E

---

**Nota**

Antes de realizar la travesía, observar atentamente la fuerza de la corriente y la profundidad del agua. Viajar con el vehículo por tramos anegados o arroyos es un procedimiento de alto riesgo, incluso para la salud física de los ocupantes, además de provocar graves daños al vehículo.

Corrientes muy fuertes, aunque poco profundas, pueden arrastrar el vehículo, provocando pérdida de tracción y llevándolo a locales con mayor profundidad, facilitando la absorción de agua por el motor del vehículo.

---

De ninguna manera el motor puede admitir agua, que provoca calzo hidráulico y consecuente bloqueo y rotura de componentes internos, causando parada inmediata. La garantía no cubre tal situación.

---

**Nota**

Si existe la necesidad de atravesar tramos anegados, no superar la velo-

cidad de 8 km/h, evitar hacerlo si la profundidad es superior a la referencia del centro de las ruedas o como máximo 40 cm (ver imagen a continuación). Utilizar siempre la primera marcha controlando la velocidad para reducir al mínimo la formación de olas.

---

---

**Nota**

ATENCIÓN: Olas formadas por otros vehículos pueden aumentar el nivel del agua repentinamente.

---

---

**Nota**

En caso de un rápido aumento en el nivel del agua (durante una tormenta, por ejemplo), esperar bajar del nivel del agua y/o la disminución de la velocidad de la corriente antes de iniciar el cruce.

---

## EN CASO DE EMERGENCIA

¿Un neumático pinchado o una lámpara "quemada"?

Es posible que algunos inconvenientes perturben nuestro viaje.

Las páginas dedicadas a emergencias pueden ser de ayuda para enfrentar con tranquilidad las situaciones críticas.

En situaciones de emergencia, es recomendable llamar al número que figura en la Garantía.

También es posible conectar con el número universal, nacional o internacional para buscar la Red de Asistencia más cercana.

|   |      |
|---|------|
| LUCES DE ADVERTENCIA DE PELIGRO . . . . .                       | F-1  |
| SUSTITUCIÓN DE LÁMPARAS . . . . .                               | F-1  |
| FUSIBLES . . . . .  | F-8  |
| CAMBIO DE NEUMÁTICOS . . . . .                                  | F-15 |
| ARRANQUE DEL MOTOR CON BATERÍA<br>AUXILIAR . . . . .            | F-21 |
| SISTEMA DE CORTE DE COMBUSTIBLE . . . . .                       | F-24 |
| REAPROVISIONAMIENTO EN UNA SITUACIÓN<br>DE EMERGENCIA . . . . . | F-25 |

|   |      |
|---|------|
| SI HAY SOBRECALENTAMIENTO DEL<br>MOTOR . . . . .                                    | F-25 |
| EXTRACCIÓN DE EMERGENCIA DE LA LLAVE<br>DE ENCENDIDO (si está equipado) . . . . .   | F-26 |
| DESBLOQUEO DE EMERGENCIA DE<br>LA PALANCA DE LA TRANSMISIÓN<br>AUTOMÁTICA . . . . . | F-27 |
| LIBERANDO UN VEHÍCULO ATASCADO . . . . .  | F-28 |
| REMOLQUE DEL VEHÍCULO . . . . .   | F-28 |
| EXTINTOR DE INCENDIOS . . . . .   | F-31 |

**F**

# LUCES DE ADVERTENCIA DE PELIGRO

## LUCES DE EMERGENCIA

### Control

Presionar el botón  para encender/apagar las luces de emergencia.

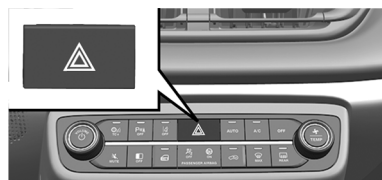

Con las luces de emergencia activadas, las luces de aviso  parpadearán.

### Nota

El uso de luces de emergencia está reglamentado por el código de tráfico del país donde el vehículo circula: observar sus prescripciones.

## ESS (Emergency Stop Signaling) - Señalización e frenado de emergencia

En caso de frenado de emergencia, las luces de emergencia se encienden automáticamente y las luces de aviso  se muestran en el cuadro de instrumentos..

Las luces se apagan automáticamente cuando el frenado no tiene más carácter de urgencia.

## SUSTITUCIÓN DE LÁMPARAS

### PROCEDIMIENTOS



### ADVERTENCIA

Las modificaciones o reparaciones del sistema eléctrico realizadas incorrectamente y sin tener en cuenta las características técnicas del sistema pueden causar un mal funcionamiento y peligro de quemaduras.

Riesgo de incendio.



### ADVERTENCIA

Las lámparas halógenas contienen gas a presión.

Si se rompen, podrían salir despedidos fragmentos de cristal.



### ADVERTENCIA

Las lámparas halógenas deben manipularse únicamente por la parte metálica. Si se toca el bulbo con los dedos, se reduce la intensidad de la luz emitida y puede incluso afectar a la duración de la lámpara.

En caso de contacto accidental, frotar el bulbo con un paño humedecido con alcohol y dejar secar.

### RECOMENDACIONES GENERALES

- Antes de reemplazar una lámpara, comprobar si los contactos no están oxidados.
- Reemplazar lámparas quemadas por otras del mismo tipo y potencia.

- Luego de reemplazar una lámpara de los faros, comprobar si su orientación está correcta.
  - Cuando una lámpara no funciona, antes de reemplazarla, asegurarse de que el fusible correspondiente está intacto: para ver la ubicación de los fusibles, consulte "Fusibles" en este capítulo.
- del reflector y gradualmente se extiende hasta los bordes.
- 

---

### **Nota**

En épocas frías o húmedas o después de una fuerte lluvia o lavado del vehículo, la superficie de los faros o de las luces traseras pueden quedarse borrosas y el agua se puede condensar en el interior de la lente. Eso es natural debido a la diferencia de temperatura y humedad entre el interior y el exterior de la lente y no indica una anomalía y no compromete el funcionamiento normal de los dispositivos de iluminación. La condensación desaparece unos minutos después de prender las lámparas, proceso que comienza desde el centro



## Tipos de lámparas presentes en el vehículo

| Componente                                   | Función  | Especificación  | Potencia |
|--|--|-----------------|----------|
| Faros  | Luces de cruce (faros bajos)                   | LED             | –        |
|  | Luces de carretera (faros altos)               | LED             | –        |
|  | Luz de posición delantera                      | LED             | –        |
|  | Indicador de dirección (luz de giro) delantero | LED             | –        |
|  | DRL (Daytime Running Light) - Luz diurna       | LED             | –        |
| Repetidor lateral (en el retrovisor externo) | Indicador de dirección (luz de giro)           | LED             | –        |
| Faros antiniebla                             | Indicador de dirección (luz de giro)           | LED             | –        |
| Luces traseras (fijas)                       | Luz de freno                                   | LED             | –        |
|  | Luz de posición trasera                        | LED             | –        |
|  | Indicador de dirección (luz de giro) trasero   | LED             | –        |
| Luces traseras (móviles)                     | Luz de marcha atrás                            | LED             | –        |
|  | Luz de posición trasera                        | LED             | –        |
| Matrícula                                    | Luz de matrícula                               | W5W (Blue lamp) | 5 W      |
| Conjunto de techo                            | Luz interna delantera                          | LED             | –        |
|  | Luz interna delantera                          | W5W (Blue lamp) | 5 W      |
| Tercera luz de freno (brake light)           | Luz de freno                                   | LED             | –        |
| Guantera                                     | Luz de la guantera                             | W5W (Blue lamp) | 5 W      |

| Componente                            | Función                             | Especificación | Potencia |
|---------------------------------------|-------------------------------------|----------------|----------|
| Compartimiento de equipajes (cajuela) | Luz del compartimiento de equipajes | LED            | -        |

## REEMPLAZO DE UNA ILUMINACIÓN EXTERIOR

### GRUPO ÓPTICO DELANTERO

#### Faros

Todas las funciones presentes en el faro (faro alto (luz de carretera), faro bajo, luces diurnas - DRL, luces de posición e indicadores de dirección) tienen iluminación de LED.

Para el reemplazo, buscar a la **Red de Asistencia Fiat**.

#### Reemplazo de iluminación del faro antiniebla

El faro antiniebla tiene iluminación de LED.

Para el reemplazo, buscar a la **Red de Asistencia Fiat**.

### GRUPO ÓPTICO TRASERO

El grupo óptico trasero se divide en dos partes:

#### Luces traseras - parte fija de la carrocería

Contiene las siguientes luces:

- Luces traseras de posición
- Luz de freno
- Luz de los indicadores de dirección (luces de giro)

El juego de luces traseras - parte fija de la carrocería tiene iluminación LED

Para el reemplazo, buscar a la **Red de Asistencia Fiat**.

#### Grupo óptico trasero - parte móvil (tapa trasera)

Contiene las siguientes luces:

- Luces de posición
- Luces de marcha atrás

El juego de luces traseras - parte móvil de la carrocería tiene iluminación LED.

Para el reemplazo, buscar a la **Red de Asistencia Fiat**.

#### Luz de chapa de matrícula

Para reemplazar las lámparas, proceder como se indica:



#### ADVERTENCIA

En caso de dificultades en la operación, se recomienda dirigirse a la **Red de Asistencia Fiat**.

Observar siempre las recomendaciones de este manual.

- Quitar el portalámpara de la luz de matrícula **A** con un destornillador adecuado, desprendiéndolo por la lente.

#### Nota

Para quitar las luces de la chapa de matrícula, hay que destornillarlas utilizando un destornillador adecuado (no suministrado) en el punto indicado anteriormente. Antes de quitarlas, proteger la punta del destornilla-

dor (puede ser con un paño), a fin de no dañar la pintura del parachoques y el portalámparas.

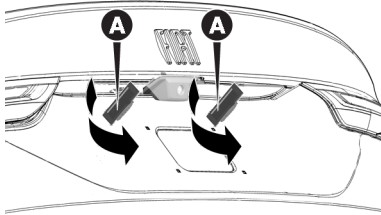
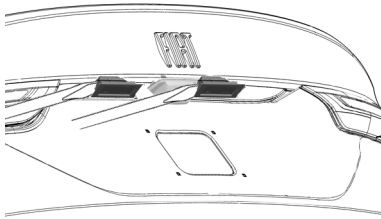

- Girar en el sentido antihorario el portalámpara **B**, quitar la lámpara **C** y reemplazarla.

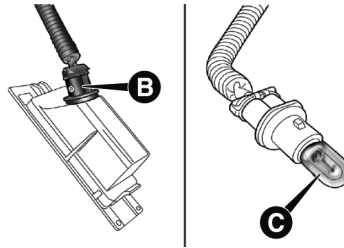

- Insertar la nueva lámpara, asegurándose de que esté correctamente bloqueada.
- Volver a colocar el portalámpara en su alojamiento, asegurándose de que esté correctamente bloqueado.

### Tercera luz de freno (Brake light)

El conjunto brake light Atiene iluminación LED. Para su cambio, dirigirse a la **Red de Asistencia Fiat**.

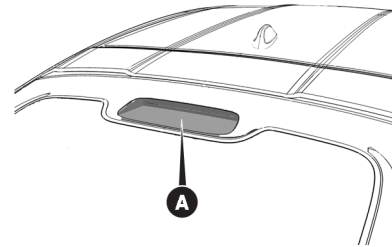

### REEMPLAZO DE UNA ILUMINACIÓN INTERIOR

#### Luz interior delantera

El conjunto de luz interna delantera tiene iluminación LED.

Para el reemplazo, buscar a la **Red de Asistencia Fiat**.

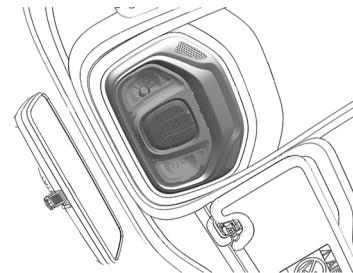

## Luz interna central

Quitar la tapa **A** con espátula plástica apropiada en los puntos indicados por las flechas, cuidando para no dañar el portalámpara o el techo.

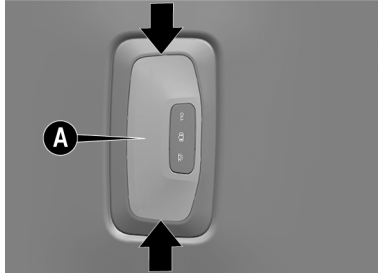

Quitar la lámpara quemada **B**, deslizando en el sentido indicado por la flecha.

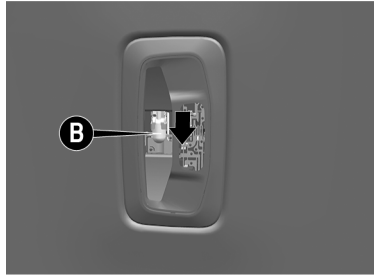

## Luz de la guantera

Para reemplazar la lámpara, proceder como se indica:

- Abrir la guantera.
- Con el auxilio de un pequeño destornillador, quitar el portalámpara. Quitar la lámpara **A** y sustituirla, cerciorándose del correcto montaje.

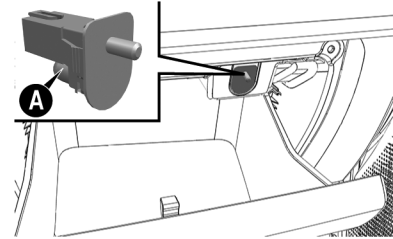

- Insertar el portalámpara en su respectivo alojamiento, garantizando que esté correctamente bloqueado.
- Luego, cerrar la guantera garantizando que se traba bien.

## Luz del compartimiento de equipajes

Para el reemplazo de los LED, buscar a la **Red de Asistencia Fiat**.

F

# FUSIBLES

## GENERALIDADES



### ADVERTENCIA

No sustituir un fusible averiado con alambres u otro material de recuperación.

PELIGRO DE INCENDIO.



### ADVERTENCIA

Si es necesario lavar el compartimento del motor, tenga atención para no dirigir el chorro de agua directamente a la centralita de fusibles y a los motores de los limpiaparabrisas.

Evitar daños a los componentes.



### ADVERTENCIA

En el caso de un fusible quemarse de nuevo, dirigirse a la **Red de Asistencia Fiat**.

RIESGO DE INCENDIO.



### ADVERTENCIA

No sustituir nunca un fusible por otro que tenga un amperaje superior. PELIGRO DE INCENDIO.



### ADVERTENCIA

Si es necesario un fusible de protección general nuevo (MAXI-FUSE, MEGA-FUSE, MIDI-FUSE), ponerse en contacto con la **Red de Asistencia Fiat**.

Un personal especializado corregirá el problema.



### ADVERTENCIA

Antes de sustituir un fusible, asegurarse de haber colocado el dispositivo de arranque en **STOP**, de haber sacado la llave (en versiones con llave mecánica) y de haber apagado y/o desactivado todos los dispositivos.

Evitar daños a las instalaciones eléctricas.

## Pinza extractora de fusibles

Para reemplazar un fusible, utilizar la pinza acoplada a la cubierta de la central de los fusibles en el compartimiento del motor.

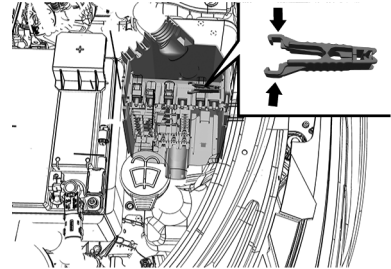

Quitar la pinza, tirando de la misma hacia arriba.

Para utilizar actuar en los puntos que indican las flechas.

Después de usarla, volver a poner la pinza en su respectivo alojamiento.

## ACCESO A LOS FUSIBLES

Los fusibles se agrupan en centrales ubicadas en el compartimiento del motor y por debajo del tablero de instrumentos, a la izquierda de la columna de dirección.

### CENTRAL PORTAFUSIBLES DEL COMPARTIMIENTO DEL DEL MOTOR

La central está ubicada al lado de la batería.

#### Desmontaje de la tapa de la central de fusibles

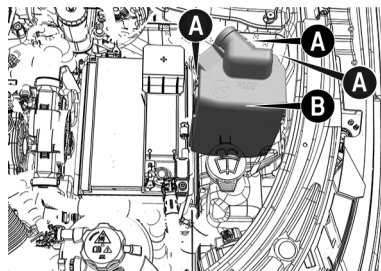

- Forzar las trabas **A** hacia abajo para quitar la tapa.
- Quitar la tapa **B**, haciéndola deslizar completamente hacia arriba.
- Después de haber sustituido un fusible, cerciorarse de que haya cerrado correctamente la tapa **B**.

Para cualquier dificultad al sustituir el fusible quemado, dirigirse a la **Red Asistencia Fiat**.

La numeración que identifica el componente eléctrico de cada fusible está en el lado interno de la tapa.

## Módulos en el cofre del motor

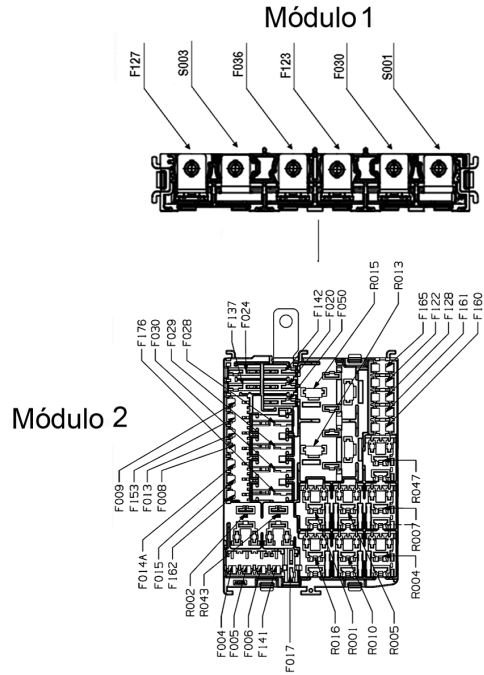



## Fusibles - entrada de la caja - Módulo 1

| FUSIBLE | CORRIENTE (A) | CIRCUITO DE PROTECCIÓN - UTILIZADORES                |
|---------|---------------|--|
| S001    | SHUNT         | Alimentación de la caja de fusibles - Módulo 2E      |
| S003    | SHUNT         | Alimentación proveniente de la batería               |
| F030    | 80            | +30 para a EPS (Electric Power Steering)             |
| F036    | CAL 5         | Alimentación del alternador y motor de arranque      |
| F123    | 150           | +30 para la central PWM FAN Module (motor Turbo 270) |
| 127     | –             | Vacío  |

## Fusibles en la central del compartimiento del motor - Módulo 2

| FUSIBLE      | CORRIENTE (A) | CIRCUITO DE PROTECCIÓN - UTILIZADORES  |
|--------------|---------------|--|
| <b>F004</b>  | 30            | Alimentación de la ECM (Módulo Control del Motor)  |
| <b>F005</b>  | 7,5           | Sensor de etanol (alcohol) (solamente para versiones Flex), PWM del electroventilador y sistemas secundarios de la ECM |
| <b>F006</b>  | 10            | Sistemas primarios de la ECM   |
| <b>F008</b>  | 7,5           | +30 para central AGSM (Automatic Gear Shift Module)  |
| <b>F009</b>  | 15            | +30 para relé de la bomba de combustible   |
| <b>F013</b>  | 15            | Alimentación de la bomba eléctrica del sistema de refrigeración  |
| <b>F014A</b> | 15            | +30 para la transmisión CVT  |
| <b>F015</b>  | 15            | +30 para relé de la bocina   |
| <b>F017</b>  | 30            | Alimentación del desempañador de la luneta trasera   |

| FUSIBLE | CORRIENTE (A) | CIRCUITO DE PROTECCIÓN - UTILIZADORES   |
|---------|---------------|---|
| F020    | 40            | +30 para la VSM/+30 para F160 (sin VSM) (motor Turbo 270)   |
| F024    | 40            | +30 para HVAC (aire acondicionado)  |
| F028    | 70            | +30 para el Body Computer   |
| F029    | 70            | +30 para el Body Computer   |
| F030    | 50            | +30 para la bomba de la BSM (Brake System Module)   |
| F050    | 25            | Alimentación de la ECM (Módulo Control del Motor)   |
| F122    | 10            | +15 del Body Computer para la ECM, TCM (Transmission Control Module) y AGSM (Automatic Gear Shift Module) |
| F128    | -             | -   |
| F137    | 30            | +30 para válvulas de la BSM (Brake System Module)   |
| F141    | -             | -   |
| F142    | 30            | +30 para el Body Computer   |
| F153    | 15            | +30 para el sensor IBS (Intelligent Battery Sensor)   |
| F160    | -             | -   |
| F161    | 10            | +30 para la transmisión AT6 (motor Turbo 270)   |
| F162    | 7,5           | +30 para el compresor del aire acondicionado  |
| F165    | -             | -   |
| F176    | 50            | +30 para la PWM del electroventilador del radiador (motor Turbo 200)                                      |

## CENTRAL PORTAFUSIBLES DEL TABLERO DE INSTRUMENTOS

La central está ubicada en el lado izquierdo de la columna de dirección. Para acceder a los fusibles, tirar de la tapa **A**.

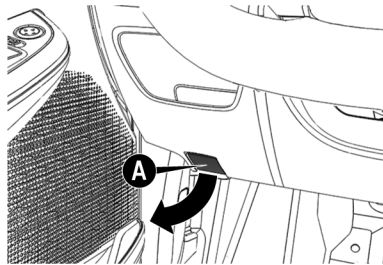

Para cualquier dificultad al sustituir el fusible quemado, dirigirse a la **Red de Asistencia Fiat**.

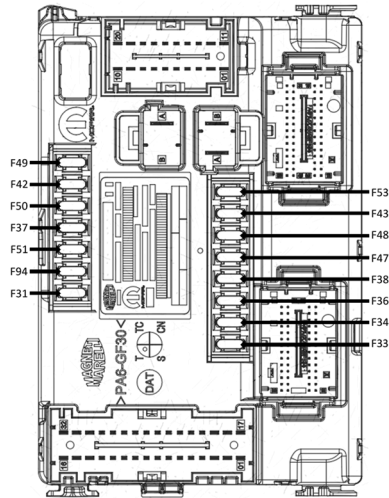

## Fusibles en la central del tablero de instrumentos

| FUSIBLE    | CORRIENTE (A) | CIRCUITO DE PROTECCIÓN - UTILIZADORES  |
|------------|---------------|--|
| <b>F31</b> | 7.5           | Alimentación +15 para el relé T30 del electroventilador de la caja de aire acondicionado y para el relé T8 del desempañador de la luneta trasera   |
| <b>F33</b> | 25            | Alimentación +30 de la central DMM para los levantavidrios eléctricos traseros   |
| <b>F34</b> | 25            | Alimentación +30 de la central DMM para los levantavidrios eléctricos delanteros   |
| <b>F36</b> | 15            | Alimentación del módulo del aire acondicionado digital, módulo de la alarma, sirena de la alarma, radio (sin VSM), para la central DMM, media HUB, conector EOBD   |
| <b>F37</b> | 10            | Alimentación del IPC (Instrument Panel Cluster) y del sensor de presión del sistema de freno   |
| <b>F38</b> | 20            | Alimentación del bloqueo eléctrico de las puertas, compartimiento de equipajes y de la central DMM   |
| <b>F42</b> | 7.5           | Alimentación de la central BSM (Braking System Module) y de la EPS (Electric Power Steering)   |
| <b>F43</b> | 20            | Alimentación de la electrobomba de los limpiaparabrisas y limpiador de la luneta trasera   |
| <b>F47</b> | –             | No aplicado  |
| <b>F48</b> | –             | No aplicado  |
| <b>F49</b> | 7.5           | Alimentación de la radio, VSM (Voltage Stabilizer Module), del módulo PAM (Parking Aid Module), retrovisor interno electrocrómico, sensor de lluvia y sensor crepuscular   |
| <b>F50</b> | 7.5           | Alimentación post llave de la central del airbag   |
| <b>F51</b> | 7.5           | Alimentación del relé T05 del compresor del aire acondicionado, módulo del aire acondicionado, módulo de la alarma, interruptor central de apertura/cierre de las puertas, interruptor en el pedal de freno, módulo de la cámara trasera e interruptor de marcha atrás |
| <b>F53</b> | 7.5           | Alimentación del módulo RFHM (módulo Keyless Enter-N-Go), IPC (Instrument Panel Cluster), botón de arranque, interruptor en el pedal de freno y conmutador de encendido  |
| <b>F94</b> | 15            | Alimentación post llave de la toma de 12V  |

# CAMBIO DE NEUMÁTICOS

## DETENER EL VEHÍCULO

- Detener el vehículo en una posición que no represente un peligro para el tráfico y reemplazar la rueda trabajando con seguridad, quedando lo más lejos posible del borde de la carretera. El terreno debe ser plano, firme y no resbaladizo.
- Activar las luces de emergencia y accionar el freno de estacionamiento.
- Poner la palanca de cambio en posición **P** (Estacionamiento).
- Apagar el motor antes de bajar del vehículo y mantenerlo apagado hasta terminar los procedimientos de cambio del neumático.

### Nota

Si es necesario cambiar los neumáticos en el carril o en sus cercanías,

prestar mucha atención a los vehículos que transitan.



### ADVERTENCIA

Resulta muy arriesgado intentar sustituir una rueda en la lateral del vehículo cercano al carril.

Comprobar que el vehículo esté lo suficientemente lejos de la vía, para evitar atropellamientos.



### ADVERTENCIA

Señalar la presencia de un vehículo parado según las disposiciones vigentes: luces de emergencia, etc. Las personas que están a bordo deben bajar del vehículo, aguardar el reemplazo y quedarse alejadas del peligro del tráfico. El vehículo debe estar descargado.

No importa la condición del camino, se debe poner siempre cuñas por debajo de las ruedas.



### ADVERTENCIA

Para soltar y apretar los tornillos de las ruedas, utilizar solamente la llave de rueda suministrada junto al vehículo.

Seguir siempre las prescripciones de este manual.



### ADVERTENCIA

Nunca utilice tornillos de rueda que no sean especificados para este vehículo.

Tornillos de rueda incorrectos o apretados inadecuadamente podrá hacer que la rueda se suelte.



### ADVERTENCIA

Realizar la sustitución de la rueda solamente si está familiarizado con las acciones necesarias.

De lo contrario, buscar auxilio técnico especializado.



### ADVERTENCIA

Ninguna persona debe estar dentro del vehículo cuando el mismo sea levantado.

Observar siempre las recomendaciones de este manual.

---

---



### ADVERTENCIA

Nunca utilizar fuerza extra con los pies ni usar extensión en la llave de rueda.

Eso podrá causar apriete excesivo de los tornillos.

---

---



### ADVERTENCIA

Tornillos de rueda corroídos y de roscado difícil deben ser sustituidos antes de la verificación del par de apriete y los orificios con roscas de la maza de la rueda deben estar limpios.

Observar siempre las recomendaciones de este manual.

---

---



### ADVERTENCIA

Las características de conducción del vehículo, con la rueda de repuesto montada, se alteran.

Por lo tanto, se debe evitar aceleraciones y frenadas violentas, cambios de dirección bruscos y curvas en alta velocidad.

---

---



### ADVERTENCIA

La rueda suministrada es específica para el vehículo: no utilizarla en un vehículo de modelo diferente ni utilizar ruedas de repuestos de otros modelos en el vehículo. La rueda de repuesto sólo debe utilizarse en caso de emergencia. Para las versiones con rueda de repuesto menor que ruedas de uso normal, su utilización debe reducirse al mínimo indispensable y la velocidad no debe superar ala velocidad indicada en la misma rueda según el modelo/versión.

En versiones con rueda de repuesto menor que las ruedas de uso nor-

mal, se encuentra aplicado un adhesivo con los principales avisos sobre la utilización de la misma rueda y de las respectivas limitaciones de utilización. No se debe quitar ni cubrir de ninguna manera el adhesivo. En la rueda de repuesto nunca se debe aplicar ningún embellecedor de rueda. La durabilidad media del neumático de repuesto es de 3000 km. Después de ese kilometraje, se debe sustituir el neumático por el original o por otro de repuesto con las mismas características del neumático equipado en el vehículo.

---

---



### ADVERTENCIA

El montaje incorrecto del tapacubos (si está equipado), puede hacer con que ella se suelte cuando el vehículo está en movimiento. Es absolutamente prohibido manipular la válvula de llenado. No introducir ningún tipo de herramienta entre la rueda y el neumático.

Comprobar regularmente la presión de los neumáticos y de la rueda

de repuesto, respetando los valores indicados en el capítulo "Datos técnicos".



### ADVERTENCIA

No lubricar las roscas de los tornillos antes de montar los neumáticos, pues estos podrán soltarse espontáneamente durante la utilización del vehículo.

En ninguna circunstancia los tornillos deben ser lubricados.

### QUITAR LA RUEDA DE REPUESTO DE SU ALOJAMIENTO

La rueda de repuesto está ubicada debajo de la alfombra de revestimiento del compartimiento de equipajes.

Para acceder a la rueda de repuesto, proceder como se indica:

- Abrir la tapa trasera.
- Después de abrir el compartimiento de equipajes, levantar la

alfombra de revestimiento por el alza.

- Quitar la rueda de repuesto de su alojamiento girando el dispositivo de fijación **A** en el sentido antihorario.

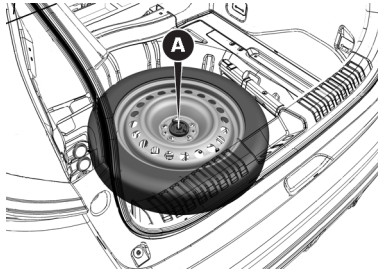

- Quitar la rueda de repuesto del interior del compartimiento de equipajes.

### RUEDA Y NEUMÁTICO DE REPUESTO

Para informaciones importantes sobre el conjunto rueda y neumático de repuesto, consultar el capítulo "Mantenimiento y cuidados con su

vehículos" en la sección "Ruedas y Neumáticos".

### RECOGER EL GATO Y LAS HERRAMIENTAS NECESARIAS PARA EL PROCEDIMIENTO DE CAMBIO DE LOS NEUMÁTICOS

El gato y las herramientas están ubicados en el portaherramientas **B** debajo de la rueda de repuesto.

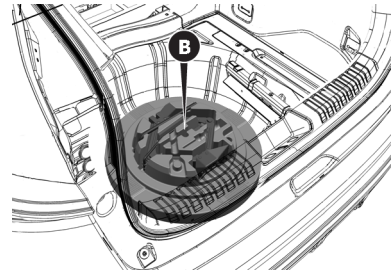

Es importante saber que:

- El gato no requiere ningún ajuste.
- El gato no se puede reparar: en caso de falla, reemplazarlo por otro original.

F

**Triángulo de seguridad (si está equipado):** está ubicado en el compartimiento de equipajes, cerca del sistema de bloqueo de la tapa.

## PROCEDIMIENTOS PARA EL CAMBIO

Proceder como sigue:

- Calzar las ruedas con un trozo de madera u otros materiales adecuados, en caso de que el vehículo esté en una pendiente o una superficie inestable.
- El calzo debe estar en la rueda diagonal opuesta a la utilización del gato.
- Advertir a las personas que puedan estar presentes, que el vehículo está por alzarse. Por lo tanto, es necesario alejarse y, sobre todo, tener cuidado de no tocarlo el vehículo hasta que él se baje de nuevo. Es oportuno que ningún ocupante permanezca a bordo del vehículo.
- Antes de alzar el vehículo, aliviar, sin quitar, los tornillos en

la rueda con el neumático vacío, utilizando la llave de rueda, mientras la rueda todavía esté apoyada en el suelo, basta girar los tornillos con una vuelta en el sentido antihorario.

---

### Nota

El levantamiento del vehículo más allá de lo necesario puede hacerlo menos estable, el gato puede deslizarse y herir a las personas que puedan estar cerca. No levantar el vehículo más allá de lo necesario para quitar la rueda.

Levantar el vehículo con el gato colocado incorrectamente puede dañar el vehículo e incluso provocar su caída. Para evitar lesiones personales y daños al vehículo, asegúrese de que la cabeza del gato está colocada en el lugar correcto antes de realizar el procedimiento.



### ADVERTENCIA

El gato es una herramienta diseñada y concebida sólo para el reem-

plazo de una rueda en el caso de agujero o daños en el neumático del respectivo vehículo o de vehículos del mismo modelo. No debe utilizarse jamás de otras maneras, como para alzar vehículos de otros modelos o otros objetos, por ejemplo. En ningún caso se debe utilizarlo para mantenimiento o reparaciones por debajo del vehículo. No ponerse jamás por debajo de un vehículo levantado.

Si es necesario hacer algún trabajo por debajo del vehículo, dirigirse a la **Red de Asistencia FIAT**. La colocación incorrecta del gato puede causar la caída del vehículo que está alzado, por lo tanto usarlo sólo en las posiciones que se indica. No use el gato para alzar pesos más grandes de los que se indican en su etiqueta.

---

---

### Nota

Garantizar que la rueda de reemplazo se coloque con la válvula hacia afuera. La rueda puede dañarse si se la coloca incorrectamente.

---



- Posicionar el gato debajo del vehículo, junto a la rueda que se va a sustituir.
- Girar la manivela integrada en el sentido horario hasta posicionar firmemente el soporte del gato en la zona de elevación del larguero debajo de la puerta, teniendo el cuidado de mantener alineado el encaje del soporte **C** con la marca indicada por el símbolo ▼ en el revestimiento debajo de la puerta.

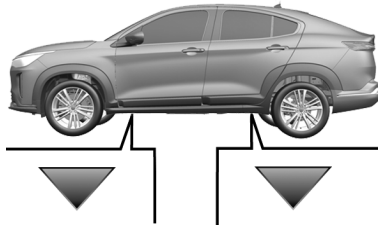

- Levantar el vehículo hasta que la rueda se alce algunos centímetros del suelo, lo suficiente para que sea quitada.
- Cerciorarse de que la rueda de repuesto esté, en las superficies de contacto con el cubo, limpia y sin impurezas que podrían provocar posteriormente el aflojamiento de los tornillos de fijación.
- Montar la rueda de repuesto.
- Instalar y apretar los tornillos sin apretarlos totalmente.
- Accionar el gato y bajar completamente el vehículo.
- Apretar los tornillos , pasando alternativamente de un tornillo al otro del lado opuesto, según el orden numérico que se muestra

en la figura siguiente. En caso de dudas sobre el par de apriete de los tornillos, dirigirse a la **Red de Asistencia Fiat**.

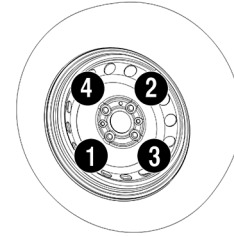

#### Nota

Para evitar lesiones, el apriete final de los tornillos solamente se debe efectuar cuando el vehículo esté con las ruedas en el suelo, para evitar que el mismo vehículo caiga del gato.

#### Nota

Contacte con la **Red de Asistencia Fiat** lo más pronto posible para comprobar el apriete correcto de los tornillos de fijación de las ruedas, utilizando una llave de par calibrada adecuadamente.



### ADVERTENCIA

Tornillos de rueda apretados de manera incorrecta pueden soltarse durante la conducción y provocar accidentes, lesiones graves y pérdida de control del vehículo.

Seguir siempre las prescripciones de este manual.

---

### GUARDAR EL GATO, LAS HERRAMIENTAS, EL TRIÁNGULO Y LA RUEDA CON EL NEUMÁTICO PINCHADO

Después de la operación, proceder como sigue:

- Guardar el gato y las otras herramientas en el portaherramientas.
- Volver a colocar el portaherramientas en el sitio apropiado en el interior del compartimiento de equipajes.
- Colocar el neumático pinchado en el alojamiento de la rueda de repuesto.

---

### Nota

Si el vehículo está equipado con rueda de aleación, no utilizar el dispositivo de bloqueo, pues la longitud del tornillo, dimensionado para rueda de repuesto con llanta en aleación liviana, no permite la fijación de la rueda de aleación liviana.

---

---



### ADVERTENCIA

Si se guardan en el habitáculo, la rueda pinchada y el gato constituyen un grave peligro para la integridad de los ocupantes en caso de accidente o frenazos bruscos.

Por lo tanto, volver a poner siempre el gato y las demás herramientas en el respectivo alojamiento en el compartimiento de equipajes, así como el neumático pinchado.

---

---

### Nota

En la primera oportunidad, repare el neumático. Evite continuar transitando con la rueda de repuesto. Evite utilizar el vehículo en el tráfico con la rueda de repuesto.

---

---

---

En la rueda de repuesto hay un adhesivo blanco dónde uno lee los avisos principales sobre el uso de la rueda misma y de sus limitaciones de uso. El adhesivo no debe quitarse ni tampoco cubrirse. No se debe poner jamás tapacubos en la rueda de repuesto.

---

---



### ADVERTENCIA

Para vehículos con conjunto rueda/neumático de repuesto de dimensiones menores que los conjuntos ruedas/neumáticos de uso normal, no exceda la velocidad indicada en el adhesivo aplicado a la rueda.

No superar, en ninguna situación, el límite de velocidad permitido.

---

---

### Nota

Controlar periódicamente la presión de los neumáticos y de la rueda de repuesto, respetando los valores indicados en el capítulo "Datos técnicos".

---

---

---

### Nota

Para informaciones importantes sobre el conjunto rueda y neumático de repuesto, consultar el capítulo "Mantenimiento y cuidados con su vehículos" en la sección "Ruedas y Neumáticos".

---

### Triángulo de seguridad

- Guardar el triángulo de seguridad en su puesto específico.
- 

### Nota

Contacte con la **Red de Asistencia Fiat** lo más pronto posible para comprobar el apriete correcto de los tornillos de fijación de las ruedas, utilizando una llave de par calibrada adecuadamente.

---

---



### ADVERTENCIA

Tornillos de rueda apretados de manera incorrecta pueden soltarse durante la conducción y provocar accidentes, lesiones graves y pérdida de control del vehículo.

---

Siga siempre las recomendaciones de este manual.

---

## ARRANQUE DEL MOTOR CON BATERÍA AUXILIAR

### ARRANQUE DE EMERGENCIA

---



### ADVERTENCIA

Antes de abrir el capó del motor, apagar el vehículo, cerciorándose de que el conmutador de arranque esté en la posición **STOP**. Respetar lo indicado en la placa ubicado debajo del capó del motor. Cuando se encuentren otras personas en el vehículo, se recomienda extraer siempre la llave.

Los ocupantes siempre deben salir del vehículo luego de haber extraído la llave o de haber girado la llave a la posición **STOP**.

---

En caso de arranque de emergencia con batería auxiliar, nunca conectar el cable negativo (-) de la batería auxiliar al polo negativo de la batería

del vehículo, sino a un punto de la masa del motor/caja de cambio.

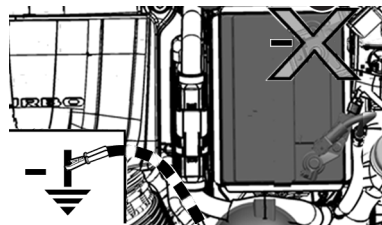

### ARRANQUE CON BATERÍA AUXILIAR

La batería del vehículo se encuentra en el compartimiento del motor, detrás del grupo óptico izquierdo.

---



### ADVERTENCIA

No acercarse demasiado al ventilador de refrigeración del radiador: el electroventilador puede accionarse, pudiendo provocar lesiones.

Tener cuidado con bufandas, corbatas y prendas de vestir holgadas: podrían ser arrastradas por los órganos en movimiento.

---

F



### ADVERTENCIA

Quitarse cualquier objeto metálico (por ejemplo anillos, relojes o brazaletes) que podrían causar un contacto eléctrico accidental.

¡Peligro de lesiones graves!



### ADVERTENCIA

Las baterías contienen ácido que puede quemar la piel o los ojos. Las baterías generan hidrógeno, muy inflamable y explosivo.

No acercarse a llamas o dispositivos que puedan producir chispas.

### Nota

El terminal positivo (+) de la batería está protegido por un elemento de protección. Levantarlo para acceder al terminal.

Realizar las operaciones siguientes:

- Accionar el freno de estacionamiento, mover la palanca de P

(Estacionamiento), y luego poner la llave de encendido en la posición **STOP**.

- Apagar todos los otros accesorios eléctricos presentes en el vehículo.
- Si utiliza la batería de otro vehículo, estacionar este vehículo al alcance de los cables que se utilizarán para conectar, enganchar el freno de estacionamiento y garantizar que el encendido esté apagado.

### Nota

No conectar directamente los terminales negativos de las dos baterías! Si otro vehículo lleva instalada la batería auxiliar, garantizar que no hay partes metálicas entre los dos vehículos que puedan entrar en contacto, ya que se puede crear una conexión a la masa y causar lesiones graves en personas que estén cercanas.

### Nota

Si el procedimiento descrito a continuación se hace de manera

incorrecta puede causar lesiones graves a las personas o dañar el sistema de carga de uno o de ambos vehículos. Seguir cuidadosamente las instrucciones a continuación.

### Conexión de los cables

Para un arranque de emergencia, proceder como se indica:

- Conectar un extremo positivo (+) del cable al terminal positivo (+) del vehículo con la batería descargada.
- Conectar un extremo positivo (+) del cable al terminal positivo (+) del vehículo con la batería auxiliar.
- Conectar una extremidad del cable utilizado para el negativo (-) al terminal negativo (-) de la batería auxiliar.
- Conectar el otro extremo negativo (-) del cable a la masa del motor ↓ (una pieza de metal del motor o de la caja de cambios que tiene descargada la batería)

lejos de la batería y del sistema de inyección de combustible.

- Con la batería auxiliar, encender el motor y dejarlo trabajar unos minutos en marcha lenta. Luego, encender el motor del vehículo que tiene descargada la batería.



### ADVERTENCIA

No conectar el cable al borne negativo (-) de la batería descargada. La chispa que se produciría podría hacer explotar la batería y provocar lesiones graves.

Utilizar exclusivamente el punto de masa específico; no utilizar ninguna otra parte metálica a la vista.

### Retirada de los cables - versiones con sensor IBS

Una vez que el motor se haya encendido, retirar los cables en orden inverso del procedimiento que se describió anteriormente.

Si, después de algunos intentos, el motor no enciende, no insistir y ponerse en contacto con la **Red de Asistencia Fiat**.

Si es necesario recurrir al arranque de emergencia a menudo, hacer que se compruebe la batería y el sistema de recarga del vehículo en la **Red de Asistencia Fiat**.

### Nota

Si es necesario desconectar el cable masa (-) de la batería, hacerlo a través del falso polo negativo **A**, del siguiente modo:

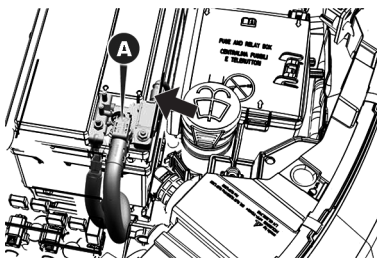

### Nota

El sensor IBS, indicado por la flecha, nunca puede ser desconectado

del polo, excepto en caso de sustitución de la batería.

- Presionar el botón de bloqueo del enganche rápido **B** para soltarlo del falso polo.

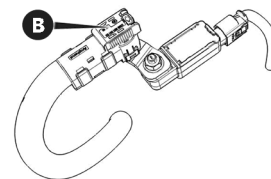

- Quitar el enganche rápido **C** del falso polo negativo **D**.



F

Para recolocar el cable, empujar el falso polo en el sentido contrario hasta escuchar el clic de bloqueo, cerciorándose de que esté correctamente bloqueado.

---

#### Nota

Antes de continuar realizando el procedimiento, aguardar por lo menos 1 minuto para posicionar la llave de encendido en la posición **STOP**.

---

### ARRANQUE CON MANIOBRAS DE INERCIA

Evitar por completo empujar, remolcar o utilizar bajadas para hacer arrancar al vehículo.

---

#### Nota

Algunos accesorios (como teléfonos celulares, etc.) conectados a los tomacorrientes del vehículo consumen corriente incluso si no se lo utilizan. Si esos quedan prendidos por mucho tiempo con el motor apagado, pueden descargar la batería, redu-

ciendo su duración y/o impidiendo el encendido del motor.

---

## SISTEMA DE CORTE DE COMBUSTIBLE

### GENERALIDADES

Sucede en caso de choque eléctrico causando:

- La interrupción del suministro de combustible con el consiguiente apagado de motor.
- El desbloqueo automático de las puertas.
- El encendido de las luces interiores.
- La desactivación de la ventilación del acondicionador de aire.
- Encendido de las luces de emergencia (para apagar las luces, pulsar el botón situado en el tablero de instrumentos).

En algunas versiones, la intervención del sistema se indica un mensaje en la pantalla.

---

#### Nota



Inspeccionar cuidadosamente el vehículo para asegurarse de que no haya pérdidas de combustible en el compartimiento del motor, debajo del vehículo o cerca del tanque, por ejemplo. Después de una colisión, colocar el conmutador de encendido en la posición **STOP** para que no se descargue la batería.

---

---



#### ADVERTENCIA

Si hay algún problema en el funcionamiento del sistema de bloqueo de combustible, que impida su funcionalidad, para algunas versiones ocurrirá el encendido del testigo  o una señal genérica .

Para algunas versiones, puede exhibirse también mensaje en la pantalla electrónica del cuadro de instrumentos. En esos casos, se solicitar o recomienda auxilio inmediato de la **Red de Asistencia Fiat**.

---

Para restaurar el correcto funcionamiento del vehículo, dirigirse in-

mediatamente a la **Red de Asistencia Fiat**.

## REAPROVISIONAMIENTO EN UNA SITUACIÓN DE EMERGENCIA

### PROCEDIMIENTOS

El procedimiento de llenado de combustible en caso de emergencia se describe en "Reaprovisionamiento del vehículo", en el capítulo "Arranque y funcionamiento".

## SI HAY SOBRECALENTAMIENTO DEL MOTOR

### PROCEDIMIENTOS

En recorridos como los que se reportan a continuación y, en presencia de condiciones climáticas excepcionales que pueden sobrecalentar el

motor, adoptar las siguientes estrategias:

- **Manejo en carreteras:** limitar la velocidad.
- **Conducción en vías urbanas (con tráfico):** con el vehículo parado, poner la marcha en neutro y mantener los regímenes del motor en mínimo.

---

### Nota

Un sobrecalentamiento en el sistema de refrigeración puede dañar al vehículo. En caso de sobrecalentamiento, estacionar y parar el vehículo. Hacer funcionar el motor en marcha lenta con el aire acondicionado apagado hasta que la temperatura baje. Si la temperatura no baja, buscar lo más pronto posible a la **Red de Asistencia Fiat**.

---

A continuación se enumeran algunas otras situaciones que favorecen un sobrecalentamiento anormal del motor:

- Si el aire acondicionado está encendido, apáguelo. El

sistema de aire acondicionado contribuye para el sobrecalentamiento del sistema de enfriamiento del motor.

- Regular el sistema de calefacción del habitáculo para máximo, dirigir la distribución del aire para el piso o hacia el exterior del vehículo, si las condiciones climáticas exteriores permiten, mantener abiertos los vidrios laterales. Luego, activar el electroventilador a la velocidad máxima. De esta manera, el calefactor actúa como un radiador adicional, ayudando a disipar el calor del sistema de enfriamiento del motor.

---

### Nota

La salida del líquido de enfriamiento del motor o del vapor del radiador puede causar graves quemaduras. Si se observa la presencia de vapor desde el compartimiento del motor de vapor, o si se escucha el ruido, no abrir el capó hasta que el radiador haya tenido suficiente tiempo

para enfriarse. Nunca intentar quitar la tapa con el radiador caliente.

## EXTRACCIÓN DE EMERGENCIA DE LA LLAVE DE ENCENDIDO (si está equipado)

### PROCEDIMIENTOS



#### ADVERTENCIA

Se aconseja llevar el vehículo a la **Red de Asistencia Fiat** para el procedimiento de remontaje.

Si usted mismo quiere hacerlo, prestar especial atención para el correcto acoplamiento de los enganches de los revestimientos. De lo contrario, pueden aparecer ruidos debido a la incorrecta fijación del revestimiento inferior con el superior.

La llave de encendido (versiones con transmisión automática y llave mecánica) puede retirarse sólo con

la palanca de cambios en posición **P** (Estacionamiento).

En caso de que la batería del vehículo esté descargada, la llave, si está introducida, permanece bloqueada en su alojamiento.

Para extraer la llave de forma mecánica, realizar las operaciones siguientes:

- Detener el vehículo en condiciones de seguridad y accionar el freno de estacionamiento.
- Antes de nada, cerciorarse de que la batería esté cargada. En caso contrario, dirigirse a la **Red de Asistencia Fiat** para restablecer la carga.
- Solamente en caso de excepción y en la imposibilidad de contacto con la **Red de Asistencia Fiat** se recomienda la realización del procedimiento a continuación.
- Si la batería está descargada y la llave está bloqueada en el conmutador, quitar el revestimiento inferior **C**, utilizando una llave phillips (no provista) en los torni-

llos **A** y **B** y tirar del revestimiento hacia abajo.

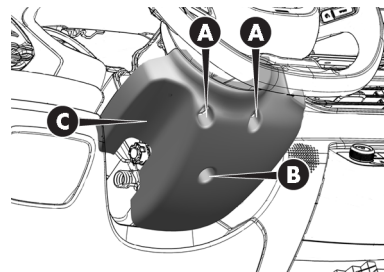

- Tirar con una mano de la lengüeta **D** hacia abajo y con la otra extraer la llave, soltándola hacia el exterior.



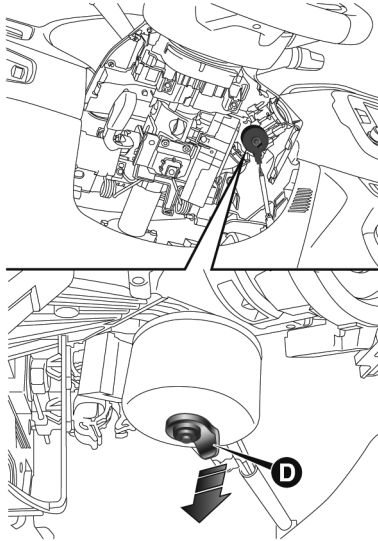

- Después de extraer la llave, volver a montar el revestimiento inferior **C** comprobando que se fije correctamente y apretar a fondo los tornillos de fijación **A** y **B**.

#### Nota

Debido a la posibilidad de daños mecánicos y estéticos en el vehí-

culo, se recomienda que ese procedimiento solamente sea realizado en caso de excepción y en la imposibilidad de contacto con a con la **Red de Asistencia Fia** para la debida orientación.

## DESBLOQUEO DE EMERGENCIA DE LA PALANCA DE LA TRANSMISIÓN AUTOMÁTICA

### PROCEDIMIENTOS PARA DESBLOQUEO DE EMERGENCIA

En caso de falla, para mover la palanca de cambio desde la posición **P** (estacionamiento), proceder como sigue:

- Apagar el motor.
- Accionar el freno de estacionamiento.
- En el punto indicado por la flecha, quitar, alzándolo hacia

arriba, el reborde **A** (con la funda) de la palanca de cambios.

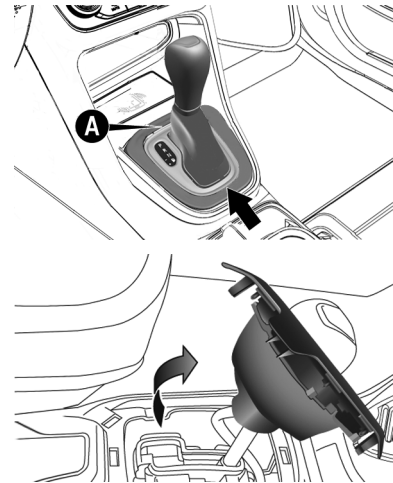

- Presionar el pedal del freno y mantenerlo presionado.
- Insertar perpendicularmente un pequeño destornillador, o herramienta similar, en el agujero a la derecha en la parte posterior del conjunto y luego presionar y mantener presionada la palanca de desbloqueo.

F

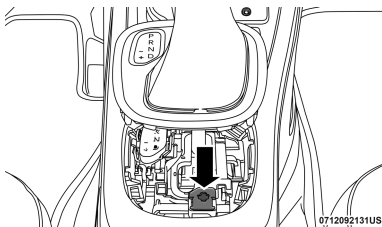

- Colocar la palanca de cambio en la posición **N** (punto muerto).
- Volver a montar correctamente el reborde y la funda de la palanca de cambios.
- Hacer el arranque del motor con la palanca de cambios en **N** (punto muerto).

---

#### Nota

Debido a la posibilidad de daños mecánicos y estéticos en el vehículo, se recomienda que ese procedimiento solamente sea realizado en caso de excepción y ante la imposibilidad de contacto con la **Red de Asistencia Fiat** para la debida orientación.

---

## LIBERANDO UN VEHÍCULO ATASCADO

Si el vehículo quedar atascado en un terreno arenoso, con fango o nieve, proceder del siguiente modo:

- Girar el volante sucesivamente hacia la derecha y hacia la izquierda, a fin de liberar el área alrededor de las ruedas.
- Presionar y mantener presionado el botón de la palanca de cambios.
- Conmutar sucesivamente entre las posiciones **D** y **R** y, durante este proceso, presionar ligeramente el acelerador.

---

#### Nota

Cambios entre las posiciones **D** y **R** se pueden hacer con las ruedas en velocidad máxima de 8 km/h. Siempre que la transmisión se mantenga en la posición **N** (punto muerto) durante más que 2 segundos, es nece-

sario presionar el pedal de freno para seleccionar las posiciones **D** o **R**.

---

---

#### Nota

Usar la menor presión posible del acelerador mantendrá el movimiento de balanceo dentro de una actuación eficiente, sin que las ruedas patinen o las revoluciones del motor aumenten excesivamente.

---

## REMOLQUE DEL VEHÍCULO

### SITUACIONES DE EMERGENCIA

En el presente ítem se describen los procedimientos para el remolque del vehículo en situaciones de emergencia.

---

#### Nota

Para efectuar el remolque, es necesario utilizar una barra de remolque rígida, para evitar daños al vehículo.

---

---

#### Nota

Utilizar únicamente barra de remolque rígida.

---

---

**Nota**

Respetar la legislación de tráfico vigente para procedimientos de remolque.

---

---

**Nota**

Al sujetar el vehículo en el local específico de un camión remolque, no utilizar los componentes de las suspensiones delantera o trasera como puntos de fijación. Un remolque efectuado de modo impropio puede provocar daños al vehículo.

---

## Remolque del vehículo - condiciones generales

| CONDICIONES PARA EL REMOLQUE                         | RUEDAS IZADAS DEL SUELO | TRANSMISIÓN AUTOMÁTICA |
|--|-------------------------|------------------------|
| Remolque en una superficie plana                     | NINGUNA                 | NO PERMITIDO           |
| Izado de las ruedas o remolque km/h) en el vehículo  | TRASEROS                | NO PERMITIDO           |
|  | DELANTEROS              | OK                     |
| Vehículo en una plataforma de vehículo de asistencia | TODOS                   | MEJOR MÉTODO           |

### Versiones con transmisión automática

Se recomienda remolcar el vehículo con las cuatro ruedas LEVANTADAS del suelo sobre la plataforma de un vehículo de asistencia.

En caso de que no esté disponible una grúa con plataforma, el vehículo debe remolcarse con las ruedas delanteras LEVANTADAS del suelo (utilizando un vehículo o un equipo específico que permita levantar las ruedas delanteras).

### RECOMENDACIONES IMPORTANTES



#### ADVERTENCIA

Respetar la legislación de tráfico vigente para las situaciones de remolque.

Al remolcar el vehículo, no dar tirones o arranques que puedan dañar el vehículo y colocar en riesgo a las personas involucradas en la operación.



#### ADVERTENCIA

Para desatascar el vehículo fuera de la vía pavimentada, o sea, en condiciones de barro, arena, terrenos resbaladizos, etc., mediante el auxilio de otro vehículo, siempre utilizar una barra de remolque rígida. Antes de empezar la operación, desobstruir las ruedas y, si otros factores impiden la retirada del vehículo por su propia tracción (situación **A** a continuación), como, por ejemplo, terreno excesivamente resbaladizo, arenoso, con fango, etc., se debe utilizar un vehículo apropiado para remolque. Luego después, dependiendo de la situación, colocar el vehículo en **D** o marcha atrás **R**, acelerando gradualmente y simultáneamente al vehículo usado para el remolque.

Esta operación **NO** debe ser realizada en cualquier condición de riesgo para los conductores y personas involucradas.

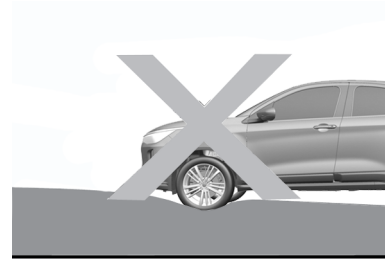

F

## EXTINTOR DE INCENDIOS

### RECOMENDACIONES

O extintor de incendio puede adquirirse en la **Red de Asistencia Fiat**.

La instalación del soporte para fijar el extintor de incendio se prevé

para instalarse en la estructura de la carrocería, en la parte delantera debajo del asiento del conductor **A**.

---

**Nota**

Se recomienda leer las instrucciones impresas en el equipo

---

Observar cuidadosamente el período de validez del extinguidor (la fecha está grabada en el cuerpo del cilindro) y si la aguja del manómetro está dentro del rango normal de funcionamiento.

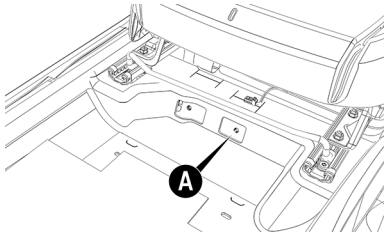

# **MANTENIMIENTO Y CUIDADOS CON SU VEHÍCULO**

Un mantenimiento correcto ayuda a mantener el rendimiento del vehículo, reducir los costos operativos y proteger la eficiencia de los sistemas de seguridad a lo largo del tiempo.

Este capítulo se explica cómo se hace eso.

|  |      |
|--|------|
| SERVICIOS AGENDADOS . . . . .                    | G-1  |
| COMPARTIMIENTO DEL MOTOR . . . . .               | G-2  |
| RECARGA DE LA BATERÍA . . . . .                  | G-10 |
| SERVICIOS EN LA CONCESIONARIA . . . . .          | G-11 |
| LEVANTAMIENTO DEL VEHÍCULO . . . . .             | G-25 |
| RUEDAS Y NEUMÁTICOS . . . . .                    | G-25 |
| INACTIVIDAD PROLONGADA DEL<br>VEHÍCULO . . . . . | G-30 |
| CARROCERÍA . . . . .                             | G-31 |
| INTERIOR DEL VEHÍCULO . . . . .                  | G-34 |



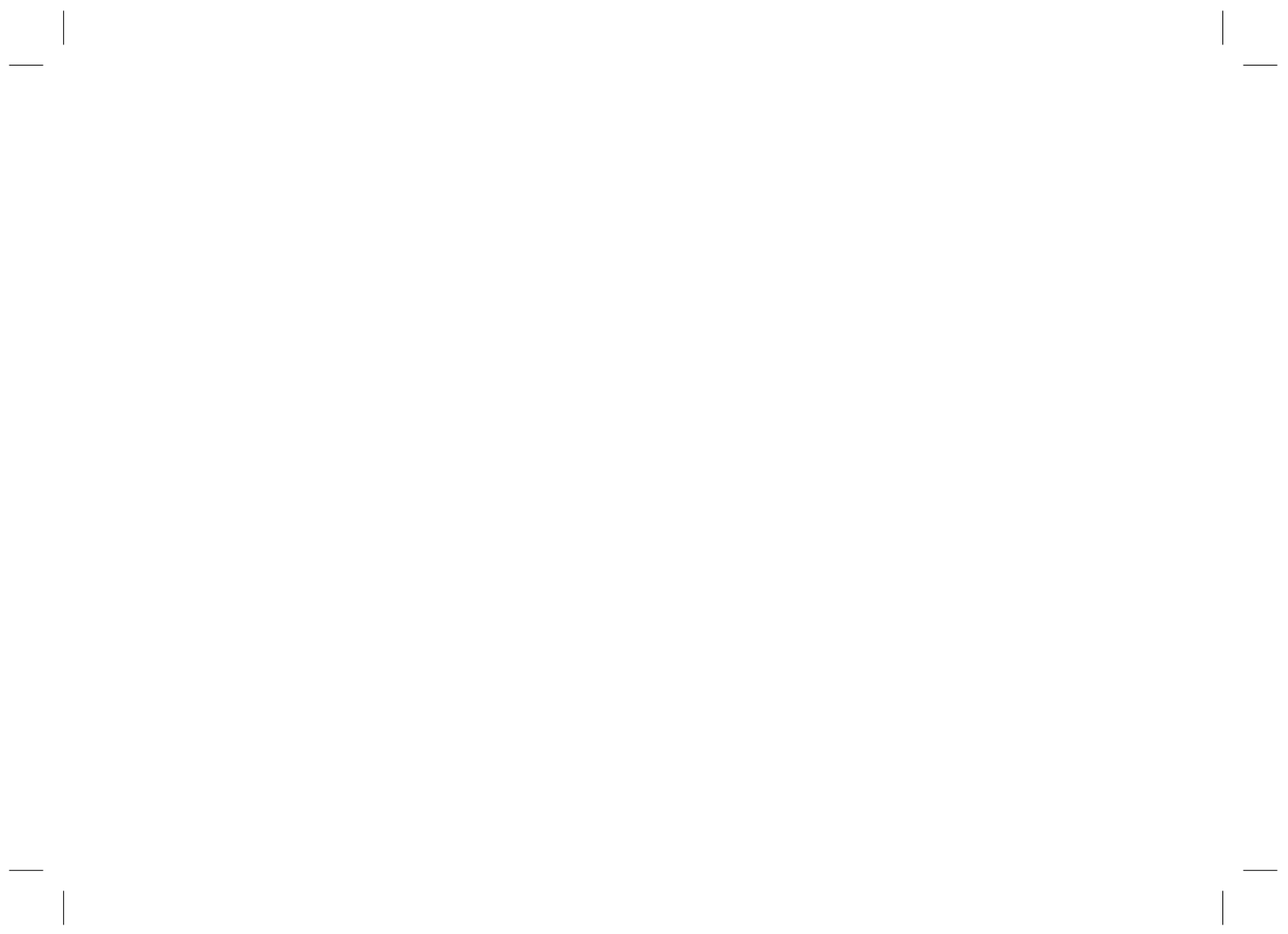



# SERVICIOS AGENDADOS

## MANTENIMIENTO PROGRAMADO

El servicio de Mantenimiento Programado se realiza por la **Red de Asistencia Fiat** en los intervalos pre-establecidos.

Cuando el vehículo se usa a menudo para el llevado a remolque, reducir el intervalo entre un mantenimiento programado y otro.

### Nota

Los cupones para las operaciones de Mantenimiento Programado se prescriben por la montadora. La no realización de esas puede llevar a la retirada de la garantía.

### Nota

Se aconseja informar a la **Red de Asistencia Fiat** de pequeños problemas que puedan aparecer, sin esperar la fecha del próximo cupón.



### ADVERTENCIA

El mantenimiento equivocado del vehículo o la no ejecución de intervenciones y reparaciones (cuando sea necesario) pueden conducir a reparaciones más costosas, daños a otros componentes o impacto negativo en el rendimiento del vehículo.

Examinar inmediatamente cualquier problema en el funcionamiento en la **Red de Asistencia Fiat**.



### ADVERTENCIA

El vehículo se equipa con líquidos optimizados para proteger sus prestaciones, su duración y prolongar los intervalos de mantenimiento. No utilizar sustancias químicas para lavar estos componentes, ya que podrían dañar el motor, el cambio o el sistema de climatización. Estos daños no están cubiertos por la garantía del vehículo.

Si hubiera que realizar un lavado debido a un funcionamiento in-

correcto de un componente, utilizar únicamente el líquido específico para dicho procedimiento.



### ADVERTENCIA

Conviene llevar el vehículo para mantenimiento en la **Red de Asistencia Fiat**. Para las operaciones periódicas y las pequeñas intervenciones realizadas personalmente en el vehículo, se aconseja utilizar equipos adecuados, piezas originales y los líquidos necesarios.

No realizar ninguna operación si usted no tiene la experiencia necesaria.

Las páginas siguientes contienen las normas sobre el mantenimiento necesario tal como han previsto los diseñadores del vehículo.

Además de estas instrucciones de mantenimiento especificadas en el mantenimiento regular programado, puede ser que sea necesario hacer intervenciones o cambios de otros

componentes durante el ciclo de vida del vehículo.

## **COMPARTIMIENTO DEL MOTOR**

### **COMPROBACIÓN DE LOS NIVELES**

---



#### **ADVERTENCIA**

No fumar durante las operaciones en el compartimiento del motor: puede haber gases y vapores inflamables.

¡Riesgo de incendio!

---



#### **ADVERTENCIA**

Con el motor caliente, trabajar con mucho cuidado dentro del compartimiento del motor.

¡Peligro de quemaduras!

---



#### **ADVERTENCIA**

Durante el aprovisionamiento, tener cuidado de no confundir los distintos tipos de líquidos: ¡todos son incompatibles entre sí!

Un aprovisionamiento de líquido inadecuado podría dañar seriamente el vehículo.

---

## Comprobación de los niveles - depósitos - Motor Turbo 200

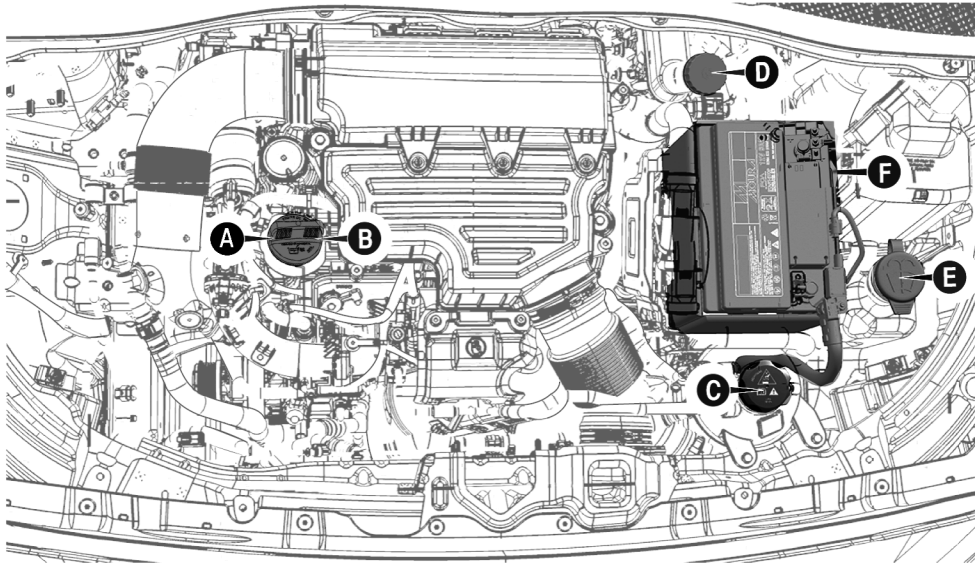

A. Varilla de control del nivel de aceite del motor – B. Tapa / suministro de aceite del motor – C. Líquido de enfriamiento del motor – D. Líquido de los frenos – E. Líquido del lavador del parabrisas – F. Batería

G

## Comprobación de los niveles - depósitos - Motor Turbo 270

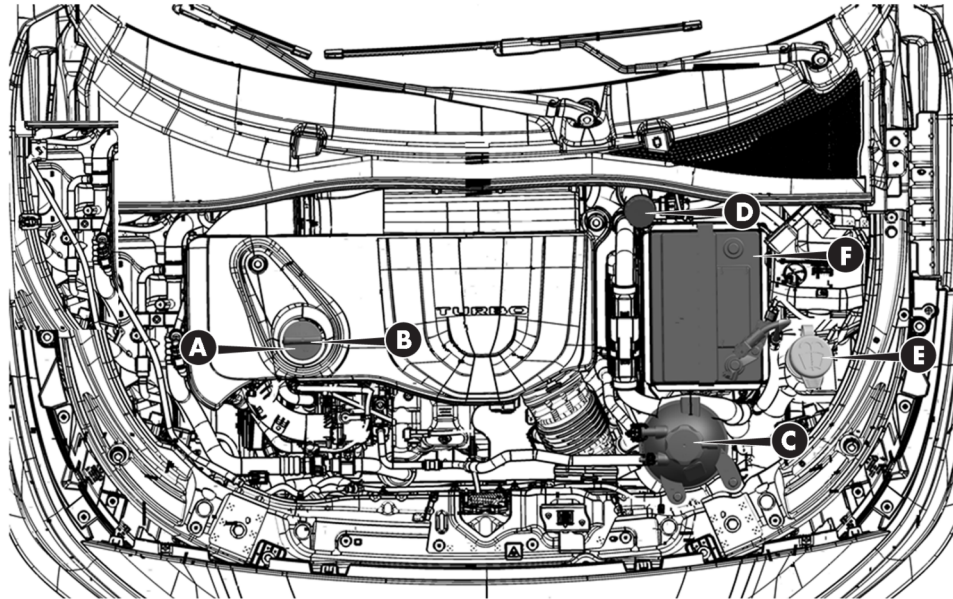

A. Varilla de control del nivel de aceite del motor – B. Tapa / suministro de aceite del motor – C. Líquido de enfriamiento del motor – D. Líquido de los frenos – E. Líquido del lavador del parabrisas – F. Batería

## ACEITE DEL MOTOR

---

### Nota

Controlar el nivel y sustituir el aceite del motor respetando los plazos indicados en el “Plan de mantenimiento programado”.

Sacar la varilla de control del nivel de aceite del motor, limpiar con un paño que no suelte pelusa y ponerla de vuelta. Sacarla una segunda vez y asegurarse de que el nivel de aceite del motor que se muestra en la varilla está entre las marcas **MIN** y **MAX** existentes en la misma varilla. El espacio entre ellas corresponde a aproximadamente 1 litro de aceite.

Se debe realizar el control del nivel de aceite con el vehículo en terreno plano y con el motor todavía caliente (aproximadamente 10 minutos después de haberlo apagado).



### ADVERTENCIA

Solamente el control del nivel de aceite debe ser efectuado con el motor todavía caliente.

Para completar el nivel de aceite el motor debe estar frío.

Si el nivel de aceite está cerca o por debajo de la marca **MIN**, añadir aceite a través de la boquilla de llenado hasta alcanzar la marca **MAX**.

El nivel de aceite nunca debe superar la marca **MAX**. Si eso ocurre, aguardar hasta que el motor se enfríe y quitar el exceso de aceite.

### Nota

Después de haber añadido o sustituido el aceite, hacer funcionar el motor durante algunos segundos, apagarlo y sólo después comprobar el nivel.

Debido a la concepción de los motores a combustión interna, para que haya una buena lubricación, parte

del aceite lubricante es consumido durante el funcionamiento del motor.



### ADVERTENCIA

Al aprovisionar, utilice un bidón para evitar el derramamiento. Si ocurre derramamiento, limpie inmediatamente los componentes afectados.

Después del aprovisionamiento, cerciórese de que la tapa esté correctamente cerrada.



### ADVERTENCIA

Con el motor caliente, trabajar con mucho cuidado dentro del compartimiento del motor.

¡Peligro de quemaduras!



### ADVERTENCIA

No añadir aceite con características distintas del aceite ya presente en el motor.

Utilizar siempre productos recomendados (ver capítulo "Datos Técnicos").



#### ADVERTENCIA

El aprovisionamiento de aceite del motor debe ser efectuado con el motor frío, lentamente y con cuidado, evitando el derramamiento sobre los componentes del cofre del motor.

El aceite en contacto con componentes calientes puede provocar daños a las piezas y el surgimiento de humo, incendios o quemaduras, además de contaminar el medio ambiente.



#### ADVERTENCIA

El aceite usado del motor y el filtro del aceite que ha sido reemplazado contienen sustancias peligrosas para el medio ambiente.

Para cambiar el aceite y los filtros, es recomendable ir a una **Red de Asistencia Fiat**.

### LÍQUIDO DE ENFRIAMIENTO DEL MOTOR

Si el nivel es insuficiente, aflojar la tapa del depósito y poner lentamente el líquido que se describe en el capítulo "Datos técnicos".

Si el líquido de refrigeración del motor presenta características distintas a las originales (presencia de impurezas, suciedad o coloración alterada), diríjase a la **Red de Asistencia Fiat** para el lavado, limpieza y aprovisionamiento.



#### ADVERTENCIA

Al cargar el sistema de enfriamiento del motor, utilice un líquido del mismo tipo que hay en el tanque. El líquido no puede mezclarse con cualquier otro tipo de líquido anticongelante.

Si el producto especificado no está disponible, no arrancar el motor y remolcar el vehículo a la **Red de Asistencia Fiat**.



#### ADVERTENCIA

El sistema de refrigeración está prurizado. Si es necesario sustituir el tapón, utilizar un repuesto original. En caso contrario la eficiencia del sistema puede quedar perjudicada.

Con el motor caliente, no quitar el tapón del depósito: peligro de quemaduras.

### LÍQUIDO DEL LAVAPARABRISAS

Si el nivel es insuficiente, levantar la tapa del depósito y poner lentamente el líquido que se describe en el capítulo "Datos técnicos".



#### ADVERTENCIA

No viajar con el depósito del limpiaparabrisas vacío: su acción es fundamental para mejorar la visibilidad.

El funcionamiento repetido del sistema sin líquido podría dañar o deteriorar rápidamente algunas partes del sistema.



### ADVERTENCIA

Algunos aditivos comerciales del líquido limpiaparabrisas son inflamables.

El compartimiento del motor contiene partes calientes que, al entrar en contacto, podrían provocar un incendio.

## LÍQUIDO DE LOS FRENOS

Asegurarse de que el líquido está en el nivel máximo.

Si el nivel del líquido en el tanque es bajo, aflojar la tapa del depósito y poner lentamente el líquido que se describe en el capítulo "Datos técnicos".



### ADVERTENCIA

Evitar que el fluido de frenos, altamente corrosivo, entre en contacto con las partes pintadas.

Si esto sucediera, lavar inmediatamente con agua.



### ADVERTENCIA

El fluido de los frenos es venenoso y altamente corrosivo. En caso de contacto accidental, lavar las partes afectadas inmediatamente con jabón neutro y enjuagar agua abundante.

En caso de ingestión, buscar un médico inmediatamente.



### ADVERTENCIA

El símbolo , presente en el depósito identifica los fluidos de frenos de tipo sintético, diferenciándolos de los de tipo mineral.

Utilizar fluidos de tipo mineral daña irreversiblemente las juntas especiales de goma del sistema de frenos.

## ACEITE DEL SISTEMA DE ACCIONAMIENTO DE LA TRANSMISIÓN AUTOMÁTICA

Para el control del nivel de aceite del control de la caja de cambios, dirigirse exclusivamente a la **Red de Asistencia Fiat**.



### ADVERTENCIA

El aceite quemado de la caja de cambios contiene sustancias peligrosas para el medio ambiente.

Para cambiar el aceite y los filtros se recomienda buscar a una **Red de Asistencia Fiat**.

## BATERÍA



### ADVERTENCIA

El líquido presente en la batería es venenoso y corrosivo. Evitar el contacto con la piel o los ojos.

No acercarse a la batería con llamas libres o posibles fuentes de chispas: ¡Riesgo de incendio!



### ADVERTENCIA

Si el vehículo quedar detenido durante un período período prolongado en condiciones de frío intenso, quitar la batería del vehículo y transportarla a un lugar caliente.

Hay riesgo de congelamiento.

---

---



### ADVERTENCIA

Cuando se tenga que trabajar en la batería o cerca de ella, protegerse siempre los ojos.

Utilizar anteojos especiales para realizar la operación.

---

---



### ADVERTENCIA

Las baterías contienen sustancias muy peligrosas para el medio ambiente.

Para reemplazar la batería, recomendamos que usted vaya a la **Red de Asistencia Fiat**, que está preparada para desecharla de manera a

respetar la naturaleza y las disposiciones legales.

---

No es necesario abastecer los electrolitos de la batería con agua destilada.

Sin embargo, se necesita que la **Red de Asistencia Fiat** haga un control periódico para comprobar su eficiencia.

### CONSEJOS ÚTILES PARA AUMENTAR LA DURACIÓN DE LA BATERÍA

Para evitar que la batería se descargue rápidamente y para preservar la funcionalidad en el tiempo, seguir rigurosamente las siguientes indicaciones:

- Al estacionar el vehículo, asegurarse de que las puertas y el capó estén bien cerrados para evitar que los plafones dentro del habitáculo queden encendidos.
- Apagar las luces internas: de cualquier modo, el vehículo está equipado con un sistema de

desactivación automática de las luces internas.

- Con el motor apagado, no dejar los dispositivos encendidos durante mucho tiempo (por ejemplo, la radio, las luces de emergencia, etc.).
- Antes de cualquier intervención en el sistema eléctrico, quitar el cable del polo negativo de la batería.

Si después de comprar el vehículo desea montar algún accesorio (alarma electrónica, etc.) dirigirse a un taller de la **Red de Asistencia Fiat**, que evaluará la absorción eléctrica total.

---



### ADVERTENCIA

El montaje incorrecto de los accesorios eléctricos y electrónicos puede resultar en graves daños al vehículo.

Para hacer cualquier intervención en el vehículo, buscar siempre el



personal especializado de la Red de Asistencia.

---

---

### Nota

Si se mantiene la batería por un período largo en estado de carga inferior al 50% se daña por sulfatación, y puede crear dificultades en el arranque. Además de eso, podría ocurrir congelamiento (puede ocurrir a  $-10^{\circ}\text{C}$ ). En caso de parada prolongada, consultar el apartado "Inactividad prolongada del vehículo", en este capítulo.

---

---

### Sustitución de la batería

---



#### ADVERTENCIA

La batería del vehículo fue desarrollada para garantizar el mejor desempeño, fiabilidad y calidad para su vehículo. Asimismo, fue desarrollada a medida para el local de su instalación, garantizando total seguridad. En caso de necesidad de sustitución, es imprescindible que a batería sustituta tenga las mismas especifica-

ciones y características de la batería original, tales como tensión nominal (V), capacidad nominal (A/h), corriente de arranque (A), polaridad (posición de los terminales) y las dimensiones (altura, anchura y longitud).

En caso de dudas, diríjase a la **Red de Asistencia FIAT**.

---

---

### Nota

Después de la sustitución, reconexión o recarga de la batería, se encenderán las luces de aviso del ESC y del ITPMS y se exhibirán los mensajes en la pantalla de "Hill Holder inactivo" y de "Batería reconectada. Sistema Inicializando". En ese caso, es necesario efectuar el reaprendizaje del o sistema de dirección eléctrica, siguiendo una de las opciones a continuación:

---

- Girar el volante totalmente hacia la izquierda y luego totalmente hacia la derecha hasta que las luces de aviso se apaguen; o
- Conducir el vehículo con la velocidad entre 20 y 25 km/h en un

corto tramo hasta que las luces de aviso se apaguen.

Si las luces de aviso no se apagan, dirigirse a la **Red de Asistencia Fiat**.

Para la sustitución de la batería, proceder como sigue:

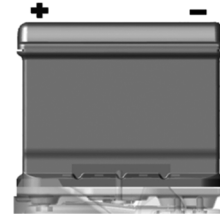

- Apagar el vehículo.
- Desconectar primeramente el cable negativo (-) y luego desconectar el cable positivo (+), utilizando las herramientas adecuadas (no provistas).
- Sustituir la batería usada por otra con las mismas características. Usar solamente baterías que hayan sido aprobadas para su vehículo por el fabricante; en caso contrario, el sistema o funciones

del vehículo pueden quedar inoperantes y dañar el vehículo.

- Conectar primeramente el cable positivo (+) y luego conectar el cable negativo (-).
- Para el procedimiento de sustitución, se recomienda dirigirse a la **Red de Asistencia Fiat**.

## RECARGA DE LA BATERÍA

### PROCEDIMIENTOS

#### Nota

La descripción del procedimiento de recarga de la batería es sólo para fines informativos. Para esa operación, irse a la **Red de Asistencia Fiat**.

#### Nota

Antes de cortar la corriente eléctrica de la batería, esperar al menos un minuto a partir de que el conmutador de encendido se ponga en **STOP** y desde el cierre de la puerta en el lado del conductor. Cuando la corriente eléctrica de la batería

se vuelva a establecer, asegurarse de que el conmutador de encendido está en **STOP** y que la puerta del lado del conductor está cerrada.

#### Nota

Se recomienda una recarga lenta y con corriente de baja intensidad durante unas 24 horas. Una carga de alta intensidad durante un largo tiempo puede dañar la batería.

#### Nota

Es esencial que los cables del sistema eléctrico, se conecten correctamente otra vez a la batería, es decir, el cable positivo (+) al terminal positivo y el cable negativo (-) al terminal negativo. Terminales de la batería están marcados con los símbolos de terminal positivo (+) y terminal negativo (-) y están indicadas en la tapa de la batería. Los terminales de los cables deben estar también libres de corrosión y bien fijados a los terminales. Si se una carga rápida en la batería del vehículo, antes de conectar el cargador de baterías, desconectar ambos cables de la batería del vehí-

culo. No hacer una carga rápida de la batería para conseguir la tensión de arranque.

### RECARGA

Para hacer una recarga, proceder como se indica:

- Desconectar el terminal del polo negativo de la batería.
- Conectar los polos de la batería a los cables del aparato para recarga, respetando las polaridades.
- Encender el aparato para recarga.
- Después de la recarga, apagar el dispositivo antes de desconectar la batería.
- Conectar el terminal al polo negativo de la batería.

# SERVICIOS EN LA CONCESIONARIA

## MANTENIMIENTO PROGRAMADO

El mantenimiento adecuado es crucial para asegurar por largo tiempo las condiciones ideales de su vehículo.

Así, la Fiat ha definido una serie de controles e intervenciones para el mantenimiento que se debe hacer en intervalos preestablecidos.

Antes de cualquier acción, (comprobación periódica del nivel de los fluidos, presión de los neumáticos, etc. por ejemplo) es siempre necesario, sin embargo, leer las instrucciones que se describen en el Plan de Mantenimiento Programado.

El servicio de Mantenimiento Programado se realiza por la **Red de Asistencia Fiat**, en los intervalos preestablecidos.

Cuando el vehículo se usa a menudo para el llevado a remolque, re-

ducir el intervalo entre un mantenimiento programado y otro.

---

### Nota

Las revisiones del Plan de Mantenimiento Programado las prescribe el Fabricante. Si no las realiza puede perder los derechos de la garantía.

---

---

### Nota

Se aconseja informar a la **Red de Asistencia Fiat** de pequeños problemas que puedan aparecer, sin esperar la fecha del próximo cupón.

---

Las revisiones deben realizarse por **kilómetros o por tiempo**, es decir, cada 10.000 km o cada 12 meses, **prevalenciando lo que ocurra primero**.

La tolerancia permitida para la ejecución de las revisiones será de 1.000 km para menos o para más caso ocurra por kilometraje, o 30 días para menos o para más caso ocurra por tiempo.

Ejemplos:

- **1ª revisión:** en caso de que ocurra por kilometraje, deberá realizarse entre 9.000 y 11.000 km. Pero si ocurre por tiempo, deberá realizarse entre 11 y 13 meses.
- **2ª revisión:** en caso de que ocurra por kilometraje, deberá realizarse entre 9.000 11.000 km **después de la 1ª revisión**. Pero si ocurre por tiempo, deberá realizarse entre 11 y 13 meses **después de la 1ª revisión**.

## PLAN DE MANTENIMIENTO PROGRAMADO — VERSIONES CON MOTOR TURBO 200 Y TURBO 270

| <b>REVISIONES</b><br>Cada 10.000 km o cada 12 MESES, prevaleciendo lo que ocurra primero(después de la última revisión realizada).(*****) | 01 <sup>a</sup>  | 02 <sup>a</sup> | 03 <sup>a</sup> | 04 <sup>a</sup> | 05 <sup>a</sup> | 06 <sup>a</sup> | 07 <sup>a</sup> | 08 <sup>a</sup> | 09 <sup>a</sup> | 10 <sup>a</sup> | 11 <sup>a</sup> | 12 <sup>a</sup> | 13 <sup>a</sup> | 14 <sup>a</sup> | 15 <sup>a</sup> | 16 <sup>a</sup> | 17 <sup>a</sup> | 18 <sup>a</sup> |
|---|--|-----------------|-----------------|-----------------|-----------------|-----------------|-----------------|-----------------|-----------------|-----------------|-----------------|-----------------|-----------------|-----------------|-----------------|-----------------|-----------------|-----------------|
| Sustitución del aceite del motor y filtro de aceite del motor. (*)  | +  | +               | +               | +               | +               | +               | +               | +               | +               | +               | +               | +               | +               | +               | +               | +               | +               | +               |
| Sustitución del filtro de combustible. (*)  | +  | +               | +               | +               | +               | +               | +               | +               | +               | +               | +               | +               | +               | +               | +               | +               | +               | +               |
| Verificación del elemento del filtro de aspiración de aire del motor. (motor Turbo 200) (**)  | +  | +               |                 | +               | +               |                 | +               | +               |                 | +               | +               |                 | +               | +               |                 | +               | +               |                 |
| Sustitución del elemento del filtro de aspiración de aire del motor. (motor Turbo 200) (**)   |  |                 | +               |                 |                 | +               |                 |                 | +               |                 |                 | +               |                 |                 | +               |                 |                 | +               |
| Verificación del elemento del filtro de aspiración de aire del motor. (motor Turbo 270) (**)  | +  |                 | +               |                 | +               |                 | +               |                 | +               |                 | +               |                 | +               |                 | +               |                 | +               |                 |
| Sustitución del elemento del filtro de aspiración de aire del motor. (motor Turbo 270) (**)   |  | +               |                 | +               |                 | +               |                 | +               |                 | +               |                 | +               |                 | +               |                 | +               |                 | +               |
| Sustitución de las bujías de encendido del motor.   | Cada 60.000 km (independiente del tiempo)              |                 |                 |                 |                 |                 |                 |                 |                 |                 |                 |                 |                 |                 |                 |                 |                 |                 |
| Sustitución del fluido de los frenos.   | Cada 24 meses o cada 40.000 km (lo que ocurra primero) |                 |                 |                 |                 |                 |                 |                 |                 |                 |                 |                 |                 |                 |                 |                 |                 |                 |
| Sustitución de las correas de los órganos auxiliares del motor. (o cada 6 años, lo que ocurra primero). (*)                               |  |                 |                 |                 |                 |                 |                 |                 |                 |                 |                 |                 | +               |                 |                 |                 |                 |                 |
| Verificación y, si es necesario, sustitución de la válvula PRV. (*)   |  |                 |                 |                 |                 |                 |                 |                 |                 |                 |                 |                 | +               |                 |                 |                 |                 |                 |
| Verificación de las correas de los órganos auxiliares del motor. (*)  |  | +               |                 | +               |                 | +               |                 | +               |                 | +               |                 | +               |                 | +               |                 | +               |                 | +               |
| Verificación del nivel de emisiones de los gases de escape.   |  |                 |                 |                 | +               |                 |                 |                 |                 | +               |                 |                 |                 |                 | +               |                 |                 |                 |

| <b>REVISIONES</b><br><b>Cada 10.000 km o cada 12 MESES, prevaleciendo lo que ocurra primero(después de la última revisión realizada).(***)</b>  | <b>01ª</b> | <b>02ª</b> | <b>03ª</b> | <b>04ª</b> | <b>05ª</b> | <b>06ª</b> | <b>07ª</b> | <b>08ª</b> | <b>09ª</b> | <b>10ª</b> | <b>11ª</b> | <b>12ª</b> | <b>13ª</b> | <b>14ª</b> | <b>15ª</b> | <b>16ª</b> | <b>17ª</b> | <b>18ª</b> |
|---|------------|------------|------------|------------|------------|------------|------------|------------|------------|------------|------------|------------|------------|------------|------------|------------|------------|------------|
| Verificación del sistema evaporativo del depósito de combustible. (*) (***)   |            |            |            |            | +          |            |            |            |            | +          |            |            |            |            | +          |            |            |            |
| Verificación de los niveles de los líquidos/fluidos de todos los sistemas: refrigeración del motor, frenos, lavador de los vidrios, etc.  | +          | +          | +          | +          | +          | +          | +          | +          | +          | +          | +          | +          | +          | +          | +          | +          | +          | +          |
| Verificación de las pastillas de freno de las ruedas delanteras. Obs.: si el espesor útil de las pastillas está inferior a 5 mm se debe sustituirlas.   | +          | +          | +          | +          | +          | +          | +          | +          | +          | +          | +          | +          | +          | +          | +          | +          | +          | +          |
| Verificación y, si es necesario, sustitución de las zapatas de freno de las ruedas traseras (si el espesor es menor que 2 mm en una de las zapatas, sustituirlas). (*) (***)  |            |            |            |            |            | +          |            |            |            |            |            | +          |            |            |            |            |            | +          |
| Verificación de las tuberías de escape, de alimentación de combustible, de los frenos. Componentes de goma de la parte inferior del vehículo, capuchones, guarniciones, mangueras y neumáticos (desgaste y presión). Suspensiones, caja de dirección y junta homocinética.  | +          | +          | +          | +          | +          | +          | +          | +          | +          | +          | +          | +          | +          | +          | +          | +          | +          | +          |
| Verificación y, si es necesario, regulación del freno de estacionamiento. (***)   | +          | +          | +          | +          | +          | +          | +          | +          | +          | +          | +          | +          | +          | +          | +          | +          | +          | +          |
| Verificación del surtidor y escobillas del limpia-parabrisas y limpiacristales, cinturones de seguridad, mandos eléctricos de los levantavidrios de las puertas, sistema de apertura/cierre de las puertas. Verificación del sistema eléctrico/electrónico (radio, alarma, etc.), batería e iluminación interna y externa y señalización. Cuadro de instrumentos e indicadores. Estado de la batería. | +          | +          | +          | +          | +          | +          | +          | +          | +          | +          | +          | +          | +          | +          | +          | +          | +          | +          |

| <b>REVISIONES</b><br><b>Cada 10.000 km o cada 12 MESES, prevaleciendo lo que ocurra primero(después de la última revisión realizada).(*****)</b>  | <b>01<sup>a</sup></b>                                    | <b>02<sup>a</sup></b> | <b>03<sup>a</sup></b> | <b>04<sup>a</sup></b> | <b>05<sup>a</sup></b> | <b>06<sup>a</sup></b> | <b>07<sup>a</sup></b> | <b>08<sup>a</sup></b> | <b>09<sup>a</sup></b> | <b>10<sup>a</sup></b> | <b>11<sup>a</sup></b> | <b>12<sup>a</sup></b> | <b>13<sup>a</sup></b> | <b>14<sup>a</sup></b> | <b>15<sup>a</sup></b> | <b>16<sup>a</sup></b> | <b>17<sup>a</sup></b> | <b>18<sup>a</sup></b> |
|---|--|-----------------------|-----------------------|-----------------------|-----------------------|-----------------------|-----------------------|-----------------------|-----------------------|-----------------------|-----------------------|-----------------------|-----------------------|-----------------------|-----------------------|-----------------------|-----------------------|-----------------------|
| Verificación del filtro del aire acondicionado. (*)   | +  | +                     | +                     | +                     | +                     | +                     | +                     | +                     | +                     | +                     | +                     | +                     | +                     | +                     | +                     | +                     | +                     | +                     |
| Verificación del sistema de inyección/encendido del motor. Utilizar el equipamiento de diagnóstico. Efectuar la puesta a cero (reset) del aviso de revisiones.  | +  | +                     | +                     | +                     | +                     | +                     | +                     | +                     | +                     | +                     | +                     | +                     | +                     | +                     | +                     | +                     | +                     | +                     |
| Sustitución del líquido del sistema de refrigeración del motor. (*)   | Cada 120 meses o cada 240.000 km (lo que ocurra primero) |                       |                       |                       |                       |                       |                       |                       |                       |                       |                       |                       |                       |                       |                       |                       |                       |                       |
| Sustitución del aceite de la caja de la transmisión automática (si está equipado).  | For Life (sin necesidad de sustitución)                  |                       |                       |                       |                       |                       |                       |                       |                       |                       |                       |                       |                       |                       |                       |                       |                       |                       |
| Para clientes que opten por aprovisionar el vehículo exclusivamente con alcohol, se recomienda el aprovisionamiento completo del depósito de combustible con gasolina (como mínimo un depósito completo) cada 10.000 km para reducir probables contaminantes procedentes del alcohol. | +  | +                     | +                     | +                     | +                     | +                     | +                     | +                     | +                     | +                     | +                     | +                     | +                     | +                     | +                     | +                     | +                     | +                     |

| <b>REVISIONES</b><br><b>Cada 10.000 km o cada 12 MESES, prevalectiendo lo que ocurra primero(después de la última revisión realizada).(***)</b>  | 01ª | 02ª | 03ª | 04ª | 05ª | 06ª | 07ª | 08ª | 09ª | 10ª | 11ª | 12ª | 13ª | 14ª | 15ª | 16ª | 17ª | 18ª |
|--|-----|-----|-----|-----|-----|-----|-----|-----|-----|-----|-----|-----|-----|-----|-----|-----|-----|-----|
| <p>(*) Ítems que se deben sustituir/ verificar en la mitad de los periodos indicados, para vehículos utilizados predominantemente en carreteras polvorrientas, arenosas, con fango o en condiciones severas de uso (remolque, taxi, entregas urbanas, etc.) o en caso de prolongada inactividad.</p> <p>(**) Para la utilización del predominantemente en carreteras polvorrientas, arenosas o con fango el elemento del filtro de aspiración de aire del motor debe ser sustituido en todas las revisiones.</p> <p>(***) En caso de exceso de impurezas provenientes de terrenos no pavimentados, dirigirse a la <b>Red de Asistencia Fiat</b> para limpieza, lubricación y regulación de los frenos de servicio y de estacionamiento.</p> <p>(****) Para vehículos utilizados predominantemente en carreteras polvorrientas, el pre filtro del canister (filtro y tubo) debe ser sustituido cada 10.000 km en todas las versiones. En caso de exceso de polvo en ese componente, provocando comportamiento irregular del vehículo, dirigirse a la <b>Red de Asistencia Fiat</b> para sustitución inmediata.</p> <p>(*****) <b>Las tolerancias permitidas para la ejecución de las revisiones son:</b></p> <ul style="list-style-type: none"> <li>• De 30 días (para menos o para más) si ocurre por tiempo.</li> <li>• De 1.000 km (para menos o para más) si ocurre por kilometraje.</li> </ul> |     |     |     |     |     |     |     |     |     |     |     |     |     |     |     |     |     |     |

## COMPROBACIONES PERIÓDICAS

Cada 1.000 km o antes de viajes largos, hacer el control y eventualmente restablecer:

- El nivel del líquido de enfriamiento del motor.
- El nivel del líquido de los frenos.
- El nivel del líquido del lavaparabrisas.
- La presión y la condición de los neumáticos.
- El funcionamiento del sistema de iluminación (faros, indicadores de dirección, luces de emergencia, etc.).
- Funcionamiento del sistema del limpiador/lavador del parabrisas y posición/desgaste de las escobillas.

Cada **3.000** km, comprobar y, si es necesario, restablecer el nivel de aceite del motor.

Después de la última revisión en el Plan de Mantenimiento Programado (18<sup>o</sup>), considere la misma frecuen-

cia para sustitución y verificación de cada ítem.

## USO SEVERO DEL VEHÍCULO

Si el vehículo se utiliza predominantemente en una de las siguientes condiciones:

- Llevar a remolque.
- Caminos polvorientos.
- Recorridos cortos (menos de 7-8 km) y repetidos.
- Motor que gira a menudo en marcha lenta o en largos recorridos en baja velocidad o en caso de tiempo largo de inactividad.

Las siguientes comprobaciones se deben llevar a cabo con más frecuencia que la que indica el Plan de Mantenimiento Programado:

- Control del estado y del desgaste de las pastillas de los frenos delanteros.
- Control del estado y del desgaste de los frenos traseros a tambor.
- Control de la limpieza de las cerraduras del capó del motor y

de las puertas, limpieza y lubricación de las palancas.

- Control visual de las condiciones: del motor, caja de cambios, transmisión, partes rígidas y flexibles de las tuberías (escape/suministro de combustible/frenos) y de los elementos de goma (cofias/manguitos/casquillos, etc.).
- Control del estado de la carga y nivel del líquido de la batería (electrolito).
- Control visual de las condiciones de las correas de control de los accesorios.
- Control y eventual cambio del aceite del motor y del filtro de aceite.
- Control y eventual cambio del filtro del aire acondicionado.
- Control y eventual cambio del filtro de aire.
- Inspección del freno trasero a tambor. Control del estado de



limpieza y lubricación de los apoyos de las zapatas.

---

#### **Nota**

ATENCIÓN: los intervalos de sustitución de aceite del motor, ya sea por tiempo o kilometraje, deben reducirse a la mitad en los casos de utilización severa del vehículo.

---

## **ACEITE DEL MOTOR**

### **Control del nivel de aceite del motor**

---



#### **ADVERTENCIA**

Una cantidad excesiva o insuficiente de aceite en el interior del bloque es extremadamente dañina para el motor.

Tener atención para que el aceite mantenga siempre un nivel adecuado.

---

Para asegurar la buena lubricación del motor, es imprescindible el aceite manténgase en el nivel

prescrito (véase el párrafo "Comparamiento del motor" en este capítulo).

Comprobar el nivel del aceite en intervalos regulares, en cada suministro de combustible, por ejemplo.

Garantizar que el nivel de aceite que se muestra en la varilla de control esté siempre entre los límites mínimo y máximo.

### **Cambio del aceite del motor**

Consultar el "Plan de mantenimiento programado" para saber los intervalos de mantenimiento correctos.

### **Elija el tipo de aceite del motor**

Para asegurar un rendimiento óptimo y la máxima protección en cualquier condición de funcionamiento, se recomienda utilizar solamente aceites de motor certificados ACEA (ver el párrafo "Fluidos y lubricantes originales" en el capítulo "Datos técnicos").

### **Descarte del aceite usado del motor y de los respectivos filtros**

Para descarte del aceite del motor y de los respectivos filtros, buscar el órgano competente para conocer las normas locales.

---

#### **Nota**

Aceite usado y filtros que se desechan de manera incorrecta pueden causar graves daños al medio ambiente.

---

## **FILTRO DE ACEITE DEL MOTOR**

### **Cambio del filtro de aceite del motor**

El filtro de aceite del motor debe cambiarse cada vez que se cambia el aceite del motor.

Seguir los intervalos de mantenimiento que se prevén en el "Plan de mantenimiento programado" y de acuerdo con el tipo de uso del vehículo.

**G**

Para el cambio, utilizar una pieza genuina y diseñada específicamente para este vehículo.

## FILTRO DE AIRE

---



### ADVERTENCIA

El sistema de aspiración del aire (filtro de aire, tubos de goma, etc.) puede llevara cabo una función de protección en caso de retornos de llama del motor. **NO DESMONTAR** este sistema salvo para poder realizar intervenciones de reparación o mantenimiento.

Antes de poner en marcha el motor, asegúrese que el sistema no esté desmontado. El incumplimiento de esta precaución puede ocasionar lesiones graves.

---

## Cambio del filtro de aire

Para el cambio, utilizar una pieza **original** y diseñada específicamente para este vehículo.

Seguir los intervalos de mantenimiento que se prevén en el "Plan de mantenimiento programado" y de acuerdo con el tipo de uso del vehículo.

## AIRE ACONDICIONADO - MANTENIMIENTO DEL SISTEMA

---



### ADVERTENCIA

Solicitar el uso exclusivo de líquidos refrigerantes y lubricantes para compresores aprobados y adecuados para el sistema de aire acondicionado específicos del vehículo. Algunos líquidos refrigerantes no aprobados son inflamables y pueden explotar, con el riesgo de lesiones.

El uso de refrigerantes y lubricantes líquidos no aprobados también puede comprometer la eficiencia del

sistema, que requiere reparaciones costosas.

---

---



### ADVERTENCIA

El sistema de aire acondicionado contiene líquido refrigerante a alta presión.

Para evitar lesiones a personas o al sistema, la posible adición de líquido refrigerante o cualquier reparación que requiera la desactivación de los tubos, deberán ser realizadas por la **Red de Asistencia Fiat**.

---

Para asegurar el mejor rendimiento posible, el sistema de aire acondicionado debe controlarse y mantenerse en la **Red de Asistencia Fiat** a principios del verano.

### Nota

No utilizar productos químicos para lavar el sistema de aire acondicionado, ya que podrían dañar sus componentes internos. La garantía no cubre ese tipo de daño.

---

### **Cambio del filtro del aire acondicionado (si está equipado)**

Consultar el "Plan de mantenimiento programado" para saber los intervalos de mantenimiento correctos.

Para el reemplazo del filtro, irse a la **Red de Asistencia Fiat**.

### **FILTRO DE COMBUSTIBLE**

Consulte el "Plan de mantenimiento programado" para conocer los intervalos de mantenimiento programados.

Para el cambio del filtro, buscar a la **Red de Asistencia Fiat**.

### **LUBRICACIÓN DE LAS PARTES MÓVILES DE LA CARROCERÍA**

Asegurarse de que las cerraduras y los puntos de articulación de la carrocería, incluyendo elementos como guías de los asientos, bisagras de las puertas (y los respectivos rollos), puertas y capó del motor y tapa trasera (bisagras, amortiguadores,

etc.) se lubriquen periódicamente con grasa de base de litio para que su funcionamiento sea correcto y silencioso y para protegerlas contra la oxidación y desgaste.

Limpiar las piezas para eliminar cualquier rastro de polvo y suciedad. Después de la lubricación, quitar el exceso de aceite o grasa. Para asegurar el correcto funcionamiento del capó del motor, prestar especial atención también a sus dispositivos de cierre. Durante las operaciones en el capó del motor (con el motor frío), no olvidarse de controlar, limpiar y lubricar sus dispositivos de cierre, de seguridad.

Lubricar los tambores de las cerraduras exteriores dos veces al año. Aplicar una pequeña cantidad de lubricante de alta calidad directamente en tambor de la cerradura.

Si es necesario, buscar a la **Red de Asistencia Fiat**.

## **SISTEMA DE ESCAPE**

---



### **ADVERTENCIA**

Las emisiones del escape son muy peligrosas y pueden resultar mortales.

De hecho, contienen monóxido de carbono, un gas incoloro e inodoro que, si se inhala, puede ocasionar desmayos o envenenamientos.

---



### **ADVERTENCIA**

El sistema de escape puede llegar a elevadas temperaturas y puede provocar un incendio si el vehículo se estaciona sobre material inflamable. Así, hierba o hojas secas, en general, pueden incendiarse si entran en contacto con el sistema de escape del vehículo.

Evitar estacionar su vehículo o utilizarlo donde el sistema de escape pueda entrar en contacto con materiales inflamables.

---



## ADVERTENCIA

Los vehículos equipados con convertidor catalítico deben abastecerse únicamente con gasolina sin plomo. Una gasolina que contiene plomo puede dañar irreparablemente el catalizador y causar daños en la función de reducción de las emisiones contaminantes, comprometer el funcionamiento del motor, y dañarlo de manera irreparable.

Si el motor no funciona correctamente, particularmente en el caso de ignición irregular o de una caída en el rendimiento, dirigirse a la **Red de Asistencia Fiat** inmediatamente. El funcionamiento prolongado del motor de manera irregular puede causar el sobrecalentamiento del catalizador y, en consecuencia, un posible daño en el propio motor y en el vehículo.

El mantenimiento adecuado del sistema de escape es la mejor protección contra infiltración de monóxido de carbono en el habitáculo.

Si se ha detectado algún ruido anómalo en el escape, o la presencia de humo en el interior del habitáculo, o si la parte inferior de la carrocería o la parte trasera del vehículo ha sido dañada, mandar que se compruebe todo el sistema de escape y las áreas cercanas a la carrocería en la **Red de Asistencia Fiat** para identificar los componentes que puedan estar rotos, dañados, deteriorados o que se hayan desplazado de su correcta posición de montaje.

Fallas en las soldaduras o conexiones sueltas puede permitir la infiltración de gases de escape en el interior del habitáculo.

Mandar que se compruebe el sistema de escape siempre que el vehículo se iza. Cambiar los componentes necesarios (para estas intervenciones, buscar a la **Red de Asistencia Fiat**).

En condiciones normales de funcionamiento, el convertidor catalítico no requiere mantenimiento: sin embargo, para garantizar su buen funcionamiento y evitar que sufra da-

ños, es muy importante que el motor funcione bien.

A fin de reducir al mínimo el riesgo de daños al convertidor catalítico, hacer lo siguiente:

- No apagar el motor o desconectar el conmutador de encendido con una marcha engranada y el vehículo en movimiento.
- No intentar encender el motor con maniobras de inercia.
- No insistir en usar el vehículo si régimen de marcha lenta es muy irregular o si las condiciones de funcionamiento son visiblemente irregulares.

## CENTRALES ELECTRÓNICAS

Durante la utilización normal del vehículo, no son necesarias precauciones especiales.

Sin embargo, en caso de intervenciones en la instalación eléctrica o de puesta en marcha con batería auxiliar, es indispensable seguir escrupu-

losamente las recomendaciones que aquí se indican:

- No desconecte nunca la batería de la instalación eléctrica con el motor en marcha.
- Desconecte la batería de la instalación eléctrica en caso de recarga.
- No realice nunca una puesta en marcha de emergencia del motor con un cargador de baterías, utilice una batería auxiliar.
- Ponga mucha atención a la conexión entre la batería y la instalación eléctrica, verificando tanto que la polaridad sea correcta como la conexión esté en buen estado. Cuando se vuelva a conectar la batería, la central del sistema de inyección / encendido necesita regular sus parámetros internos; por lo tanto, durante los primeros kilómetros, el funcionamiento del vehículo puede resultar algo diferente respecto al anterior.

- No conecte ni desconecte los terminales de las unidades electrónicas cuando el conmutador de encendido esté en posición **MAR**.
- No verifique las polaridades eléctricas haciendo saltar chispas.
- Desconecte las centrales electrónicas si realiza soldaduras eléctricas en la carrocería. Quítelas en caso de temperaturas superiores a 80°C (trabajos especiales en la carrocería, etc.).



#### ADVERTENCIA

La instalación de accesorios electrónicos (autorradio, alarma, etc.) excepto los originales de fábrica no debe, bajo ningún concepto, alterar los cableados eléctricos de los sistemas de inyección y encendido.

Observar siempre las recomendaciones de este manual.



#### ADVERTENCIA

Las modificaciones o reparaciones en la instalación eléctrica realiza-

das de manera incorrecta y sin tener en cuenta las características técnicas de la instalación, pueden provocar anomalías en el funcionamiento con riesgo de incendio.

Buscar siempre asistencia de personal especializado.

### SISTEMA DE ENFRIAMIENTO

La salida del líquido de enfriamiento del motor o del vapor del radiador puede causar graves quemaduras.

Si se nota que sale vapor desde el motor, no abrir el capó hasta que el radiador se haya enfriado.

#### Nota

No intentar quitar la tapa del radiador o del tanque de expansión cuando estuvieren calientes. ¡RIESGO DE QUEMADURAS!

## Comprobación del líquido de enfriamiento del motor

El nivel del líquido se debe comprobar con el motor frío y no debe estar abajo de la marca MIN en el depósito. Si el nivel es insuficiente, poner lentamente, a través de la boca de llenado del depósito, el líquido. Ver el capítulo "Datos técnicos"/Fluidos y lubricantes originales

Si hay suciedad en el interior del tanque del líquido de enfriamiento del motor, vaciarlo, lavarlo y llenarlo: es necesario irse a la **Red de Asistencia Fiat**.

Revisar la delantera del condensador para comprobar si hay rastros de insectos, hojas y otros detritos en él. Si está sucio, rociar agua para limpiarlo.

Comprobar las mangueras del sistema de enfriamiento del motor para asegurarse de que la goma no esté dañada y no hay grietas, laceraciones, cortes y bloqueos en las tuberías en el lado del tanque de expansión y del radiador. Si se sospecha de la presen-

cia de fugas en el sistema (cuando se necesita hacer suministros frecuentes, por ejemplo), llevar el auto hasta la **Red de Asistencia Fiat** para que se compruebe su estanqueidad..

Con el motor apagado y a la temperatura normal de funcionamiento, comprobar el sellado del radiador del sistema de enfriamiento.

---

### Nota

NO quitar la tapa si el líquido está hirviendo: ¡RIESGO DE QUEMADURAS!

---

---

### Nota

Antes de intentar sacar la tapa del tanque del líquido de enfriamiento del motor, aguardar que el sistema se enfríe.

---

## Llenado/descarga/lavado del líquido de enfriamiento del motor

Si el líquido de enfriamiento del motor está sucio, llevar el vehículo hasta la **Red Asistencial Fiat** para las operaciones de limpieza y lavado..

Consultar el "Plan de mantenimiento programado" para saber los intervalos de mantenimiento correctos.

---

### Nota

Para el llenado, utilizar un líquido con las mismas características que se indican en "Fluidos y lubricantes originales" (ver el capítulo "Datos técnicos").

---

---

### Nota

No usar solamente agua potable, líquidos de enfriamiento a base de alcohol, inhibidores de corrosión o productos antiherrumbre, ya que pueden ser incompatibles con el líquido de enfriamiento del motor y causar obstrucción en el radiador. Además, se aconseja el uso de líquido de enfriamiento a base de glicol propileno.

---

### **Tapa del radiador del sistema de enfriamiento del motor**

La tapa debe quedar bien cerrada para evitar fugas de líquido de enfriamiento del motor y asegurar que el líquido regrese al radiador del depósito de expansión.

Revisar periódicamente la tapa y limpiarla, quitando eventuales materias extrañas de su superficie exterior.

---

#### **Nota**

Nunca agregar líquido de enfriamiento cuando el motor está caliente o sobrecalentado.

---

#### **Nota**

No aflojar o remover el tapón para intentar enfriar el motor sobrecalentado. De hecho, el calor causa un notable aumento de la presión en el sistema de enfriamiento.

---

#### **Nota**

Para evitar daños en el motor, utilizar en el radiador sólo la tapa prevista para el vehículo.

---

### **Descarte del líquido de enfriamiento del motor**

El descarte del líquido de enfriamiento del motor está sujeto a regulaciones legales: buscar el órgano competente para conocer la norma local.

---

#### **Nota**

Para evitar que los niños o animales ingieran el líquido no almacenarlo en contenedores abiertos y no desecharlo en el suelo. En caso de ingestión, contactarse con un médico inmediatamente. Eliminar inmediatamente cualquier rastro del líquido que haya quedado en el local.

---

#### **Nota**

Cuando, después de un corto recorrido se para el auto y se observa que sale vapor de la parte delantera del capó del motor. Eso es absolutamente normal y se debe a una presencia de agua de lluvia, nieve o fuerte humedad en la superficie del radiador.

---

---

#### **Nota**

Cuando el motor y el sistema estén fríos, no agregar líquido de enfriamiento más allá del nivel máximo indicado en el tanque en el motor.

---

### **SISTEMA DE FRENADO**

Para asegurar la eficacia del sistema de frenado, comprobar periódicamente los componentes: para esta operación, irse a la **Red de Asistencia Fiat**.

Consultar el "Plan de mantenimiento programado" para saber los intervalos de mantenimiento correctos.

---

#### **Nota**

Manejar con el pie en el pedal del freno puede ir en detrimento de la eficacia, aumentando el riesgo de accidentes. Durante la marcha, no dejar jamás el pie en el pedal del freno y no frenar sin necesidad para evitar el sobrecalentamiento de los frenos: el desgaste excesivo de las

pastillas puede dañar el sistema de frenado.

---

**Nota**

Para el llenado, utilizar un líquido con las mismas características que se indican en "Fluidos y lubricantes originales" (ver el capítulo "Datos técnicos").

---

**Nota**

Para eso, utilizar sólo líquidos de frenos nuevos o que estén en un envase perfectamente hermético. Un líquido de frenos que esté en un envase abierto absorbe la humedad: eso puede llevar a una ebullición del líquido durante frenados bruscos y prolongados, provocando una falla inesperada en los frenos y lo que puede resultar en accidentes.

---

**Nota**

Mantener la tapa del tanque del líquido de frenos (en el motor) siempre bien cerrada.

---

**Nota**

Si hay una cantidad excesiva de líquido de frenos dentro del tanque, eso puede causar una fuga para las partes calientes del motor, con riesgo de incendio. El líquido de los frenos puede dañar también las superficies pintadas y las partes de plástico: por lo tanto prestar mucha atención.

Evitar el contacto del líquido de los frenos líquidos a base de petróleo. Los revestimientos de sellado pueden dañarse y dejar ineficiente a los frenos.

---

**CAJA DE CAMBIOS AUTOMÁTICA****ADVERTENCIA**

El uso de aceite del cambio diferente al prescrito podría afectar a la calidad de los cambios de marcha y/o causar vibraciones anómalas en el cambio.

Utilizar siempre productos recomendados para su vehículo (ver el capítulo "Datos Técnicos")

---

Para el llenado de la caja de cambios, utilizar solamente un aceite con las mismas características que se indican en "Fluidos y lubricantes originales" (ver el capítulo "Datos técnicos").

---

**Aditivos especiales**

No agregar un tipo cualquiera de aditivos al aceite de la transmisión automática. El aceite de la transmisión automática es, en realidad, un producto diseñado específicamente para este vehículo y a adición de otros aditivos puede perjudicarlo.

---

**Nota**

No utilizar productos químicos para limpiar la caja de cambios, ya que puede dañar los componentes.



## Frecuencia de los cambios de aceite (transmisión automática)

En un vehículo en condiciones normales de funcionamiento, no es necesario cambiar el aceite de la transmisión.

Si se notan o fugas de aceite o si se detectan anomalías en el funcionamiento de la caja de cambios, llevar el auto inmediatamente a la **Red de Asistencial Fiat** para el control.

### Nota

Manejar el vehículo que está con un nivel insuficiente de aceite puede causar graves daños a la caja de cambios.

## LEVANTAMIENTO DEL VEHÍCULO

### PUNTOS DE LEVANTAMIENTO

Si es necesario levantar el vehículo, buscar a la **Red de Asistencia Fiat**, que está equipada con elevadores de brazo o elevadores de taller.

Los puntos de levantamiento del vehículo se indican por los símbolos ▽.

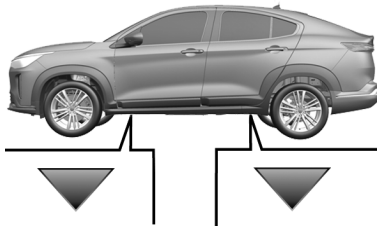

## RUEDAS Y NEUMÁTICOS

### INFORMACIONES SOBRE LA SEGURIDAD

Antes de viajes largos y siempre cada unos 1,000 km, comprobar la presión de los neumáticos, incluyendo de la rueda de repuesto. El control se debe realizar con los neumáticos fríos.

Con el uso de un vehículo, es normal que la presión aumente debido al calentamiento de los neumáticos; para conocer la correcta presión de inflado de los neumáticos, ver el párrafo "Ruedas y neumáticos" en el capítulo "Datos técnicos".

Una presión incorrecta provoca un consumo anormal de los neumáticos:

G

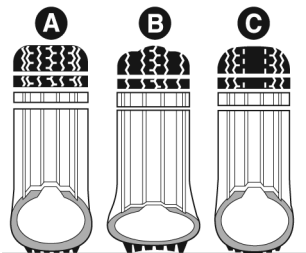

**A** - presión normal: la banda de rodamiento se gasta de manera uniforme.

**B** - presión insuficiente: la banda de rodamiento se gasta principalmente en los bordes.

**C** - sobre presión: la banda de rodamiento se gasta principalmente en el centro.



#### ADVERTENCIA

Para versiones equipadas con el sistema de monitoreo de la presión de los neumáticos iTPMS (Indirect Tyre Pressure Monitoring System), observar los mensajes e informaciones disponibles en la pantalla y encendido

de las luces de aviso I (testigos) referentes. El sistema detecta e informa al conductor sobre posibles diferencias de presión en los neumáticos. Esté atento a los mensajes e informaciones de la necesidad de efectuar la puesta a cero del sistema.

Tras el llenado de los neumáticos, se debe realizarla puesta a cero del sistema a través del cuadro de instrumentos. De lo contrario, las informaciones provistas por el sistema no serán precisas.

---

---

#### Nota

Vea informaciones específicas sobre el sistema iTPMS en el capítulo "**D - Seguridad**".

---

---

#### Nota

Los neumáticos se deben reemplazar cuando el grosor de la banda de rodamiento alcance el indicador de desgaste (**TWI**) marcado en el neumático por el fabricante.

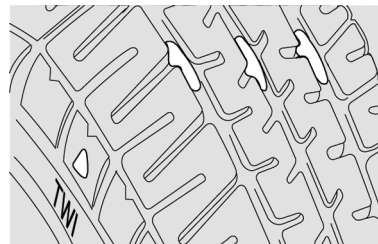

---

#### INFORMACIONES GENERALES



#### ADVERTENCIA

El comportamiento del vehículo en carretera depende de la correcta presión de inflado.

Consulte los valores de la presión en los "datos técnicos".



#### ADVERTENCIA

Una presión demasiado baja causa el supercalentamiento del neumático con la posibilidad de graves daños al mismo.

Utilizar los valores de presión indicados en el capítulo "Datos técnicos".



### ADVERTENCIA

En presencia de los neumáticos "unidireccionales" no efectuar el cambio de los neumáticos en cruce, moviéndose desde el lado derecho del vehículo hacia la izquierda y viceversa.

En presencia de este tipo de neumáticos, sólo es posible mover las ruedas del eje delantero hacia eje trasero y viceversa, manteniendo al mismo lado del vehículo.

---

---



### ADVERTENCIA

No realizar nunca retoques de pintura en las llantas de aleación.

Podrían verse perjudicadas las características mecánicas de las ruedas.

---

---

Para evitar daños a los neumáticos, seguir las siguientes precauciones:

- Evitar frenado y arranques bruscos, choques violentos contra bordillo de aceras,

agujeros, obstáculos y largos viajes por caminos accidentados.

- Comprobar periódicamente si los neumáticos presentan cortes en los lados, burbujas o si la banda de rodamiento está desgastado de forma irregular.
- Evitar viajar con el vehículo sobrecargado. Si el neumático se pincha, parar inmediatamente y reemplazarlo.
- Cada 10.000 km, garantizar la rotación de los neumáticos, manteniéndolos en el mismo lado del vehículo para invertir el sentido del giro (si los neumáticos son del tipo unidireccional). Los neumáticos unidireccionales se reconocen por las flechas en el flanco del neumático, que indican la dirección del rodamiento ideal y que se debe respetar. Sólo así los neumáticos mantienen sus características en términos de agarre, ruido, resistencia al desgaste y drenaje en superficies mojadas.
- Los neumáticos quedan viejos, aunque poco utilizados. La pre-

sencia de grietas en la goma de la banda de rodamiento y en los flancos del neumático es una indicación de su envejecimiento. De cualquier manera, si los neumáticos se han colocado hace más de 6 años, se debe controlarlos por personal especializado. Controlar también con especial cuidado la rueda de repuesto.

- En caso de reemplazo, colocar siempre neumáticos nuevos, evitando aquellos procedencia dudosa.
- Cuando se reemplaza un neumático, se aconseja reemplazar también la válvula de llenado.

## RUEDAS Y NEUMÁTICOS

Para saber el tipo de ruedas y neumáticos que viene con en el vehículo, ver el párrafo "Ruedas y neumáticos" en el capítulo "Datos técnicos".

G



### ADVERTENCIA

Para vehículos con conjunto rueda/neumático de repuesto de dimensiones menores que los conjuntos ruedas/neumáticos de uso normal, no exceda la velocidad indicada en el adhesivo aplicado a la rueda.

No superar, en ninguna situación, el límite de velocidad permitido.

### CONJUNTO RUEDA Y NEUMÁTICO DE REPUESTO

En las versiones con rueda de repuesto de dimensión menor que las ruedas de uso normal, en la rueda de repuesto encuentra aplicado un adhesivo con los principales avisos sobre la utilización y de las respectivas limitaciones. No quitar el adhesivo, no cubrirlo y nunca aplicar ningún embellecedor de rueda.



### ADVERTENCIA

El conjunto rueda/neumático de repuesto se destina exclusivamente al

uso temporal, en caso de emergencia.

La utilización debe reducirse al mínimo indispensable.

### Nota

En caso de duda respecto a la situación presente en su vehículo, consulte la etiqueta adhesiva color blanco aplicada en la rueda de repuesto aplicada en la rueda de repuesto de las versiones con rueda de repuesta de dimensión menor que las ruedas de uso normal, en la que está especificada la velocidad máxima permitida de uso. Conducir el vehículo con prudencia.



### ADVERTENCIA

Las características de conducción del vehículo, con la rueda de repuesto montada, se alteran. Por lo tanto, se debe evitar aceleraciones y frenadas violentas, cambios de dirección bruscos y curvas en alta velocidad. La durabilidad promedio de la rueda de repuesto es de 3000 km.

Cuando haya alcanzado esos 3000 km, el neumático debe ser sustituido por el original o por otro de repuesto con las mismas características del neumático previsto para el vehículo.



### ADVERTENCIA

No es permitido utilizar simultáneamente dos o más ruedas de repuesto.

Respetar siempre las recomendaciones de este manual.



### ADVERTENCIA

No lubricar las roscas de los tornillos antes de montar los neumáticos, pues estos podrán soltarse espontáneamente durante la utilización del vehículo.

En ninguna circunstancia los tornillos deben ser lubricados.



### ADVERTENCIA

Tornillos con impurezas deben ser limpios antes de la utilización en el vehículo.

En caso de corrosión o roscado difícil, los tornillos deben ser sustituidos.



### ADVERTENCIA

No cumplir las restricciones de uso de la rueda de repuesto puede provocar accidentes con riesgo de graves lesiones o muerte.

Seguir siempre las prescripciones de este manual.

### Nota

Comprobar regularmente la presión de los neumáticos originalmente instalados y del neumático de repuesto, respetando los valores indicados en este manual, en el capítulo "Datos técnicos".

En caso de eventual vaciado parcial o total del conjunto rueda/neumático de repuesto,

efectuar el llenado del neumático de repuesto hasta alcanzar la presión prescrita en este manual, en el capítulo "Datos técnicos".

El conjunto rueda/neumático de repuesto debe estar siempre condicionado en local adecuado en el vehículo calibrado en la presión indicada, para que, en caso de emergencia, esté listo para ser utilizado de manera segura y adecuada.

El vehículo puede estar equipado con sistema de monitoreo de la presión de los neumáticos iTPMS (Indirect Tyre Pressure Monitoring System) lo cual es capaz de señalar al conductor una eventual presión insuficiente en los neumáticos con base presión en frío indicada en este manual, en el capítulo "Datos técnicos". Las modalidades de funcionamiento del sistema, indicaciones, restricciones y advertencias de seguridad se encuentran en este manual, en el capítulo "Puesta en marcha y conducción".

## RECOMENDACIONES SOBRE LA ROTACIÓN DE LOS NEUMÁTICOS



### ADVERTENCIA

Los métodos de rotación indicados NO deben adoptarse en caso de utilizar neumáticos de tipo "unidireccional".

Con este tipo de neumáticos, solo pueden moverse las ruedas del eje delantero al trasero y viceversa, manteniéndolas en el mismo lado del vehículo. Para más información, consultar las advertencias descritas en el apartado "Información general".

Los neumáticos delanteros y traseros se ven sometidos a cargas y esfuerzos diferentes debidos a giros, maniobras y frenadas. Por esta razón, se desgastan de forma desigual.

Para evitar esto, es posible rotar los neumáticos en el momento oportuno. Con rotación de los neumáticos se entiende mover las ruedas a posiciones diferentes, con respecto al vehículo. Por lo tanto, cada rueda

se sitúa en un eje diferente y, donde sea posible, en el lado opuesto del vehículo.

La rotación de los neumáticos contribuye a que se mantengan inalteradas las capacidades de adherencia y de tracción en carreteras mojadas o con fango, permitiendo un óptimo manejo del vehículo.

En caso de desgaste anormal de los neumáticos, identificar la causa y corregirla luego que sea posible, acudiendo a la **Red de Asistencia Fiat**.

#### Nota

El correcto funcionamiento del vehículo depende de los neumáticos, que deben ser todos de las mismas dimensiones, del mismo tipo y de la misma circunferencia. El uso de neumáticos de dimensiones diferentes puede dañar el vehículo. Es necesario seguir la rotación de los neumáticos para obtener un desgaste equilibrado de ellos.

El método de rotación recomendado para la tracción delantera es

como se indica en la figura a continuación (la flecha externa indica el sentido de marcha del vehículo).

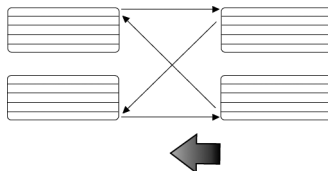

Tras el procedimiento de rotación de los neumáticos, se debe hacer la puesta a cero (reset) del sistema iTPMS para correcta indicación.

## INACTIVIDAD PROLONGADA DEL VEHÍCULO

### PRECAUCIONES

Si el vehículo precisar permanecer inmóvil durante más de un mes, tomar las siguientes precauciones:

- Estacionar el vehículo en un lugar cubierto, seco y si posible, ventilado y dejar los vidrios ligeramente abiertos.

- Garantizar que el freno de estacionamiento no quede enganchado.
- Desconectar el terminal negativo del polo de la batería y comprobar su carga. Durante el almacenamiento, este control debe repetirse cada tres meses.
- Si la batería no se desconecta del sistema eléctrico, hacer el control de su carga cada treinta días.
- Limpiar y proteger las partes de metal brillantes con productos específicos disponibles en el mercado.
- Esparcir talco en las escobillas de goma del parabrisas y dejarlas alzadas de los vidrios.
- Tapar el vehículo con una funda de género o de plástico perforado, prestando especial atención de no dañar la superficie pintada cuando se arrastra el polvo acumulado en ella. No usar fundas de plástico compacto, que no permiten la evaporación de la

humedad presente en la superficie del vehículo.

- Inflar los neumáticos a una presión de +0,5 bar (+7.25 psi) por encima de lo que se recomienda y hacer un control periódico de ella.
- No vaciar el sistema refrigerante del motor.
- Siempre que el vehículo queda inactivo por dos o más semanas, arrancar el motor, dejarlo en marcha lenta y accionar el aire acondicionado unos 5 minutos, ajustándolo para aire exterior y con la aleta del ventilador en el máximo. Esta operación asegura una lubricación adecuada en el sistema, reduciendo así al mínimo la posibilidad de daños al compresor cuando el sistema se vuelva a prender.

---

#### **Nota**

Antes de cortar la corriente eléctrica de la batería, esperar al menos un minuto a partir de que el conmutador de encendido se ponga en

**STOP** y desde el cierre de la puerta en el lado del conductor. Cuando la corriente eléctrica de la batería se vuelva a establecer, asegurarse de que el conmutador de encendido está en **STOP** y que la puerta del lado del conductor está cerrada.

---

## **CARROCERÍA**

### **PROTECCIÓN CONTRA FACTORES ATMOSFÉRICOS**

El vehículo cuenta con las mejores soluciones tecnológicas para proteger eficientemente la carrocería contra la corrosión.

Las principales son:

- Productos y sistemas de pintura que ofrecen al vehículo, resistencia a la corrosión y la abrasión.
- Uso de chapas galvanizadas (o con tratamiento previo), con gran resistencia a la corrosión.
- Tratamiento por aspersión con materiales plásticos para proteger

los puntos más expuestos: dentro de los guardabarros, bordes, etc..

- Uso de cajas "abiertas", para evitar la condensación y acumulación de agua, que puede promover la formación de herrumbre en el interior.
- Uso de películas especiales con protección antiabrasión en los puntos más expuestos (guardabarros traseros, puertas, etc.).

### **GARANTÍA DE LA PARTE EXTERIOR DEL VEHÍCULO Y DE LA PARTE INFERIOR DE LA CARROCERÍA**

Cualquier elemento original o estructura de la carrocería del vehículo se garantiza contra perforación o corrosión. Para conocer los términos generales de esta garantía, consulte el Manual de Garantía.

**G**

## CONSERVACIÓN DE LA CARROCERÍA

### Pintura



#### ADVERTENCIA

Os detergentes sujам as águas.

Lavar o veículo somente em locais equipados para o recolhimento e a depuração dos líquidos utilizados para a lavagem.



#### ADVERTENCIA

Con el fin de mantener intactas las características estéticas de la pintura se recomienda no utilizar productos abrasivos ni abrillantadores para limpiar el vehículo.

Observar las recomendaciones de este manual.

En caso de abrasión o grietas profundas se aconseja hacer los retoques necesarios lo más rápido posible para evitar la formación de herrumbre.

El mantenimiento de la pintura consiste en el lavado, cuya frecuencia depende de las condiciones y del ambiente en que se usa. En regiones de alta polución del aire, por ejemplo, se recomienda lavar el vehículo más a menudo.

Algunas partes del vehículo pueden tener tinta opaca que, para preservarse como tal, requieren una atención especial: Consultar la advertencia abajo.



#### ADVERTENCIA

En las estaciones de lavado se recomienda evitar el lavado con rodillos y/o escobillas. Lavar el vehículo exclusivamente a mano utilizando productos detergentes con PH neutro; secarlo con un paño de gamuza húmedo. No utilizar productos abrasivos y/o abrillantadores para limpiar el vehículo. Lavar inmediatamente y con minuciosidad los excrementos de los pájaros, ya que su acidez ataca la pintura.

Evitar (si no es indispensable) estacionar el vehículo debajo de árboles; quitar inmediatamente las sustancias resinosas de origen vegetal ya que, una vez secas, podrían necesitar para su eliminación el uso de productos abrasivos y/o abrillantadores, muy desaconsejados ya que podrían alterar la opacidad de la pintura. Para la limpieza del parabrisas y de la luneta, utilizar detergentes específicos y paños bien limpios para no rayar o alterar la transparencia de los mismos.

Para un lavado correcto del vehículo, seguir estas indicaciones:

- Si lava su vehículo en una máquina automática, quitar la antena del techo.
- Se se usan vaporizadores o limpiadores de alta presión para el lavado, mantener la tobera de agua a una distancia mínima de 40 cm de la carrocería para evitar daños o cambios. El agua que queda acumulada, puede, en el largo plazo, dañar al vehículo.



- Es preferible mojar la carrocería con un chorro de agua de baja presión.
- Pasar una esponja con una solución de detergente suave en la carrocería y enjuagarla a menudo.
- Enjuague bien con agua y secar con chorro de aire o un paño suave.

Durante el secado, tenga cuidado especialmente de las partes menos visibles (vanos de las puertas, capó, contorno de los faros, etc.) donde el agua puede acumularse más fácilmente. No lavar el vehículo después de haberlo dejado parado bajo el sol o cuando el capó del motor está caliente: eso puede cambiar el brillo de la pintura.

Las partes exteriores de plástico deben limpiarse usando el mismo procedimiento realizado para el lavado normal del vehículo.

---

### Nota

Evitar estacionar el vehículo debajo de árboles; las sustancias de las resinas dan un aspecto opaco a la pintura y aumentan la posibilidad de corrosión.

---

### Nota

Los excrementos de pájaros deben ser limpiados inmediatamente y con cuidado ya que su acidez es particularmente agresiva.

---

### Vidrios

Usar detergentes específicos y paños bien limpios para no rayar o cambiar su transparencia.

### Faros delanteros

Utilizar un paño suave y empapado en agua y jabón para autos.

---

### Nota

En la limpieza de las partes de plástico transparentes de los faros, no usar sustancias aromáticas (como

éter de petróleo) o cetonas (como acetona).

---

En caso de lavado con una manguera de agua, mantener el chorro de agua a una distancia de al menos 20 cm de los faros.

---

### Nota

El lavado debe realizarse con el motor frío y el conmutador de encendido en la posición **STOP**. Después del lavado, asegurarse de que las protecciones diversas (como las tapas de goma y protecciones varias), no se quiten o se dañen.

---

### Cofre del motor

La limpieza del compartimiento del motor, utilizando lavadora de alta presión, no es recomendable. Los componentes del motor poseen protección contra la infiltración de agua, pero las presiones generadas por la lavadora pueden dañarlos.

El lavado del compartimiento del motor es procedimiento que debe evitarse. Sin embargo, cuando sea

necesario lavarlo, observar las recomendaciones a continuación:

- El lavado debe efectuarse con el motor frío y el conmutador de encendido en la posición **STOP**.
- No utilice sustancias cáusticas, productos ácidos o derivados de petróleo.
- Evite los chorros de agua directamente sobre los componentes electroelectrónicos y sus cables.
- Proteja con plástico el alternador, la central de la ignición / inyección electrónica, la batería, la bobina y la central del sistema ABS.
- Proteja también con plástico el depósito del fluido de freno, para evitar su contaminación.

Después del lavado, asegúrese de que las varias protecciones (por ejemplo, tapones de goma y varias protecciones), no están quitadas o dañadas.

Después del lavado, no pulverice ningún tipo de fluido (por ejemplo, diésel, queroseno, etc.) sobre el motor y los componentes, lo que podría dañarlos, causando, incluso, la retención de polvo.

## INTERIOR DEL VEHÍCULO

### GENERALIDADES



#### ADVERTENCIA

No utilizar nunca productos inflamables, como éter de petróleo o gasolina rectificada, para limpiar las partes interiores del vehículo.

Las cargas electrostáticas que se generan por rozamiento durante la operación de limpieza podrían provocar un incendio.



#### ADVERTENCIA

No guardar aerosoles en el vehículo: ¡Peligro de explosión!

Los aerosoles no deben exponerse a temperaturas superiores a 50° C. En el interior de un vehículo expuesto al sol, la temperatura puede superar ampliamente dicho valor.



#### ADVERTENCIA

No debe haber ningún tipo de obstáculo debajo de los pedales.

Comprobar que posibles alfombras estén bien extendidas y no interfieran con los pedales.

Revisar periódicamente el estado de limpieza de los interiores y por debajo de las alfombras, una vez que suciedades pueden causar la oxidación de la chapa.

### ALFOMBRAS EN EL PISO DEL VEHÍCULO

Cerciorarse de que nada (alfombras, etc.) impida el movimiento y el recorrido de los pedales del vehículo.



## ADVERTENCIA

Cerciorarse de que las alfombras estén siempre estiradas y bien posicionadas. Observar la localización correcta en cada unidad y su respectivo posicionamiento. Algunas versiones disponen de elementos de fijación, indicados por las flechas **A**, para auxiliaren la sujeción de la alfombra al piso.

La disposición indebida o el uso de una alfombra no homologada puede significar un obstáculo al accionamiento de los pedales. Utilizar, exclusivamente, alfombras originales y/o homologadas por FIAT, evitando materiales no autorizados.

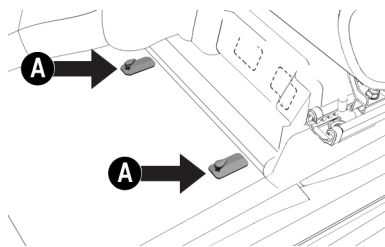

## Nota

Para la seguridad del conductor, la alfombra debe fijarse en los elementos de fijación indicados por las flechas **A**.

Controlar periódicamente el estado de limpieza de los interiores, por debajo de las alfombras, que podría provocar la oxidación de la chapa. Para la seguridad en la conducción, utilizar solamente alfombras originales Fiat.

## ASIENTOS Y PARTES DE GÉNERO

Quitar el polvo con un cepillo suave o una aspiradora. Para limpiar mejor los revestimientos de terciopelo, se aconseja humedecer el cepillo. Fregar los asientos con una esponja humedecida en una solución de agua y detergente neutro.

## ASIENTOS DE CUERO (si está equipado)

Eliminar la suciedad seca con una gamuza o un paño húmedo, sin ejercer demasiada presión.

Quitar las manchas de líquido o grasa con un paño absorbente, sin fregar. Luego, pasar una gamuza o paño suave humedecido con agua y jabón neutro.

## Nota

No usar alcohol o productos derivados de petróleo.

## PARTES DE PLÁSTICO Y RECUBIERTAS



## ADVERTENCIA

No utilizar alcohol, bencina ni sus derivados para limpiar la pantalla transparente del cuadro de instrumentos y del tablero.

Riesgo de daños a los materiales.

Realizar la limpieza de los plásticos interiores con un paño de micro-

fibra, si posible humedecido en una solución de agua y detergente neutro no abrasivo.

Para extraer el polvo, utilizar un paño de microfibra humedecido con agua. No se aconseja usar pañuelo de papel que pueden dejar residuos.

**PARTES REVESTIDAS DE CUERO (si está equipado)**

Para limpiar estos elementos usan sólo agua y jabón neutro. Nunca utilizar alcohol o productos a base de alcohol.

# DATOS TÉCNICOS

En ese capítulo están todas las instrucciones útiles para entender cómo se hace y cómo funciona su vehículo, además de datos y tablas. Ha sido pensado para el apasionado, para el técnico, y para aquellos que quieran conocer a su vehículo más en detalle.

|   |      |
|---|------|
| DATOS PARA LA IDENTIFICACIÓN . . . . .  | H-1  |
| MOTOR . . . . .   | H-2  |
| TRANSMISIÓN . . . . .   | H-3  |
| FRENOS . . . . .  | H-4  |
| SUSPENSIONES . . . . .  | H-4  |
| DIRECCIÓN . . . . .   | H-6  |
| RUEDAS (RINES) Y NEUMÁTICOS<br>(LLANTAS) . . . . .                              | H-8  |
| DIMENSIONES . . . . .   | H-10 |
| PESOS Y CARGAS . . . . .  | H-15 |
| APROVISIONAMIENTOS . . . . .  | H-17 |
| FLUIDOS Y LUBRICANTES ORIGINALES . . . . .                                      | H-19 |
| EQUIPOS Y SISTEMAS DE<br>RADIOCOMUNICACIÓN:<br>HOMOLOGACIONES LEGALES . . . . . | H-22 |
| Homologaciones . . . . .  | H-24 |



# DATOS PARA LA IDENTIFICACIÓN

La tabla a continuación indica la ubicación de las etiquetas y grabados de identificación del vehículo.

## ETIQUETAS DEL VEHÍCULO

| Indicación | Ubicación  |
|------------|--|
| A          | <b>VIN (número del chasis):</b> grabado en el piso debajo del asiento delantero derecho. Para acceder al número VIN, levantar la tapa de la alfombra debajo del asiento delantero derecho. |
| B          | <b>Año de fabricación:</b> grabado en etiqueta sobre la columna de la puerta delantera derecha.  |
| C          | <b>VIS:</b> grabado en etiqueta sobre la columna de la puerta delantera derecha.   |
| D          | <b>VIS:</b> grabado en etiqueta sobre el guardabarros delantero derecho.   |
| E          | <b>VIS:</b> grabado en el parabrisas, en el vidrio trasero y en los vidrios de las puertas.  |
| F          | <b>Tipo y número del motor:</b> grabado en la parte inferior del bloque del motor, cerca del motor de arranque.  |

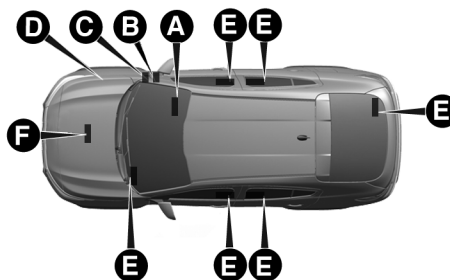

# MOTOR

## Datos generales

| Cilindrada total (cm <sup>3</sup> )                            | TURBO 200 GASOLINA   | TURBO 270 GASOLINA   | TURBO 200 FLEX         |                       | TURBO 270 FLEX   |                      |
|--|----------------------|--|------------------------|-----------------------|--|----------------------|
| Ciclo  | OTTO                 | OTTO   | OTTO                   |                       | OTTO   |                      |
| Número de cilindros  | 03                   | 04   | 03                     |                       | 04   |                      |
| Número de válvulas por cilindro                                | 04                   | 04   | 04                     |                       | 04   |                      |
| Diámetro y carrera de los pistones (mm)                        | 70,00 - 70,03 x 86,5 | 70,00 x 86,5   | 70,00 - 70,03 x 86,5   |                       | 70,00 x 86,5   |                      |
| Cilindrada total (cm <sup>3</sup> )                            | 999,0                | 1332,0   | 999,0                  |                       | 1332,0   |                      |
| Relación de compresión   | 10,5:1               | 10,5:1   | 10,5:1                 |                       | 10,5:1   |                      |
| Potencia máxima (CEE) (kW/cv)                                  | 88,3/120,0           | 128,7/175,0  | Gasolina<br>91,9/125,0 | Alcohol<br>95,6/130,0 | Gasolina<br>132,5/180  | Alcohol<br>136,0/185 |
| Régimen correspondiente (rpm)                                  | 5750                 | 5750   | 5750                   | 5750                  | 5750   | 5750                 |
| Par máximo (CEE) (kgfm/Nm)                                     | 20,4/200,0           | 27,5/270,0   | 20,4/200,0             | 20,4/200,0            | 27,5/270,0   | 27,5/270,0           |
| Régimen correspondiente (rpm)                                  | 1750                 | 1850   | 1750                   | 1750                  | 1750   | 1750                 |
| Régimen de ralentí   | 950 ± 50 rpm         | 830 ± 50 rpm (aire acondicionado apagado)<br>900 ± 50 rpm (aire acondicionado encendido) | 950 ± 50 rpm           |                       | 830 ± 50 rpm (aire acondicionado apagado)<br>900,0 ± 50 rpm (aire acondicionado encendido) |                      |
| Porcentaje de CO en ralentí después del convertidor catalítico | < 0,2%               | < 0,2%   | < 0,2%                 |                       | < 0,2%   |                      |



## ALIMENTACIÓN

### Datos generales

| Versiones | Alimentación                                 |
|-----------|--|
| TURBO 200 | Inyección directa en la cámara de combustión |
| TURBO 270 | Inyección directa en la cámara de combustión |



### ADVERTENCIA

Cualquier modificación o reparación de la instalación eléctrica realizada incorrectamente y sin tener en cuenta las características técnicas de la instalación, puede causar anomalías de funcionamiento.

RIESGO DE INCENDIO!

## TRANSMISIÓN

### Versiones con transmisión CVT

| Versiones   | Cambio  | Tracción  |
|---|---|-----------|
| DRIVE T200 CVT<br>AUDACE T200 CVT<br>IMPETUS T200 CVT | Automática con convertidor de par<br>7 Marchas emuladas en el modo Manual -<br>Variable en el modo Automático | Delantera |

## Versiones con transmisión automática AT6

| Versiones   | Cambio   | Tracción  |
|---|--|-----------|
| T270 AT6<br>AUDACE T270 AT6<br>IMPETUS T270 AT6<br>LIMITED T270 AT6 | Automática con convertidor de par, seis marchas para adelante y marcha atrás | Delantera |

## FRENOS

### Especificaciones

| Versiones           | Frenos delanteros   | Frenos traseros  | Frenos de estacionamiento  |
|---------------------|---|--|--|
| Todas las versiones | Sistema de disco ventilado, con pinza flotante "low drag" y cilindro de control | Sistema de tambor con zapatas autocentrantes, un cilindro de control por rueda, dispositivo de ajuste automático del juego y orificio de inspección para controlar el desgaste de zapatas. | Comando eléctrico mediante la activación de un switch en la consola central que, cuando se activa, actúa sobre las zapatas de freno traseras a través del actuador eléctrico |

## SUSPENSIONES

### Especificaciones

| Versiones           | Delanteras   | Traseras  |
|---------------------|--|---|
| Todas las versiones | Sistema McPherson con ruedas independientes, brazos oscilantes inferiores transversales con barra estabilizadora. Amortiguadores hidráulicos y telescópico. Elemento hidráulico: resorte helicoidal. | Eje de torsión con ruedas semi independientes. Amortiguadores hidráulicos y telescópico. Elemento hidráulico: resorte helicoidal. |

## Alineación - Ruedas delanteras

| Versiones (*)    | Comba   | Caster  | Convergencia por rueda   |
|------------------|---|---|--|
| DRIVE T200 CVT   | $-0.73^\circ \pm 0.58^\circ$ ( $-0^\circ44' \pm 0^\circ35'$ ) | $4.85^\circ \pm 0.65^\circ$ ( $4^\circ51' \pm 0^\circ39'$ ) | $-0.60 \text{ mm} \pm 0.50 \text{ mm}$ ( $-0^\circ05' \pm 0^\circ05'$ ó $-0.08^\circ \pm 0.08^\circ$ ) |
| AUDACE T200 CVT  | $-0.75^\circ \pm 0.58^\circ$ ( $-0^\circ45' \pm 0^\circ35'$ ) | $4.80^\circ \pm 0.65^\circ$ ( $4^\circ48' \pm 0^\circ39'$ ) | $-0.60 \text{ mm} \pm 0.50 \text{ mm}$ ( $-0^\circ05' \pm 0^\circ05'$ ó $-0.08^\circ \pm 0.08^\circ$ ) |
| IMPETUS T200 CVT | $-0.75^\circ \pm 0.58^\circ$ ( $-0^\circ45' \pm 0^\circ35'$ ) | $4.78^\circ \pm 0.65^\circ$ ( $4^\circ47' \pm 0^\circ39'$ ) | $-0.60 \text{ mm} \pm 0.50 \text{ mm}$ ( $-0^\circ05' \pm 0^\circ05'$ ó $-0.08^\circ \pm 0.08^\circ$ ) |
| T270 AT6         | $-0.73^\circ \pm 0.58^\circ$ ( $-0^\circ44' \pm 0^\circ35'$ ) | $4.80^\circ \pm 0.65^\circ$ ( $4^\circ48' \pm 0^\circ39'$ ) | $-0.60 \text{ mm} \pm 0.50 \text{ mm}$ ( $-0^\circ05' \pm 0^\circ05'$ ó $-0.08^\circ \pm 0.08^\circ$ ) |
| AUDACE T270 AT6  | $-0.73^\circ \pm 0.58^\circ$ ( $-0^\circ44' \pm 0^\circ35'$ ) | $4.80^\circ \pm 0.65^\circ$ ( $4^\circ48' \pm 0^\circ39'$ ) | $-0.60 \text{ mm} \pm 0.50 \text{ mm}$ ( $-0^\circ05' \pm 0^\circ05'$ ó $-0.08^\circ \pm 0.08^\circ$ ) |
| IMPETUS T270 AT6 | $-0.75^\circ \pm 0.58^\circ$ ( $-0^\circ45' \pm 0^\circ35'$ ) | $4.78^\circ \pm 0.65^\circ$ ( $4^\circ47' \pm 0^\circ39'$ ) | $-0.60 \text{ mm} \pm 0.50 \text{ mm}$ ( $-0^\circ05' \pm 0^\circ05'$ ó $-0.08^\circ \pm 0.08^\circ$ ) |
| LIMITED T270 AT6 | $-0.73^\circ \pm 0.58^\circ$ ( $-0^\circ44' \pm 0^\circ35'$ ) | $4.80^\circ \pm 0.65^\circ$ ( $4^\circ48' \pm 0^\circ39'$ ) | $-0.60 \text{ mm} \pm 0.50 \text{ mm}$ ( $-0^\circ05' \pm 0^\circ05'$ ó $-0.08^\circ \pm 0.08^\circ$ ) |

## Alineación - Ruedas traseras

| Versiones (*)                 | Comba   | Convergencia total (**)   |
|-------------------------------|---|---|
| DRIVE T200 CVT GASOLINA       | $-0.50^\circ \pm 0.50^\circ$ ( $-0^\circ30' \pm 0^\circ30'$ ) | $4.60 \text{ mm} \pm 4.00 \text{ mm}$ ( $0^\circ36' 0^\circ40'$ ó $0.60^\circ \pm 0.66^\circ$ ) |
| AUDACE T200 CVT FLEX/GASOLINA | $-0.48^\circ \pm 0.50^\circ$ ( $-0^\circ29' \pm 0^\circ30'$ ) | $4.40 \text{ mm} \pm 4.00 \text{ mm}$ ( $0^\circ34' 0^\circ40'$ ó $0.56^\circ \pm 0.66^\circ$ ) |
| IMPETUS T200 CVT FLEX         | $-0.48^\circ \pm 0.50^\circ$ ( $-0^\circ29' \pm 0^\circ30'$ ) | $4.60 \text{ mm} \pm 4.00 \text{ mm}$ ( $0^\circ34' 0^\circ40'$ ó $0.56^\circ \pm 0.66^\circ$ ) |
| IMPETUS T200 CVT GASOLINA     | $-0.48^\circ \pm 0.50^\circ$ ( $-0^\circ29' \pm 0^\circ30'$ ) | $4.60 \text{ mm} \pm 4.00 \text{ mm}$ ( $0^\circ36' 0^\circ40'$ ó $0.60^\circ \pm 0.66^\circ$ ) |

| Versiones (*)                                | Comba   | Convergencia total (**)   |
|--|---|---|
| T270 AT6 GASOLINA                            | $-0.98^\circ \pm 0.50^\circ$ ( $-0^\circ59' \pm 0^\circ30'$ ) | 4.60 mm $\pm$ 4.00 mm ( $0^\circ34' 0^\circ40'$ ó $0.56^\circ \pm 0.66^\circ$ ) |
| AUDACE T270 AT6 GASOLINA                     | $-0.98^\circ \pm 0.50^\circ$ ( $-0^\circ59' \pm 0^\circ30'$ ) | 4.40 mm $\pm$ 4.00 mm ( $0^\circ34' 0^\circ40'$ ó $0.56^\circ \pm 0.66^\circ$ ) |
| AUDACE T270 AT6 GASOLINA<br>(Mercado México) | $-0.98^\circ \pm 0.50^\circ$ ( $-0^\circ59' \pm 0^\circ30'$ ) | 4.60 mm $\pm$ 4.00 mm ( $0^\circ34' 0^\circ40'$ ó $0.56^\circ \pm 0.66^\circ$ ) |
| IMPETUS T270 AT6 GASOLINA                    | $-0.98^\circ \pm 0.50^\circ$ ( $-0^\circ59' \pm 0^\circ30'$ ) | 4.60 mm $\pm$ 4.00 mm ( $0^\circ34' 0^\circ40'$ ó $0.56^\circ \pm 0.66^\circ$ ) |
| LIMITED T270 AT6 FLEX/GASOLINA               | $-0.98^\circ \pm 0.50^\circ$ ( $-0^\circ59' \pm 0^\circ30'$ ) | 4.60 mm $\pm$ 4.00 mm ( $0^\circ34' 0^\circ40'$ ó $0.56^\circ \pm 0.66^\circ$ ) |

(\*) Valores de referencia para vehículos en orden de marcha.

## Nota

(\*\*) ATENCIÓN: los valores informados son para **CONVERGENCIA TOTAL**.

# DIRECCIÓN

## Especificaciones

| Versiones                         | Número de giros del volante | Diámetro mínimo de curva (m) | Tipo   |
|-----------------------------------|-----------------------------|------------------------------|--|
| DRIVE T200 CVT<br>AUDACE T200 CVT | 2,74                        | 10,5                         | Dirección asistida eléctrica con piñón y cremallera. |

| Versiones  | Número de giros del volante | Diámetro mínimo de curva (m) | Tipo   |
|--|-----------------------------|------------------------------|--|
| <b>IMPETUS T200 CVT<br/>T270 AT6<br/>AUDACE T270 AT6<br/>IMPETUS T270 AT6<br/>LIMITED T270 AT6</b> | 2,74                        | 10,7                         | Dirección asistida eléctrica con piñón y cremallera. |

# RUEDAS (RINES) Y NEUMÁTICOS (LLANTAS)

Las llantas son de aleación o acero estampado y los neumáticos sin cámara con carcasa radial.

## LECTURA CORRECTA DEL NEUMÁTICO (LLANTA)

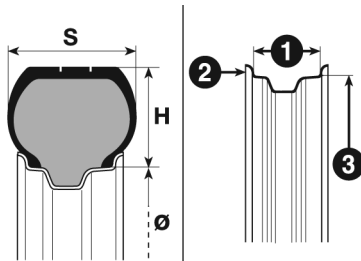

Ejemplo: **215/45 R18 93H**

**215** - Anchura nominal del neumático en mm (S)

**45** - Relación altura/anchura en % (H/S)

**R**- Tipo de construcción - código radial

**H-8**

**18** - Diámetro de la rueda en pulgadas Ø

**93** - Índice de capacidad de carga

**H**- Índice de velocidad máxima

### Índice de velocidad máxima

**T** - hasta 190 km/h

**U** - hasta 200 km/h

**H** - hasta 210 km/h

**V** - hasta 240 km/h

**W** - hasta 270 km/h

### Índice de carga (capacidad)

| Índice de carga | Carga máxima por neumático (kg) |
|-----------------|---------------------------------|
| 89              | 580 kg                          |
| 91              | 615 kg                          |
| 93              | 650 kg                          |
| 95              | 690 kg                          |

## LECTURA CORRECTA DE LA RUEDA

Ejemplo: **7,0J x R18 ET35**

**7,0** anchura de la rueda en pulgadas (1).

**J** perfil de la galería (relieve lateral donde se apoya el talón de la llanta) (2).

**18** Diámetro de montaje en pulgadas (corresponde al diámetro del neumático que se va a montar) (3 = Ø).

**ET 35** compensación de la rueda (distancia entre el plan de apoyo del disco/rueda y la línea del centro de la rueda).

## ESPECIFICACIONES DE LAS RUEDAS (RINES) Y NEUMÁTICOS (LLANTAS)

### Aplicación

| Versiones                           | Ruedas (Rines)             | Neumáticos (Llantas)   | Llantas (rines) y neumáticos (llantas) de repuesto           |
|-------------------------------------|----------------------------|------------------------|--|
| DRIVE T200 CVT                      | 6,0J x R17 ET35 (aleación) | 205/50 R17 89H ó (89V) | Llanta: 4,0 x R16 ET15 (acero)<br>Neumático: T125/80 R16 97M |
| AUDACE T200 CVT                     | 7,0J x R17 ET35 (aleación) | 205/50 R17 89H o (89V) |  |
| IMPETUS T200 CVT                    | 7,0J x R18 ET35 (aleación) | 215/45 R18 93H         |  |
| T270 AT6                            | 7,0J x R18 ET35 (aleación) | 215/45 R18 93H         |  |
| AUDACE T270 AT6                     | 7,0J x R17 ET35 (aleación) | 215/50 R17 89H ó 89V   |  |
| AUDACE T270 AT6<br>(Mercado México) | 7,0J x R17 ET35 (aleación) | 215/50 R17 91V         |  |
| IMPETUS T270 AT6                    | 7,0J x R18 ET35 (aleación) | 215/45 R18 93H         |  |
| LIMITED T270 AT6                    | 7,0J x R18 ET35 (aleación) | 215/45 R18 93H         |  |

### Nota

Utilizar solamente neumáticos con características y dimensiones prescritas en este manual. Esta condición garantiza una correcta indicación de velocidad y distancia recorrida en el cuadro de instrumentos.

### PRESIÓN DE LOS NEUMÁTICOS (LLANTAS)

La calibración de los neumáticos debe ser realizada con los neumáticos fríos.

## Especificaciones

| Versión             | Con media carga   | Con plena carga   | Presión económica | Neumático (llanta) de repuesto (*) |
|---------------------|-------------------|-------------------|-------------------|------------------------------------|
|                     | Delantera/trasera | Delantera/trasera | Delantera/trasera |                                    |
| Todas las versiones | 32 psi            | 32 psi            | 36 psi            | 60 psi                             |

(\*) Después de usar la rueda de repuesto en una emergencia, si es necesario, calibrar la rueda según el valor que se recomienda en la tabla.

Si es necesario levantar el vehículo, ver "Levantamiento del vehículo" en el capítulo "Mantenimiento y cuidados de su vehículo."

---

### Nota

ATENCIÓN: conducir el vehículo con los neumáticos defectuosos o con la presión diferente de la recomendada puede dañar las ruedas y los propios neumáticos, dejándolos más vulnerables a baches e imperfecciones en las vías. Observar siempre las recomendaciones de este manual.

---

## DIMENSIONES

Las dimensiones se expresan en mm y se refieren al vehículo equipado con los neumáticos suministrados. Considerar las dimensiones cuando el vehículo está vacío. Según la dimensión de las ruedas es posible encontrar pequeñas variaciones en los valores indicados.



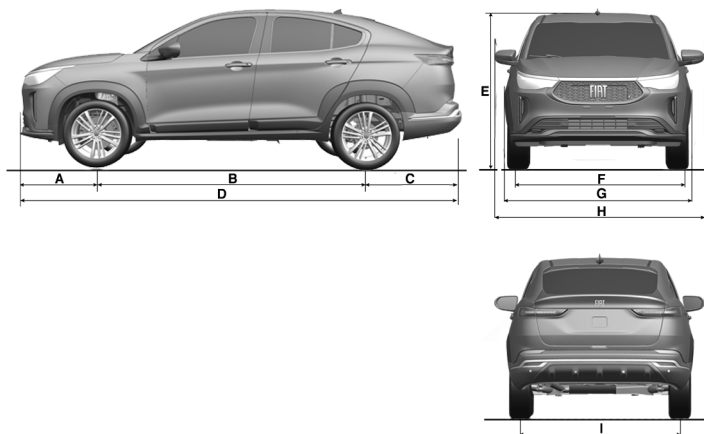

**Medidas (con el vehículo vacío)**

| Versões                   | A   | B    | C    | D    | E    | F    | G    | H    | I    |
|---------------------------|-----|------|------|------|------|------|------|------|------|
| DRIVE T200 CVT GASOLINA   | 854 | 2532 | 1041 | 4427 | 1545 | 1484 | 1774 | 1990 | 1510 |
| AUDACE T200 CVT FLEX      | 852 | 2533 | 1044 | 4427 | 1545 | 1491 | 1774 | 1989 | 1511 |
| AUDACE T200 CVT GASOLINA  | 854 | 2532 | 1041 | 4427 | 1545 | 1484 | 1774 | 1990 | 1510 |
| IMPETUS T200 CVT FLEX     | 852 | 2533 | 1044 | 4427 | 1545 | 1491 | 1774 | 1989 | 1511 |
| IMPETUS T200 CVT GASOLINA | 854 | 2532 | 1041 | 4427 | 1545 | 1484 | 1774 | 1990 | 1510 |
| T270 AT6 GASOLINA         | 854 | 2533 | 1041 | 442  | 1547 | 1491 | 1774 | 1990 | 1516 |



| Versões                   | A   | B    | C    | D    | E    | F    | G    | H    | I    |
|---------------------------|-----|------|------|------|------|------|------|------|------|
| AUDACE T270 AT6 GASOLINA  | 854 | 2533 | 1041 | 4427 | 1547 | 1491 | 1774 | 1990 | 1516 |
| IMPETUS T270 AT6 GASOLINA | 854 | 2533 | 1041 | 4427 | 1547 | 1491 | 1774 | 1990 | 1516 |
| LIMITED T270 AT6 FLEX     | 854 | 2532 | 1041 | 4427 | 1545 | 1484 | 1774 | 1990 | 1510 |
| LIMITED T270 AT6 GASOLINA | 854 | 2533 | 1041 | 4427 | 1547 | 1491 | 1774 | 1990 | 1516 |

## VOLUMEN DEL COMPARTIMIENTO DE EQUIPAJES (CAJUELA)

### Capacidad (normas ISO 3832)

|   | En condiciones normales | Abatido total |
|---|-------------------------|---------------|
| Capacidad del compartimiento de equipajes (en litros) | 600                     | 1087          |

## ALTURA MÍNIMA DESDE EL SUELO/ÁNGULOS CARACTERÍSTICOS

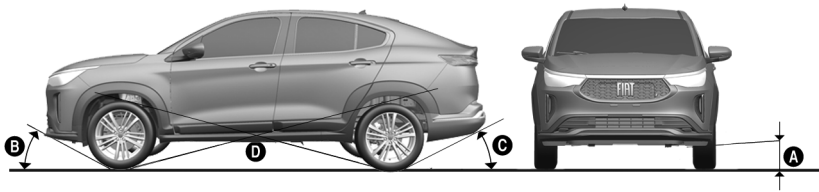

### Altura libre entre los ejes desde el suelo (referencia A)

La altura se mide cerca del margen inferior entre los ejes.

Las dimensiones se expresan en mm y se refieren al vehículo equipado con los neumáticos suministrados.

### Altura libre del suelo (con el vehículo vacío)

| Versiones                 | mm   |
|---------------------------|--|
| DRIVE T200 CVT GASOLINA   | Entre ejes: 215<br>Zona de la rueda: : 191 |
| AUDACE T200 CVT FLEX      | Entre ejes: 217<br>Zona de la rueda: : 192 |
| AUDACE T200 CVT GASOLINA  | Entre ejes: 215<br>Zona de la rueda: : 190 |
| IMPETUS T200 CVT FLEX     | Entre ejes: 218<br>Zona de la rueda: : 192 |
| IMPETUS T200 CVT GASOLINA | Entre ejes: 217<br>Zona de la rueda: : 191 |
| T270 AT6 GASOLINA         | Entre ejes: 220<br>Zona de la rueda: 194   |
| AUDACE T270 AT6 GASOLINA  | Entre ejes: 220<br>Zona de la rueda: 194   |
| IMPETUS T270 AT6 GASOLINA | Entre ejes: 220<br>Zona de la rueda: 194   |
| LIMITED T270 AT6 FLEX     | Entre ejes: 216<br>Zona de la rueda: 189   |

| Versiones                 | mm                                       |
|---------------------------|--|
| LIMITED T270 AT6 GASOLINA | Entre ejes: 220<br>Zona de la rueda: 194 |

### "Ángulo de ataque" (referencia B)

El ángulo de ataque se determina por la línea horizontal del suelo de la carretera y la línea tangente que pasa entre la rueda delantera y el punto inferior más prominente del vehículo.

Cuanto mayor sea el ángulo, menos probabilidades hay de una colisión con la carrocería o chasis durante una subida acentuada o en un adelantamiento de un obstáculo.

### "Ángulo de salida" (referencia C)

El ángulo de salida se determina por las mismas líneas del "Ángulo de enganche" y se refiere a la parte trasera del vehículo.

### "Ángulo de rampa" (referencia D)

El valor del "ángulo de rotura" se relaciona con la altura del vehículo desde el suelo y representa la capacidad del vehículo de pasar por una loma, más o menos acentuada, haciendo que el vehículo, cuando sus partes inferiores más salientes (generalmente la parte inferior de la carrocería) tocan en la loma, permanezca apoyado al suelo con el chasis o con la carrocería lo que, de lo contrario daría lugar a la pérdida de adherencia de las ruedas. Si las ruedas no adhieren suficientemente al suelo, no tienen adherencia suficiente para mover el vehículo.

Cuanto mayor sea la altura desde el suelo, mayor es el ángulo de rotura. Por otro lado, conviene recordar que cuanto mayor sea la altura desde el suelo, menor es su estabilidad debido a la elevación del centro de gravedad, reduciendo en consecuencia el ángulo lateral.

## Ángulos característicos

| Versiones                 | Ángulo de ataque (Ángulo de acoplamiento) (referencia B) | Ángulo de salida (referencia C) | Ángulo de rampa (Ángulo de báden) (referencia D) |
|---------------------------|--|---------------------------------|--|
| DRIVE T200 CVT GASOLINA   | 20,2°  | 24,2°                           | 20,8°  |
| AUDACE T200 CVT FLEX      | 20,3°  | 24,2°                           | 20,8°  |
| AUDACE T200 CVT GASOLINA  | 20,1°  | 24,4°                           | 20,8°  |
| IMPETUS T200 CVT FLEX     | 20,4°  | 24,3°                           | 21,2°  |
| IMPETUS T200 CVT GASOLINA | 20,0°  | 24,6°                           | 21,0°  |
| T270 AT6 GASOLINA         | 20,5°  | 24,6°                           | 21,5°  |
| AUDACE T270 AT6 GASOLINA  | 20,5°  | 24,6°                           | 21,5°  |
| IMPETUS T270 AT6 GASOLINA | 20,5°  | 24,6°                           | 21,5°  |
| LIMITED T270 AT6 FLEX     | 20,2°  | 24,2°                           | 20,8°  |
| LIMITED T270 AT6 GASOLINA | 20,5°  | 24,6°                           | 21,5°  |

## PESOS Y CARGAS

### Especificaciones (VEHÍCULOS FLEX)

| Pesos (kg)  | AUDACE T200 CVT FLEX | IMPETUS T200 CVT FLEX | LIMITED T270 AT6 FLEX |
|---|----------------------|-----------------------|-----------------------|
| Peso del vehículo en orden de marcha (con aprovisionamientos, rueda de repuesto, herramientas y accesorios) | 1253                 | 1262                  | 1304                  |
| Capacidad de carga (5 personas + 50 Kg)   | 400                  | 400                   | 400                   |

H

| Pesos (kg)   | AUDACE T200<br>CVT FLEX | IMPETUS T200<br>CVT FLEX | LIMITED T270 AT6<br>FLEX |
|--|-------------------------|--------------------------|--------------------------|
| <b>Cargas máximas admitidas por eje (*)</b>            |                         |                          |                          |
| – eje delantero  | 860                     | 864                      | 907                      |
| – eje trasero  | 793                     | 798                      | 797                      |
| <b>Cargas máximas remolcables (remolque sin freno)</b> | 400                     | 400                      | 400                      |

### Especificaciones (VEHÍCULOS GASOLINA)

| Pesos (kg)   | DRIVE T200<br>CVT<br>GASOLINA | AUDACE T200<br>CVT<br>GASOLINA | IMPETUS T200<br>CVT<br>GASOLINA | T270 AT6<br>GASOLINA /<br>AUDACE T270<br>AT6<br>GASOLINA | IMPETUS T270<br>AT6<br>GASOLINA | LIMITED T270<br>AT6<br>GASOLINA |
|--|-------------------------------|--------------------------------|---------------------------------|--|---------------------------------|---------------------------------|
| <b>Peso del vehículo en orden de marcha (con aprovisionamientos, rueda de repuesto, herramientas y accesorios)</b> | 1250                          | 1251                           | 1261                            | 1301   | 1301                            | 1301                            |
| <b>Capacidad de carga (5 personas + 50 Kg)</b>   | 400                           | 400                            | 400                             | 400  | 400                             | 400                             |
| <b>Cargas máximas admitidas por eje (*)</b>  |                               |                                |                                 |  |                                 |                                 |
| – eje delantero  | 853                           | 854                            | 864                             | 904  | 904                             | 904                             |
| – eje trasero  | 797                           | 797                            | 797                             | 797  | 797                             | 797                             |
| <b>Cargas máximas remolcables (remolque sin freno)</b>   | 400                           | 400                            | 400                             | 400  | 400                             | 400                             |

(\*) Cargas que no se pueden superar. El conductor es responsable de los objetos en el compartimento de equipajes y debe respetar a las cargas máximas permitidas.

---

**Nota**

El peso combinado de los pasajeros, equipaje, remolque y carga a transportarse no puede exceder la capacidad de carga definida en la especificación de pesos de este manual.

---

**Nota**

La sobrecarga del compartimiento de equipajes el carga impropia pueden afectar a la maniobrabilidad y estabilidad del vehículo y puede ocasionar graves accidentes. Obedecer a todas los límites de carga establecidos y otras orientaciones contenidas en este manual.

---

## **APROVISIONAMIENTOS**

### **Especificaciones (en litros)**

|                                     | <b>DRIVE T200 CVT<br/>GASOLINA</b> | <b>AUDACE / IMPETUS<br/>T200 CVT<br/>FLEX/GASOLINA</b> | <b>T270 / AUDACE /<br/>IMPETUS T270<br/>TURBO GASOLINA<br/>AT6</b> | <b>LIMITED T270<br/>TURBO<br/>FLEX/GASOLINA<br/>AT6</b> |
|-------------------------------------|------------------------------------|--|--|---|
| Depósito de combustible (*)         | 47                                 | 47   | 47   | 47  |
| Incluyendo una reserva de           | 6,5                                | 6,5  | 6,5  | 6,5   |
| Sistema de refrigeración del motor  | 6,65                               | 6,65   | 7,00   | 7,00  |
| Cárter de aceite del motor          | 3,3                                | 3,3  | 4,5  | 4,5   |
| Cárter de aceite del motor y filtro | 3,6                                | 3,6  | 4,8  | 4,8   |
| Caja del cambio/ diferencial        | 7,6                                | 7,6  | 6,2  | 6,2   |
| Circuito de los frenos hidráulicos  | 0,6                                | 0,6  | 0,6  | 0,6   |

|  | DRIVE T200 CVT<br>GASOLINA | AUDACE / IMPETUS<br>T200 CVT<br>FLEX/GASOLINA | T270 / AUDACE /<br>IMPETUS T270<br>TURBO GASOLINA<br>AT6 | LIMITED T270<br>TURBO<br>FLEX/GASOLINA<br>AT6 |
|--|----------------------------|---|--|---|
| Depósito del líquido del lavaparabrisas y lavaluneta | 2,5                        | 2,5   | 2,5  | 2,5   |

(\*) Valores aproximados, pueden variar según el plano de inclinación del vehículo en el momento del aprovisionamiento.

## NOTAS SOBRE EL USO DE LOS PRODUCTOS

### Aceite

No completar el nivel con aceites de características diferentes de las del aceite ya existente.

### Combustibles

Los motores FLEX fueron proyectados para utilizar gasolina conforme legislación vigente o alcohol para uso en automóviles, conforme legislación vigente, en cualquier proporción.

Los motores a GASOLINA han sido proyectados para utilizar gasolina sin plomo con índice de octano no inferior a 95.



### ADVERTENCIA

Utilizar únicamente el combustible con especificación establecida según Legislación Federal vigente en la fecha de la fabricación del vehículo.

Eventuales daños en los componentes de los sistemas de emisiones, alimentación y otros daños en el mismo motor debido al uso de combustible fuera de las especificaciones, combustible contaminado, adulterado o con presencia de plomo o aditivos metálicos a base de manganeso, no serán cubiertos por la garantía.



## CONSUMO DE ACEITE DEL MOTOR

El principio de funcionamiento de los motores a combustión interna, impone que una parte del aceite lubricante se consume durante el funcionamiento del motor, con el objetivo de obtener una óptima lubricación de las partes en contacto.

Indicativamente, el consumo de aceite máximo del motor, expresado en gramos (g) por cada 1000 km, es el siguiente: 400g

---

### Nota

El consumo de aceite depende del estilo de conducción y de las condiciones de empleo del vehículo. Durante el primer periodo de utilización del vehículo, el motor se encuentra en fase de "rodaje", por eso el consumo de aceite del motor sólo puede considerarse estabilizado después de haber recorrido los primeros 5.000 a 6.000 km.

---

## FLUIDOS Y LUBRICANTES ORIGINALES

El aceite del motor de su vehículo fue diseñado y probado especialmente para cumplir con los requisitos establecidos por el Plan de Mantenimiento Programado. El uso constante de los lubricantes indicados garantiza las características de consumo de combustible y las emisiones. La calidad del lubricante es fundamental para el funcionamiento y la durabilidad del motor.

Los productos recomendados y homologados por Stellantis para uso en los vehículos FIAT se indican en las tablas a continuación.

En casos de emergencia donde no se disponga de lubricantes con las características especificadas, es permitido utilizar, para realizar los rellenos, productos con las especificaciones ACEA mínimas indicadas; en este caso, no se garantiza el rendimiento óptimo del motor.

---

### Nota

El uso de productos que no atiendan a las especificaciones informadas podrá causar daños y/o perjudicar el funcionamiento del vehículo.

---

## Especificaciones

| Empleo   | Características de los lubricantes y otros líquidos para un correcto funcionamiento del vehículo   | Intervalo de sustitución   | Productos homologados       |
|--|--|--|-----------------------------|
| Lubricante para motor  | Motor 1.0 TURBO 200 y motor 1.3 TURBO 270: lubricante totalmente sintético 0W30 ACEA C2 - FCA 9.55535-GSI  | Según el Plan de Mantenimiento Programado                                  | MOPAR MAXPRO SYNTHETIC 0W30 |
| Lubricantes y grasas para la transmisión                           | <b>6 marchas:</b> Lubricante específico: ATF AW-1; calificación 9.55550 - AV.  | Transmisión automática AT6   | MOPAR SP-IV M ATF           |
|  | Buscar a la <b>Red de Asistencia Fiat</b> .  | Transmisión CVT  | -                           |
|  | Grasa de bisulfeto de molibdenio, para elevadas temperaturas de utilización. Consistencia NLGI 2. Calificación 9.55580.  | Juntas homocinéticas lado de la rueda                                      | -                           |
|  | Grasa Lubricante específica para juntas homocinéticas con bajo coeficiente de fricción. Consistencia NL.G.I. 1,5. Calificación 9.55580.  | Juntas homocinéticas lado del diferencial                                  | -                           |
| Fluido para os los frenos  | Fluido sintético para sistemas de frenos y embragues. SAE J 1704; CUNA NC 956 DOT 4 A.B.; ISO 4925; FMVSS N° 116 DOT 4; EB 155/91 - ABNT 4, 9.55597  | Depósito de fluido de freno  | MOPAR DOT 4                 |
| Protector y anticongelante para sistema de refrigeración del motor | Fluido concentrado para sistemas de enfriamiento a base de monoetileno glicol y un paquete e inhibidor de corrosión de origen orgánico - OAT (Organic and Acid Tecnology). FIAT MS.90032 - Parte B | Depósito de líquido de refrigeración del motor (*)                         | MOPAR Coolant OAT 50 (**)   |
| Líquido de los lavadores del parabrisas y luneta trasera           | Alcoholes y tensoactivos   | Depósito del líquido del limpiador/lavador del parabrisas y luneta trasera | MOPAR Cleaner 60S (***)     |

(\*) AVISO: no reponer ni mezclar con otros líquidos con características diferentes de las descritas.

(\*\*) No es necesaria la dilución del producto MOPAR Coolant OAT 50.

(\*\*\*) Para facilitar la limpieza del vidrio del limpiaparabrisas y del limpialuneta se recomienda añadir el producto MOPAR Cleaner 60S al líquido del depósito del limpiaparabrisas, en la siguiente proporción: 10% de MOPAR Cleaner 60S + 90% de agua potable.

---



### **ADVERTENCIA**

El uso de productos con diferentes características de las anteriores puede causar daños en el motor no cubiertos por la garantía.

Utilice sólo productos con las especificaciones recomendadas.

---

---

### **Nota**

Para identificar la localización de los depósitos en el vehículo, consultar el apartado "Compartimiento del motor" en el capítulo "Mantenimiento y cuidados con su vehículo".

---

# EQUIPOS Y SISTEMAS DE RADIOCOMUNICACIÓN: HOMOLOGACIONES LEGALES

## HOMOLOGACIONES RAMATEL - ARGENTINA

Estos productos están homologados por el ENTE NACIONAL DE COMUNICACIONES (ENACOM) de la República Argentina, según los procedimientos reglamentados por la Resolución CNC 82/2015, y atienden a los requisitos técnicos aplicados.

La secuencia numérica impresa debajo del isotipo identifica el número de inscripción constante del Certificado de Inscripción de Materiales junto al REGISTRO DE ACTIVIDADES Y MATERIALES DE TELECOMUNICACIONES (RAMATEL).

### LLAVE CON TELECOMANDO (RKE 358.01)

CONTIENE  
[R] RAMATEL H-28254

### BCM L9

CONTIENE  
[R] RAMATEL H-14763

### SKIN (Passive Entry - Botón Keyless)

CONTIENE  
[R] RAMATEL H-22320

### FOBIK (Passive Entry - Llave electrónica)

CONTIENE  
[R] RAMATEL H-22006

### RFHM (Passive Entry - central)

CONTIENE  
[R] RAMATEL H-22007

### Radio R1 8,4"

CONTIENE  
[R] RAMATEL C-25090

### Radio R1 10,1"

CONTIENE  
[R] RAMATEL C-25090

### WCP (Wireless Charging Pad)

CONTIENE  
[R] RAMATEL H-27246

## HOMOLOGACIONES IFT - MÉXICO

Estos productos están homologados por el IFT - Instituto Federal de Telecomunicaciones de México

y atienden a los requisitos técnicos aplicados.

La secuencia numérica identifica el número de inscripción constante del Certificado de Homologación junto a la Dirección General de Autorizaciones y Servicios del IFT.

---

**Nota**

Consulte los códigos de radiofrecuencia en la tabla presente en la página siguiente.

---

**HOMOLOGACIONES CONATEL - PARAGUAY**

Estos productos están homologados por la CONATEL - Comisión Nacional de Telecomunicaciones de Paraguay y atienden a los requisitos técnicos aplicados.

La secuencia numérica identifica el número de registro constante del Certificado de Homologación junto a la CONATEL.

---



**Nota**

Consulte los códigos de radiofrecuencia en la tabla presente en la página siguiente.

---

# Homologaciones

## Códigos de radiofrecuencia

|   | IFT (México)   | CONATEL (PARAGUAY)  |
|---|--|---|
|   |  <b>ift</b> INSTITUTO FEDERAL DE TELECOMUNICACIONES |  |
| LLAVE CON TELECOMANDO (RKE)               | RLVGIRK17-0067   | 2023-01-I-0034  |
| BCM L9                                    | RLVMABC15-1745   | 2017-04-I-000077  |
| SKIN (Passive Entry - Botón Keyless)      | RLVCOA216-0991   | 2021-08-I-0502  |
| FOBIK (Passive Entry - Llave electrónica) | RLVCOS116-1005   | 2021-08-I-0500  |
| RFHM (Passive Entry - Central)            | RLVCOS116-1003   | 2021-08-I-0501  |
| RADIO R1 8,4"                             | RCPMIR120-1782   | 2020-07-I-0483  |
| RADIO R1 10,1"                            | RCPMIR120-1782   | 2020-07-I-0483  |
| WCP (Wireless Charging Pad)               | ULM-NOM-10072  | 2021-10-I-0598  |

# ÍNDICE ALFABÉTICO

## A

|   |           |  |      |   |      |
|---|-----------|--|------|---|------|
| A instalación de un sistema Isofix . . . . .                        | D-33      | Advertencias generales sobre la transmisión automática . . . . .           | E-18 | Apertura de emergencia de la tapa del compartimiento de equipajes . . . . . | B-63 |
| ABS (Anti-lock Braking System) . . . . .                            | D-7       | AEB (Autonomous Emergency Braking car to car) (si está equipado) . . . . . | D-8  | Apertura del capó del motor . . . . .                                       | B-58 |
| Acceso a los fusibles . . . . .                                     | F-9       | Ahorro de combustible . . . . .  | E-46 | Apertura del compartimiento de equipajes . . . . .                          | B-59 |
| Acción de la alarma . . . . .                                       | B-15      | Airbag . . . . .   | D-37 | Apoyabrazos delantero . . . . .   | B-64 |
| Aceite del motor . . . . .  | G-5, G-17 | Airbags delanteros . . . . .   | D-37 | Apoyacabezas . . . . .  | B-26 |
| Aceite del sistema de accionamiento del cambio automático . . . . . | G-7       | Airbags laterales . . . . .  | D-39 | Aprovisionamientos . . . . .  | H-17 |
| Acondicionamiento de aire . . . . .                                 | B-49      | Aire acondicionado - mantenimiento del sistema . . . . .                   | G-18 | Arranque con batería auxiliar . . . . .                                     | F-21 |
| Activación de la alarma . . . . .                                   | B-16      | Ajuste de la altura de los cinturones de seguridad . . . . .               | D-23 | Arranque con maniobras de inercia . . . . .                                 | F-24 |
| Activación del dispositivo de Cruise control . . . . .              | E-27      | Alarma . . . . .   | B-15 | Arranque de emergencia . . . . .  | F-21 |
| Activación y desactivación del dispositivo Speed limiter . . . . .  | E-25      | Alfombras en el piso del vehículo . . . . .                                | G-34 | Arranque de emergencia en el sistema Start&Stop . . . . .                   | E-24 |
| Activación y desactivación del sistema Start&Stop . . . . .         | E-21      | Alimentación . . . . .   | H-3  | Arranque del motor . . . . .  | E-1  |
| Adecuación del dispositivo de retención infantil . . . . .          | D-31      | Alteración de la velocidad en el Cruise control . . . . .                  | E-29 | Arranque del motor - Flex . . . . .   | E-2  |
|   |           | Altura mínima del suelo/ángulos característicos . . . . .                  | H-12 | Arranque después de inactividad prolongada . . . . .                        | E-3  |
|   |           | Anulación de la alarma . . . . .   | B-17 | Asideros . . . . .  | B-65 |
|   |           |  |      | Asiento trasero . . . . .   | B-24 |
|   |           |  |      | Asientos . . . . .  | B-23 |

|  |      |  |      |  |      |
|--|------|--|------|--|------|
| Avería en el sistema de diagnóstico de a bordo/control del motor . . . . . | C-35 | Cámara de marcha atrás - Visualizaciones y mensajes en la pantalla . . . . . | E-39 | Comportamiento de la luz de aviso de los cinturones de seguridad delanteros . . . . .          | D-25 |
| Avisos para el uso de los cinturones de seguridad . . .                    | D-23 | Cambio de neumáticos . . . . .   | F-15 | Comportamiento de los iconos de los cinturones de seguridad de los asientos traseros . . . . . | D-26 |
| <b>B</b>   |      | Capó del motor . . . . .   | B-58 | Comprobación de los niveles . . . . .  | G-2  |
| Batería . . . . .  | G-7  | Cargador inalámbrico para teléfonos celulares . . . . .                      | B-65 | Comprobación de los niveles del motor TURBO 200 . . . . .                                      | G-3  |
| Bloqueo de encendido y posición de estacionamiento . . .                   | E-17 | Carrocería . . . . .   | G-31 | Comprobación de los niveles del motor TURBO 270 . . . . .                                      | G-4  |
| Bloqueo/desbloqueo de las puertas desde el exterior . . .                  | B-17 | Central portafusibles del compartimiento del motor . . . . .                 | F-9  | Comprobaciones periódicas . . . . .  | G-16 |
| Bloqueo/desbloqueo de las puertas desde el interior . . .                  | B-17 | Centrales electrónica . . . . .  | G-20 | Conjunto de botones en el tablero . . . . .  | B-68 |
| Bolsa de aire . . . . .  | D-37 | Cierre del capó . . . . .  | B-59 | Conjunto de la luz interior delantera . . . . .  | B-41 |
| Botones de control de la computadora de a bordo . . . . .                  | C-7  | Cierre del compartimiento de equipajes . . . . .                             | B-61 | Conmutador de arranque - llave electrónica . . . . .   | B-13 |
| <b>C</b>   |      | Cinturones s de seguridad . . . . .  | D-21 | Conmutador de encendido - llave mecánica . . . . .   | B-12 |
| Cabeceras . . . . .  | B-26 | Code System . . . . .  | B-14 | Conmutador de luces . . . . .  | B-31 |
| Calentamiento del motor luego del arranque . . . . .                       | E-4  | Compartimiento de equipajes . . . . .  | B-59 | Conservación de la carrocería . . . . .  | G-32 |
| Cámara de marcha atrás - descripción . . . . .                             | E-38 | Compartimiento del motor . . . . .   | G-2  |  |      |
|  |      | Compensación de la inclinación de los faros . . . . .                        | B-40 |  |      |



|   |      |   |           |   |      |
|---|------|---|-----------|---|------|
| Consola central con portaobjetos . . . . .                | B-64 | Desbloqueo de emergencia de la palanca de la transmisión automática . . . . . | F-27      | Espejo interior electrocrómico . . . . .                    | B-28 |
| Control de las emisiones de contaminantes . . . . .       | B-72 | Descongelación del lado externo del parabrisas . . . . .                      | B-54      | Espejo retrovisor interior . . . . .                        | B-28 |
| Controles del aire acondicionado . . . . .                | B-52 | Desempeñamiento del lado interno del parabrisas . . . . .                     | B-54      | Espejos . . . . .   | B-28 |
| Cruise control . . . . .                                  | E-27 | Desempeñamiento eléctrico . . . . .   | B-55      | Espejos retrovisores exteriores . . . . .                   | B-28 |
| Cuadro de instrumentos . . . . .                          | C-2  | Difusores orientables y regulables . . . . .                                  | B-50      | Estilo de manejo . . . . .                                  | E-47 |
| Cubierta de compartimento de equipajes . . . . .          | B-61 | Dimensiones . . . . .   | H-10      | Etiquetas de identificación del vehículo . . . . .          | H-1  |
| Cuentarrevoluciones . . . . .                             | C-4  | Dirección . . . . .   | B-27, H-6 | Event Data Recorder (E-DR) . . . . .                        | D-43 |
| <b>D</b>  |      | Distribución de aire en el interior del vehículo . . . . .                    | B-49      | Extintor de incendios . . . . .                             | F-31 |
| Datos para la identificación . . . . .                    | H-1  | Duplicado de las llaves . . . . .   | B-8       | Extracción de emergencia de la llave de encendido . . . . . | F-26 |
| Definición de la velocidad en el Cruise control . . . . . | E-28 | <b>E</b>  |           | <b>F</b>  |      |
| Desabilitação dos sistemas de segurança ativos . . . . .  | D-6  | Equipamientos internos . . . . .  | B-63      | Faros altos . . . . .                                       | B-36 |
| Desactivación de la alarma . . . . .                      | B-16 | ESC (Electronic Stability Control) . . . . .                                  | D-3       | Faros antiniebla . . . . .                                  | B-38 |
| Desactivación del cruise control . . . . .                | E-29 | Especificaciones de ruedas e neumáticos . . . . .                             | H-9       | Faros antiniebla - orientación . . . . .                    | B-38 |
| Desactivación del dispositivo Speed Limiter . . . . .     | E-27 |   |           | Faros bajos . . . . .                                       | B-35 |
|   |      |   |           | Filtro de aceite del motor . . . . .                        | G-17 |
|   |      |   |           | Filtro de aire . . . . .                                    | G-18 |
|   |      |   |           | Filtro de combustible . . . . .                             | G-19 |

|  |      |
|--|------|
| Fluidos y lubricantes originales . . . . .                           | H-19 |
| Follow me home . . . . .   | B-37 |
| Freno de estacionamiento eléctrico (Electronic Park Brake) . . . . . | E-5  |
| Frenos . . . . .   | H-4  |
| Función Auto Hold . . . . .  | E-9  |
| Función auto lights . . . . .  | B-37 |
| Función de emergencia del cambio . . . . .                           | E-17 |
| Función Sport . . . . .  | D-20 |
| Funcionamiento (Start&Stop) . . . . .                                | E-21 |
| Funcionamiento del Code . . . . .                                    | B-15 |
| Funcionamiento del Parksense con remolque . . . . .                  | E-37 |
| Funciones de los botones . . . . .                                   | B-69 |
| Funciones de los botones de control en la consola central . . . . .  | B-71 |
| Fusibles . . . . .   | F-8  |

## G

|  |      |
|--|------|
| Gancho de remolque . . . . .   | E-46 |
| Garantía de la parte exterior del vehículo y de la parte inferior de la carrocería . . . . . | G-31 |
| Gases de escape . . . . .  | E-49 |
| Guantera . . . . .   | B-63 |

## I

|   |      |
|---|------|
| Inactividad del vehículo en el sistema Start&Stop . . . . .               | E-23 |
| Inactividad prolongada del vehículo . . . . .                             | G-30 |
| Indicador de temperatura del líquido de refrigeración del motor . . . . . | C-4  |
| Indicador del nivel de combustible . . . . .                              | C-5  |
| Indicadores de dirección - luces de giro . . . . .                        | B-34 |
| Instrumentos de a bordo . . . . .   | C-4  |
| Irregularidades en el funcionamiento del sistema Start&Stop . . . . .     | E-23 |

## L

|   |      |
|---|------|
| Lavaparabrisas . . . . .  | B-43 |
| LDW (Lane Departure Warning - Asistente de permanencia en carril) . . . . . | D-17 |
| Lectura correcta de la rueda . . . . .                                      | H-8  |
| Lectura correcta del neumático (llanta) . . . . .                           | H-8  |
| Levantamiento del vehículo . . . . .  | G-25 |
| Levantavidrios eléctricos . . . . .   | B-55 |
| Liberando un vehículo atascado . . . . .                                    | F-28 |
| Limitador de velocidad - Speed limiter . . . . .                            | E-25 |
| Limitadores de carga . . . . .  | D-29 |
| Limpiador inteligente de la luneta trasera (si está equipado) . . . . .     | B-47 |
| Limpialuneta y lavaluneta . . . . .   | B-44 |
| Limpiaparabrisas . . . . .  | B-43 |

Limpiaparabrisas y lavador del parabrisas . . . . . B-43  
 Limpieza de asientos de cuero . . . . . G-35  
 Limpieza de asientos y partes de género . . . . . G-35  
 Limpieza de las partes de plástico y recubiertas . . . . . G-35  
 Limpieza de las partes revestidas de cuero . . . . . G-36  
 Limpieza del interior do vehículo . . . . . G-34  
 Líquido de enfriamiento del motor . . . . . G-6  
 Líquido de los frenos . . . . . G-7  
 Líquido del lavaparabrisas . . . . . G-6  
 Lubricación de partes móviles de la carrocería . . . . . G-19  
 Luces de aviso . . . . . C-16  
 Luces de carretera . . . . . B-36  
 Luces de cruce . . . . . B-35  
 Luces de emergencia . . . . . B-39, F-1  
 Luces de posición en Key-off . . . . . B-39

Luces de posición/luces diurnas - D.R.L. . . . . B-35  
 Luces diurnas . . . . . B-35  
 Luces exteriores . . . . . B-31  
 Luces interiores . . . . . B-41  
 Luz de cortesía para salir del vehículo . . . . . B-39  
 Llamar de vuelta la velocidad en el Cruise control . . . . . E-29  
 Llave con control remoto . . . . . B-1  
 Llaves suministradas con el vehículo . . . . . B-1

**M**

mantenimiento de los cinturones de seguridad . . . . . D-25  
 Mantenimiento programado . . . . . G-1, G-11  
 Mariposas de selección de las fajas de marchas en el volante . . . . . E-15  
 Mensajes de advertencia . . . . . C-16  
 Menú principal de la computadora de a bordo . . . . . C-7

Modalidades de funcionamiento del freno de estacionamiento eléctrico . . . . . E-8  
 Motor . . . . . H-2  
 Motor no arranca . . . . . E-3

**N**

Neumáticos - generalidades . . . . . G-25  
 Neumáticos - informaciones sobre la seguridad . . . . . G-25  
 Número del chasis . . . . . H-1

**P**

Palanca de cambios . . . . . E-11  
 Pantalla . . . . . C-5, E-11  
 Pantalla del cuadro de instrumentos digital . . . . . C-6  
 Pantalla multifunción . . . . . C-5  
 Parasol . . . . . B-64  
 Parpadeo de la velocidad programada . . . . . E-26  
 Passive entry . . . . . B-19  
 Pesos y cargas . . . . . H-15

|   |      |
|---|------|
| Posiciones de la palanca de cambios . . . . .     | E-12 |
| Presión de los neumáticos . . . . .               | H-9  |
| Pretensores . . . . .                             | D-28 |
| Procedimientos de seguridad . . . . .             | E-23 |
| Programación de la velocidad límite . . . . .     | E-26 |
| Protección contra factores atmosféricos . . . . . | G-31 |
| Puertas . . . . .                                 | B-17 |
| Puertos USB . . . . .                             | B-66 |
| Pulverizadores . . . . .                          | B-48 |

## **R**

|  |      |
|--|------|
| Reaprovisionamiento . . . . .                                | E-44 |
| Reaprovisionamiento del vehículo . . . . .                   | E-40 |
| Reaprovisionamiento en una situación de emergencia . . . . . | F-25 |
| Recarga de la batería . . . . .                              | G-10 |
| Recomendaciones para apagar el motor . . . . .               | E-4  |

|  |      |
|--|------|
| Recomendaciones sobre contaminación ambiental . . . . .      | B-72 |
| Recorrido/Trip computer . . . . .                            | C-12 |
| Reemplazo de una iluminación exterior . . . . .              | F-5  |
| Reemplazo de una iluminación interior . . . . .              | F-6  |
| Regulación de los asientos . . . . .                         | B-23 |
| Regulación del haz luminoso de los faros . . . . .           | B-38 |
| Regulación del volante . . . . .                             | B-27 |
| Remolque del vehículo en situaciones de emergencia . . . . . | F-28 |
| Rotación de los neumáticos . . . . .                         | G-29 |
| Rueda y neumático de repuesto . . . . .                      | G-28 |
| Ruedas (rines) y neumáticos (llantas) . . . . .              | H-8  |

## **S**

|   |      |
|---|------|
| SBR (Seat Belt Reminder) . . . . .  | D-25 |
| Sensor crepuscular . . . . .  | B-35 |
| Sensor de lluvia . . . . .  | B-45 |
| Sensores . . . . .  | E-30 |
| Señalización de anomalías del asistente de estacionamiento . . . . .                      | E-37 |
| Servicios agendados . . . . .   | G-1  |
| Servicios en la concesionaria . . . . .   | G-11 |
| Si hay sobrecalentamiento del motor . . . . .   | F-25 |
| Simbología . . . . .  | A-3  |
| Sistema ABS (Anti-lock Braking System) . . . . .  | D-7  |
| Sistema de arranque remoto . . . . .  | B-10 |
| Sistema de bloqueo de la selección de marchas sin accionarse el pedal del freno . . . . . | E-18 |
| Sistema de corte de combustible . . . . .   | F-24 |

|  |      |   |      |
|--|------|---|------|
| Sistema de diagnóstico de a bordo . . . . .                                    | C-35 | Sistema Start&Stop . . . . .  | E-21 |
| Sistema de enfriamiento - mantenimiento . . . . .                              | G-21 | Sistema TC (Traction Control) . . . . .                             | D-1  |
| Sistema de escape - mantenimiento . . . . .                                    | G-19 | Sistema TC + (Traction Control Plus) . . . . .                      | D-1  |
| Sistema de frenado - mantenimiento y cuidados . . . . .                        | G-23 | Sistemas de seguridad activa . . . . .                              | D-1  |
| Sistema de seguridad suplementario (SRS) - Airbag . . . . .                    | D-37 | Sistemas para protección al medio ambiente . . . . .                | B-72 |
| Sistema ERM (Electronic Rollover Mitigation) . . . . .                         | D-2  | Sobrecalentamiento del motor . . . . .                              | F-25 |
| Sistema ESC (Electronic Stability Control) . . . . .                           | D-3  | Sobrepasado de la velocidad programada . . . . .                    | E-26 |
| Sistema flex (combustible alcohol y/o gasolina) . . . . .                      | E-43 | Solicitud de llaves adicionales . . . . .                           | B-8  |
| Sistema iTPMS - Sistema de Monitoreo de la Presión de los Neumáticos . . . . . | D-12 | Substitución de la batería de la llave con control remoto . . . . . | B-8  |
| Sistema OBD . . . . .  | C-35 | Suspensiones . . . . .  | H-4  |
| Sistema ParkSense® . . . . .   | E-30 | Sustitución de la batería . . . . .                                 | G-9  |
| Sistema PBA (Panic Brake Assist) . . . . .                                     | D-6  | Sustitución de la batería de la llave electrónica . . . . .         | B-9  |
| Sistema SBR (Seat Belt Reminder) . . . . .                                     | D-25 | Sustitución de las escobillas . . . . .                             | B-47 |
|  |      | Sustitución de una lámpara . . . . .                                | F-1  |

**T**

|   |      |
|---|------|
| Tablero de instrumentos . . . . .               | C-1  |
| Tacómetro . . . . .                             | C-4  |
| Testigos . . . . .                              | C-16 |
| Transmisión . . . . .                           | H-3  |
| Transmisión automática . . . . .                | E-11 |
| Transporte de animales . . . . .                | E-48 |
| Transporte de los niños con seguridad . . . . . | D-29 |
| Transporte de pasajeros . . . . .               | E-48 |

**U**

|   |      |
|---|------|
| Uso severo del vehículo . . . . .                   | G-16 |
| Utilización de los cinturones de seguridad. . . . . | D-22 |

**V**

|   |      |
|---|------|
| Velocímetro . . . . .                             | C-4  |
| Volumen del compartimiento de equipajes . . . . . | H-12 |































